

EPSON

EW-052A Series

ユーザーズガイド

商標

- Epson Scan 2 software is based in part on the work of the Independent JPEG Group.
- libtiff
Copyright © 1988-1997 Sam Leffler
Copyright © 1991-1997 Silicon Graphics, Inc.
Permission to use, copy, modify, distribute, and sell this software and its documentation for any purpose is hereby granted without fee, provided that (i) the above copyright notices and this permission notice appear in all copies of the software and related documentation, and (ii) the names of Sam Leffler and Silicon Graphics may not be used in any advertising or publicity relating to the software without the specific, prior written permission of Sam Leffler and Silicon Graphics.
THE SOFTWARE IS PROVIDED "AS-IS" AND WITHOUT WARRANTY OF ANY KIND, EXPRESS, IMPLIED OR OTHERWISE, INCLUDING WITHOUT LIMITATION, ANY WARRANTY OF MERCHANTABILITY OR FITNESS FOR A PARTICULAR PURPOSE.
IN NO EVENT SHALL SAM LEFFLER OR SILICON GRAPHICS BE LIABLE FOR ANY SPECIAL, INCIDENTAL, INDIRECT OR CONSEQUENTIAL DAMAGES OF ANY KIND, OR ANY DAMAGES WHATSOEVER RESULTING FROM LOSS OF USE, DATA OR PROFITS, WHETHER OR NOT ADVISED OF THE POSSIBILITY OF DAMAGE, AND ON ANY THEORY OF LIABILITY, ARISING OUT OF OR IN CONNECTION WITH THE USE OR PERFORMANCE OF THIS SOFTWARE.
- Microsoft、Windows、Windows Vistaは、米国Microsoft Corporationの米国およびその他の国における登録商標です。
- Apple、macOS、OS X、Bonjour、Safari、iPad、iPhone、iPod touch、iTunesは米国およびその他の国で登録されたApple Inc.の商標です。
- Chrome、Chrome OS、Android、Google Play はGoogle Inc.の商標です。
- AOSS™は株式会社バッファローの商標です。
- QRコードは（株）デンソーウェーブの登録商標です。
- Adobe、Adobe ReaderはAdobe Systems Incorporated（アドビシステムズ社）の米国ならびにその他の国における商標または登録商標です。
- その他の製品名は各社の商標または登録商標です。

目次

商標	2	PINコードで設定する (WPS)	25
		Wi-Fi Direct (シンプルAP) で設定する	26
		ネットワーク接続状態の確認	27
		ランプでネットワーク状態を確認する	27
		ネットワーク接続診断レポートを印刷する	27
		ネットワークステータスシートを印刷する	33
		無線LANルーター (アクセスポイント) を交 換または追加したときは	33
		コンピューターとの接続形態の再設定	33
		操作パネルからネットワーク設定を初期の状 態に戻す	34
		印刷用紙をセットする	36
		印刷用紙取り扱い上のご注意	36
		印刷できる用紙とセット枚数	37
		エプソン製専用紙 (純正品)	37
		市販の印刷用紙	39
		フチなし印刷できる用紙	39
		両面印刷できる用紙	40
		用紙種類の設定値	41
		背面トレイに印刷用紙をセットする	42
		原稿台に原稿をセットする	45
		複数の写真を同時にスキャンする場合のセッ ト方法	46
		印刷	47
		コンピューターから印刷する	47
		基本の印刷 - Windows	47
		基本の印刷 - Mac OS	48
		両面に印刷する (Windowsのみ)	51
		複数ページを1ページに印刷する	52
		用紙サイズに合わせて印刷する	53
		複数のファイルをまとめて印刷する (Windows のみ)	55
		1ページのデータを複数の用紙に分割して印刷 する (ポスター印刷) (Windowsのみ)	56
		その他の便利な印刷	62
		スマートデバイスから印刷する	65
		Epson iPrintを使う	65
		Epson印刷サービスプラグインを使う	67
マニュアルの見方	7		
マニュアルの種類と内容	7		
マニュアルの使い方と情報の探し方	7		
マークの意味	9		
マニュアル記載の前提	9		
OS表記	9		
マニュアルのご注意	10		
製品のご注意	11		
本製品の不具合に起因する付随的損害	11		
揮発性物質の放散	11		
電波に関するご注意	11		
無線LAN (Wi-Fi) 機能に関するご注意	12		
セキュリティーに関するご注意	12		
本製品を日本国外へ持ち出す場合のご注意	13		
本製品の使用限定	13		
本製品の譲渡と廃棄	13		
プリンターの基本情報	14		
各部の名称と働き	14		
操作パネル	16		
ボタンとランプ	16		
ランプとプリンターの状態	17		
ネットワーク設定	21		
ネットワーク接続の種類	21		
無線LAN (Wi-Fi) 接続	21		
Wi-Fi Direct (シンプルAP) 接続	22		
コンピューターとの接続	22		
スマートデバイスとの接続	23		
プリンターのネットワーク設定	23		
プッシュボタンで自動設定する (AOSS/WPS)	24		

ハガキへの印刷	67
印刷を中止する	68
印刷を中止する - プリンターのボタン	68
印刷を中止する - Windows	68
印刷を中止する - Mac OS	69

コピー 70

基本のコピー	70
複数枚連続でコピーする	70

スキャン 71

操作パネルからスキャンする	71
コンピューターからスキャンする	71
スマートデバイスからスキャンする	72
Epson iPrintをインストールする	72
Epson iPrintでスキャンする	72

インクカートリッジの交換 74

インク残量を確認する	74
インク残量を確認する - Windows	74
インク残量を確認する - Mac OS	74
純正インクカートリッジのご案内	74
インクカートリッジ取り扱い上のご注意	75
インクカートリッジを交換する（イン克蘭 プ点灯または点滅時）	77
インクカートリッジを交換する（イン克蘭 プ消灯時）	82
消耗品の回収と廃棄	85
インクカートリッジの回収	85
インクカートリッジの廃棄	86
黒インクだけで一時的に印刷する	86
黒インクだけで一時的に印刷する（Windows） ..	86
黒インクだけで一時的に印刷する - Mac OS	88
黒インクが少なくなったときに黒インクを節 約する（Windowsのみ）	89

プリンターのメンテナンス 90

プリントヘッドの乾燥を防ぐ	90
ノズルチェックとヘッドクリーニングをする ...	90

ノズルチェックとヘッドクリーニングをする - 操作ボタン	90
ノズルチェックとヘッドクリーニングをする - Windows	92
ノズルチェックとヘッドクリーニングをする - Mac OS	92
プリントヘッドの位置を調整する	92
プリントヘッドの位置を調整する - Windows	92
プリントヘッドの位置を調整する - Mac OS	93
給紙経路をクリーニングする	93
原稿台をクリーニングする	94
半透明フィルムをクリーニングする	94
プリンターの汚れを拭き取る	96
省電力設定をする	97
省電力設定をする - Windows	97
省電力設定をする - Mac OS	97

ネットワークサービスとソフトウェア のご案内 99

Epson Connectサービス	99
ブラウザ上でプリンターの設定や変更をす るソフトウェア（Web Config）	99
WebブラウザからWeb Configを起動する	100
WindowsからWeb Configを起動する	100
Mac OSからWeb Configを起動する	101
Windowsプリンタードライバー	101
Windowsプリンタードライバー画面の見方	102
Windowsプリンタードライバーの動作を設定 する	104
Mac OSプリンタードライバー	105
Mac OSプリンタードライバー画面の見方	105
Mac OSプリンタードライバーの動作を設定す る	107
コンピューターからスキャンするソフトウェ ア（Epson ScanSmart）	107
スキャナーを制御するソフトウェア（Epson Scan 2）	108
ネットワークスキャナーの追加方法	108
操作パネルからのスキャン動作を設定するソ フトウェア（Epson Event Manager）	109
写真を印刷するソフトウェア（Epson Photo +）	109
ソフトウェアの更新ツール（EPSON Software Updater）	110
ソフトウェアをインストールする	111
ソフトウェアやファームウェアを更新する	111

ソフトウェアをアンインストール (削除) する	112
ソフトウェアをアンインストール (削除) する - Windows	112
ソフトウェアをアンインストール (削除) する - Mac OS	113
困ったときは	114
プリンターの状態を確認する	114
ランプとプリンターの状態	114
プリンターの状態を確認する - Windows	117
プリンターの状態を確認する - Mac OS	117
詰まった用紙を取り除く	117
背面トレイから詰まった用紙を取り除く	118
排紙トレイから詰まった用紙を取り除く	118
プリンター内部から詰まった用紙を取り除く	118
正しく給紙ができない	120
印刷用紙が詰まる	120
斜めに給紙される	121
重なって給紙される	121
電源、操作パネルのトラブル	121
電源が入らない	121
電源が切れない	121
コンピューターから印刷できない	121
接続状態をチェック (USB)	121
接続状態をチェック (ネットワーク)	122
ソフトウェアやデータをチェック	123
コンピューターでプリンターの状態をチェック (Windows)	125
コンピューターでプリンターの状態をチェック (Mac OS)	126
ネットワークの接続設定ができない	126
ネットワーク接続に問題がないのに機器から接続できない	126
Wi-Fi Direct(シンプルAP)で接続できない	128
プリンターが接続している SSID の確認方法	129
コンピューターが接続している SSID の確認方法	129
MacでUSB 3.0機器使用時に無線LAN (Wi-Fi) 接続の動作が不安定になる	131
印刷結果のトラブル	131
印刷結果がかすれる、出ない色がある	131
印刷結果にスジ (線) が入る、色合いがおかしい	131
約2.5cm間隔で色の付いたスジが入る	132
印刷結果がぼやける、文字や罫線がガタガタになる	132
印刷品質が悪い	133
印刷用紙が汚れる、こすれる	134
写真印刷するとインクがベタベタする	134
画像や写真が意図しない色合いになる	134
画面表示と印刷結果の色合いが異なる	135

フチなし印刷できない	135
フチなし印刷で画像の周囲が欠ける	135
ハガキに縦長の写真を印刷すると宛名面と上下が逆になる	135
印刷位置、サイズ、余白が思い通りにならない	136
文字が正しく印刷されない、文字化けする	136
画像が反転する	136
モザイクがかかったように印刷される	137
コピー結果にムラやシミ、斑点、線が出る	137
コピー結果にモアレ (網目状の陰影) が出る	137
コピーすると裏写りする	137
印刷結果のトラブルが解決しない	137
印刷時のその他のトラブル	138
印刷速度が遅い	138
連続印刷または連続コピー中に動作速度が極端に遅くなった	138
スキャンできない	138
操作パネルからスキャンできない	139
スキャン品質のトラブル	139
原稿台からスキャンするとき、色ムラ、汚れ、点などが現れる	139
原稿の裏面が写る	140
原稿台で正しい範囲でスキャンできない	140
スキャン品質のトラブルが解決しないときは	140
スキャン時のその他のトラブル	141
スキャン速度が遅い	141
連続スキャン中にスキャン速度が極端に遅くなった	141
PDF形式でスキャンすると動作が止まる	141
その他のトラブル	141
プリンターに触れたときに電気を感じる	141
動作音大きい	142
ソフトウェアがセキュリティソフトにブロックされる (Windowsのみ)	142
付録	143
プリンターの仕様	143
プリンター部の仕様	143
スキャナー部の仕様	145
インターフェイスの仕様	145
ネットワーク機能一覧	145
無線LANの仕様	147
セキュリティのプロトコル	148
対応している他社サービス	148
外形寸法と質量の仕様	148
電氣的仕様	148
動作時と保管時の環境仕様	149
対応OS	149
規格と規制	149
電源高調波	149

目次

瞬時電圧低下	149
電波障害自主規制	150
著作権	150
複製が禁止されている印刷物	150
プリンターの輸送と保管	150
サービスとサポートのご案内	153
お問い合わせ前の確認事項	153
保守サービスの種類	154
アフターサポート・サービスのご案内	155

マニュアルの見方

マニュアルの種類と内容

プリンターには以下のマニュアルが用意されています。マニュアル以外にも、いろいろなヘルプがプリンター本体やソフトウェアに組み込まれているのでご活用ください。

- 早わかりガイド（紙マニュアル）
プリンターを使えるようにするまでの作業、基本的な使い方や困ったときの解決方法などを説明しています。
- ユーザーズガイド（電子マニュアル）
本書です。プリンターの使い方全般、メンテナンス方法、プリンターをネットワークで使用するときの設定方法やトラブルへの対処方法を説明しています。

マニュアルの最新版は以下から入手できます。

- 紙マニュアル
エプソンのウェブサイトからダウンロードします。
www.epson.jp/support/
- 電子マニュアル
コンピューターでEPSON Software Updater（エプソン ソフトウェア アップデーター）を起動します。EPSON Software Updaterは、エプソンのウェブサイトアクセスして更新可能なソフトウェアや電子マニュアルの一覧を表示します。一覧の中に電子マニュアルがあったらダウンロードしてください。

関連情報

- ➔ [「ソフトウェアの更新ツール（EPSON Software Updater）」110ページ](#)

マニュアルの使い方と情報の探し方

PDFマニュアルでは、探したい情報のキーワードから該当箇所を検索したり、しおりから直接ジャンプしたりすることができます。また、必要なページだけ印刷することもできます。ここでは、PDFマニュアルをコンピューターのAdobe Reader Xで開いた場合の使い方を説明します。

マニュアルの見方

キーワードで検索する

[編集] メニューの [高度な検索] をクリックします。検索ボックスに探したい情報のキーワード (語句) を入力して、[検索] をクリックします。キーワードの該当箇所が一覧で表示されます。表示された文字列をクリックすると、該当ページにジャンプします。



しおりから直接ジャンプする

タイトルをクリックするとそのページにジャンプします。[+] または [>] をクリックすると下の階層のタイトルが表示されます。ジャンプ前のページに戻りたいときは、キーボードで以下の操作をします。

- Windows : [Alt] キーを押したまま←キーを押します。
- Mac OS : commandキーを押したまま←キーを押します。

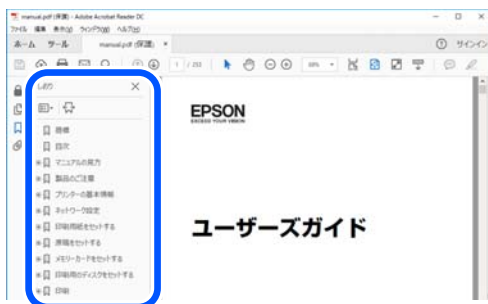

必要なページだけ印刷する

紙で読みたいページだけを抜き出して印刷できます。[ファイル] メニューの [印刷] または [プリント] をクリックし、[印刷するページ] の [ページ指定] で、印刷したいページを指定します。

- 連続したページの指定は、開始ページと終了ページの間にハイフンを入れます。
例 : 20-25
- 連続していない複数ページの指定は、ページをカンマで区切ります。
例 : 5,10,15

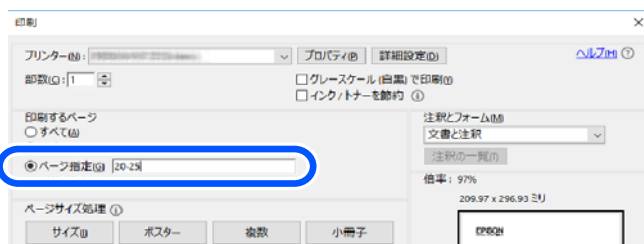

マークの意味

⚠ 注意 この内容を見逃して誤った取り扱いをすると、人が傷害を負う可能性および財産の損害の可能性が想定される内容を示しています。

！重要 必ず守っていただきたい内容を記載しています。この内容を見逃して誤った取り扱いをすると、製品の故障や、動作不良の原因になる可能性があります。

参考 補足情報や参考情報を記載しています。

関連情報

➡ 関連したページにジャンプします。

マニュアル記載の前提

- プリンタードライバーの画面はWindows 10またはmacOS Mojaveでの表示画面を使用しています。表示内容は機種や状況によって異なります。
- イラストは一例です。機種によって多少異なりますが操作方法は同じです。

OS表記

Windows

本書では、以下のOS（オペレーティングシステム）をそれぞれ「Windows 10」「Windows 8.1」「Windows 8」「Windows 7」「Windows Vista」「Windows XP」と表記しています。また、これらの総称として「Windows」を使用しています。

- Microsoft® Windows® 10 operating system日本語版
- Microsoft® Windows® 8.1 operating system日本語版
- Microsoft® Windows® 8 operating system日本語版
- Microsoft® Windows® 7 operating system日本語版
- Microsoft® Windows Vista® operating system日本語版
- Microsoft® Windows® XP operating system日本語版
- Microsoft® Windows® XP Professional x64 Edition operating system日本語版

Mac OS

本書では、「macOS Mojave」「macOS High Sierra」「macOS Sierra」「OS X El Capitan」「OS X Yosemite」「OS X Mavericks」「OS X Mountain Lion」「Mac OS X v10.7.x」「Mac OS X v10.6.8」の総称として「Mac OS」を使用しています。

マニュアルのご注意

- 本書の内容の一部または全部を無断転載することを禁止します。
- 本書の内容は将来予告なしに変更することがあります。
- 本書の内容にご不明な点や誤り、記載漏れなど、お気付きの点がありましたら弊社までご連絡ください。
- 運用した結果の影響については前項に関わらず責任を負いかねますのでご了承ください。
- 本製品が、本書の記載に従わずに取り扱われたり、不適當に使用されたり、弊社および弊社指定以外の、第三者によって修理や変更されたことなどに起因して生じた障害等の責任は負いかねますのでご了承ください。

©2019-2024 Seiko Epson Corporation

製品のご注意

本製品の不具合に起因する付随的損害

万一、本製品（添付のソフトウェア等も含む。以下同じ。）の不具合によって所期の結果が得られなかったとしても、そのことから生じた付随的な損害（本製品を使用するために要した諸費用、および本製品を使用することにより得られたであろう利益の損失等）は、補償いたしかねます。

揮発性物質の放散

本製品はエコマークの環境ラベルに定められた揮発性物質の放散基準を満たしています。ただし、使い始めなどに臭いが気になるときは換気してお使いください。

電波に関するご注意

機器認定

本製品には電波法に基づく小電力データ通信システムとして認証を受けている無線設備が内蔵されています。

- 設備名：J26H006
- 認証番号：003-170262

周波数

本製品は2.4GHz帯の2.400GHzから2.4835GHzを使用できますが、他の無線機器も同じ周波数を使っていることがあります。他の無線機器との電波干渉を防止するため、以下の事項に注意して使用してください。

本製品の使用上の注意

この機器の使用周波数帯では、電子レンジなどの産業・科学・医療用機器のほか、工場の製造ラインなどで使用されている移動体識別用の構内無線局（免許を要する無線局）、および特定小電力無線局（免許を要しない無線局）、ならびにアマチュア無線局（免許を要する無線局）が運用されています。

- この機器を使用する前に、近くで移動体識別用の構内無線局および特定小電力無線局、ならびにアマチュア無線局が運用されていないことを確認してください。
- 万一、この機器から移動体識別用の構内無線局に対して有害な電波干渉の事例が発生した場合には、速やかに使用周波数を変更するか、電波の発射を停止した上、販売店にご連絡いただき、混信回避のための処置など（たとえば、パーティションの設置など）についてご相談ください。
- その他、この機器から移動体識別用の特定小電力無線局、またはアマチュア無線局に対して有害な電波干渉の事例が発生した場合など、何かお困りのことが起きたときは、エプソンのインフォメーションセンター までお問い合わせください。



- 本製品はWi-Fi Allianceの承認を受けた無線機器です。他メーカーのWi-Fi承認済みの無線機器と通信が可能です。Wi-Fi対応製品の詳細はWi-Fi Allianceのホームページ (<http://www.wi-fi.org>) をご参照ください。
- この無線機器は2.4GHz帯を使用します。採用している変調方式はDS-SS変調方式(与干渉距離40m)、OFDM変調方式(与干渉距離40m)、FHSS変調方式(与干渉距離20m)です。全帯域を使用し周波数変更が可能です。

2.4 DS4/OF4/FH2

無線LAN (Wi-Fi) 機能に関するご注意

- 本製品からの電波は、医療用機器に影響を及ぼすおそれがあります。医療機関の中や、医療用機器の近くで本製品を使用する場合は、医療機関の管理者、医療用機器側の指示や注意に従ってご使用ください。
- 本製品からの電波は、自動ドアや火災報知機などの自動制御機器に影響を及ぼすおそれがあります。自動制御機器の近くで本製品を使用する場合は、自動制御機器側の指示や注意に従ってご使用ください。

セキュリティーに関するご注意

お客様の権利（プライバシー保護）に関する重要な事項です。

本製品などの無線LAN製品では、LANケーブルを使用する代わりに、電波を利用してコンピューターなどと無線アクセスポイント間で情報のやり取りを行うため、電波の届く範囲であれば自由にLAN接続が可能であるという利点があります。

その反面、電波はある範囲内であれば障害物（壁など）を越えて全ての場所に届くため、セキュリティーに関する設定を行っていない場合、以下のような問題が発生する可能性があります。

通信内容を盗み見られる

悪意ある第三者が電波を故意に傍受し、IDやパスワードまたはクレジットカード番号などの個人情報、メールの内容などの通信内容を盗み見られる可能性があります。

不正に侵入される

悪意ある第三者が、無断で個人や会社内のネットワークへアクセスし、以下のような行為をされてしまう可能性があります。

- 個人情報や機密情報を取り出す（情報漏洩）
- 特定の人物になりすまして通信し、不正な情報を流す（なりすまし）
- 傍受した通信内容を書き換えて発信する（改ざん）
- コンピューターウイルスなどを流しデータやシステムを破壊する（破壊）

本来、無線LANカードや無線アクセスポイントは、これらの問題に対応するためのセキュリティーの仕組みを持っていますので、無線LAN製品のセキュリティーに関する設定を行って製品を使用することで、その問題が発生する可能性は少なくなります。セキュリティーの設定を行わないで使用した場合の問題を十分理解した上で、お客様自身の判断と責任においてセキュリティーに関する設定を行い、製品を使用することをお勧めします。

セキュリティー対策を施さず、あるいは、無線LANの仕様上やむを得ない事情によりセキュリティーの問題が発生してしまった場合は、弊社は、これによって生じた損害に対する責任を負いかねます。

本製品を日本国外へ持ち出す場合のご注意

本製品（ソフトウェアを含む）は日本国内仕様のため、本製品の修理、保守サービスおよび技術サポートなどの対応は、日本国外ではお受けできませんのでご了承ください。

また、日本国外ではその国の法律または規制により、本製品を使用できないことがあります。このような国では、本製品を運用した結果罰せられることがあります。弊社といたしましては一切責任を負いかねますのでご了承ください。

本製品の使用限定

本製品を航空機、列車、船舶、自動車などの運行に直接関わる装置、防災防犯装置、各種安全装置など機能、精度などにおいて高い信頼性、安全性が必要とされる用途に使用される場合は、これらのシステム全体の信頼性および安全維持のためにフェールセーフ設計や冗長設計の措置を講じるなど、システム全体の安全設計にご配慮いただいた上で弊社製品をご使用いただくようお願いいたします。本製品は、航空宇宙機器、幹線通信機器、原子力制御機器、医療機器など、極めて高い信頼性、安全性が必要とされる用途への使用を意図しておりませんので、これらの用途には本製品の適合性をお客様において十分ご確認の上、ご判断ください。

本製品の譲渡と廃棄

本製品を譲渡もしくは廃棄する際は、本製品のメモリーに保存されているお客様固有の情報の流出による、不測の事態を回避するために、ネットワーク設定などの情報を消去してください。

操作パネルの  ボタンを押したまま  ボタンで電源を入れると削除できます。

一般家庭でお使いの場合は、必ず法令や地域の条例、自治体の指示に従って廃棄してください。事業所など業務でお使いの場合は、産業廃棄物処理業者に廃棄物処理を委託するなど、法令に従って廃棄してください。

プリンターの基本情報

各部の名称と働き

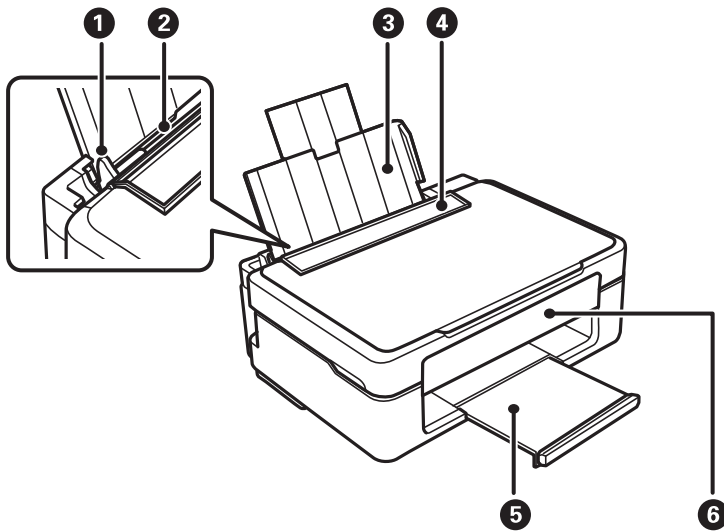

①	用紙ガイド	用紙をまっすぐ送るためのガイドです。用紙の側面に合わせてください。
②	背面トレイ	印刷用紙をセットします。
③	用紙サポート	セットした印刷用紙を支えます。
④	給紙口カバー	内部に異物が入ることを防ぎます。通常は閉めておいてください。
⑤	排紙トレイ	印刷された用紙を保持します。
⑥	操作パネル	プリンターを操作するときに使います。

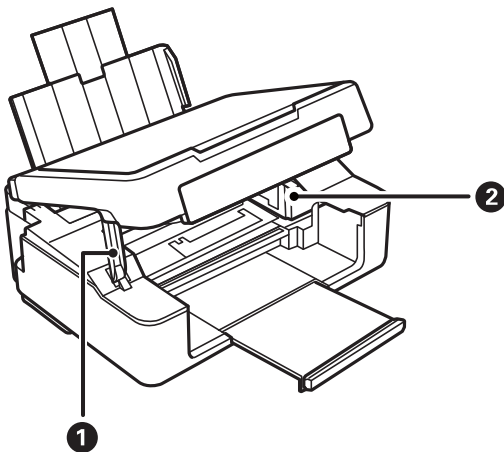

プリンターの基本情報

①	スタンド	スキャナーユニットを支えます。
②	インクカートリッジ挿入部	インクカートリッジを挿入します。下部にインクを吐出するプリントヘッド（ノズル）があります。

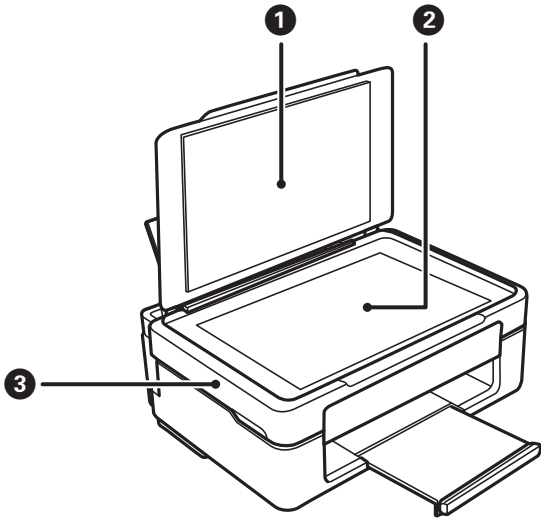

①	原稿カバー	スキャン時に外部の光を遮ります。
②	原稿台	原稿をセットします。
③	スキャナーユニット	原稿をスキャンします。インクカートリッジの交換や内部に詰まった用紙を取り除くときは開けます。

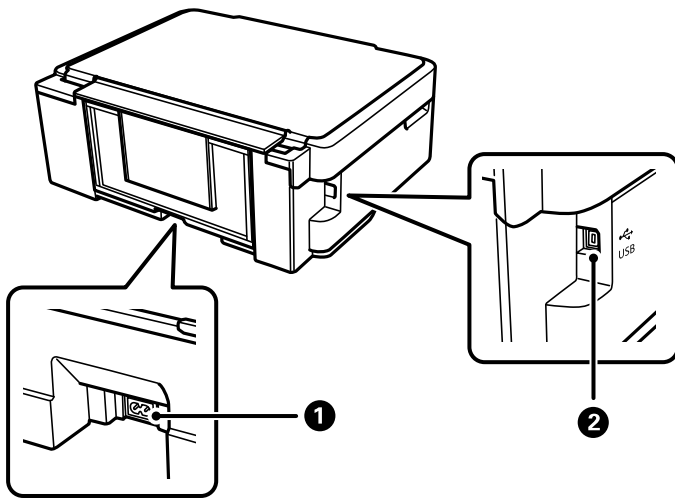

①	電源コネクター	電源コードを接続します。
②	USBポート	コンピューターと接続するためのUSBケーブルを接続します。

関連情報

➔ [「操作パネル」 16ページ](#)

操作パネル

ボタンとランプ

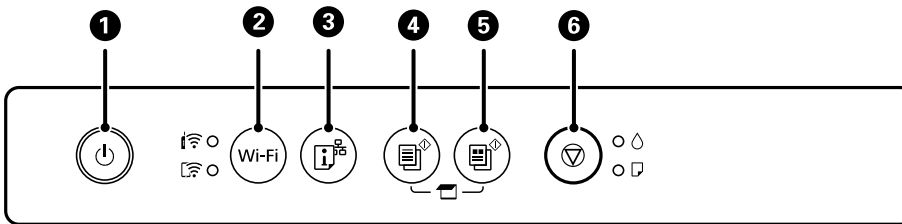



















①	<p>電源ボタン 電源を入/切します。 電源コードを抜くときは、電源ランプが消灯していることを確認してから抜いてください。</p>
②	<p>Wi-Fiボタン ネットワークエラー発生時に押すとエラーを解除します。AOSSまたはWPSのプッシュボタンで無線LAN自動接続設定をするときは5秒以上長押しします。</p>
③	<p>ネットワークステータスシートボタン ネットワーク接続トラブルの原因を特定するための、ネットワーク接続診断レポートを印刷します。このボタンを5秒以上長押しすると、より詳しい情報を記載したネットワークステータスシートを印刷します。</p>
④	<p>モノクロコピーボタン A4サイズの普通紙にモノクロコピーします。コピー部数を追加したいときは、このボタンを1秒以内の間隔で続けて押してください（20部まで）。</p>
⑤	<p>カラーコピーボタン A4サイズの普通紙にカラーコピーします。コピー部数を追加したいときは、このボタンを1秒以内の間隔で続けて押してください（20部まで）。</p>
⑥	<p>ストップボタン 動作を中止します。 5秒（ ボタンが点滅するまで）長押しすると、プリントヘッドのクリーニングを開始します。 △ランプ点灯時に押すと、インクカートリッジの交換ができます。△ランプ点滅または消灯時に交換するには、10秒以上（インクカートリッジ挿入部が動き始めるまで）長押しします。</p>

ボタンの組み合わせで実行できる機能

ボタンの組み合わせで実行できる機能があります。

プリンターの基本情報

	<p>コンピューターにスキャン</p> <p> ボタンと  ボタンを同時に押すと、USB接続されたコンピューターのアプリケーションソフトが自動起動し、スキャンした画像をPDF形式にしてコンピューターに保存します。</p>
 +  または 	<p>お試し印刷モードでコピー</p> <p> ボタンと  または  ボタンを同時に押すと、お試し印刷（インクの消費量を抑えて薄めに印刷）モードでコピーします。</p>
Wi-Fi + 	<p>PINコードで設定 (WPS)</p> <p>Wi-Fi ボタンと  ボタンを同時に押したままにすると、WPSのPINコード自動設定を開始します。</p>
Wi-Fi + 	<p>Wi-Fi Direct (シンプルAP) で設定</p> <p>Wi-Fi ボタンと  ボタンを同時に押したままにすると、Wi-Fi Direct (シンプルAP) 設定を開始します。</p>
 + 	<p>ネットワークを初期設定に戻す</p> <p> ボタンを押したまま電源を入れると、ネットワークの設定を購入時の状態に戻します。プリンターが起動し、NW1ランプとNW2ランプが交互に点滅して、ネットワークの設定が購入時の状態に戻ります。</p>
 + 	<p>ノズルチェックパターン印刷</p> <p> ボタンを押したまま電源を入れると、ノズルチェックパターンを印刷します。</p>
Wi-Fi + 	<p>ネットワークサービスの初期化</p> <p>Wi-Fi ボタンを押したまま電源を入れると、Epson ConnectやGoogleクラウドプリントの設定を初期化します。</p>

関連情報

- ➔ [「PINコードで設定する \(WPS\) 」 25ページ](#)
- ➔ [「Wi-Fi Direct \(シンプルAP\) で設定する」 26ページ](#)
- ➔ [「操作パネルからネットワーク設定を初期の状態に戻す」 34ページ](#)
- ➔ [「ノズルチェックとヘッドクリーニングをする - 操作ボタン」 90ページ](#)

ランプとプリンターの状態

操作パネルのランプでプリンターの状態を表示します。

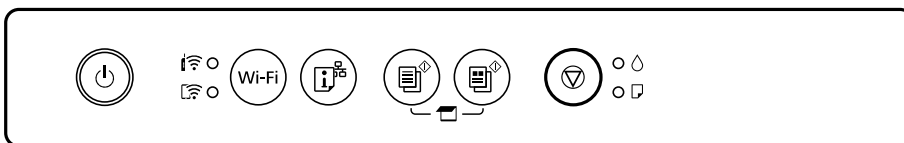

正常状態

●：点灯

プリンターの基本情報

ランプ	状況
	無線LANに接続されています。
	Wi-Fi Direct (シンプルAPモード) で無線LANに接続されています。

エラー状態

エラーが発生すると、ランプが点灯または点滅します。また、コンピューターの画面にはエラーの詳細が表示されます。

 / : 点灯

 / : 点滅

ランプ	状況	対処方法
 	無線LAN接続のエラーが発生しました。	Wi-Fi ボタンを押してエラーを解除してから再実行してください。
	いずれかのインク残量が限界値以下になっているか、インク充填するのに十分なインクがありません。	プリントヘッドの品質を維持するため、インクが完全になくなる前に動作を停止するように設計されています。新しいインクカートリッジに交換してください。
	いずれかのインクカートリッジがセットされていません。	インクカートリッジをセットしてください。
	インクカートリッジが正しく認識されていません。	インクカートリッジをしっかりと押し込んでください。
	使用できないインクカートリッジがセットされています。	使用できるインクカートリッジをセットしてください。
	いずれかのインクが残り少なくなりました。 △ランプが点灯するまでは印刷できます。	新しいインクカートリッジを準備してください。インク残量はコンピューターの画面で確認できます。
	用紙がセットされていないか、重なって給紙されています。	用紙をセットし、  ボタンまたは  ボタンを押してください。
	ゆっくり点滅するとき (1.25秒間隔) 用紙が詰まりました。	用紙を取り除いてから、  ボタンまたは  ボタンを押してください。
	速く点滅するとき (0.5秒間隔) 用紙がプリンター内部に残っています。	用紙を押し出すために、背面トレイにA4サイズの用紙をセットして、  または  ボタンを押してください。用紙は縦長方向にセットしてください。
 	<ul style="list-style-type: none"> • 正常に電源が切られていません。* • 動作中に電源が切られたため、ノズルが乾燥して目詰まりしている可能性があります。 <p>* 電源タップやブレーカーで電源が切られた、コンセントが抜かれた、停電が発生したなど</p>	<ul style="list-style-type: none"> •  ボタンまたは  ボタンを押してエラーを解除してから、ノズルチェックをお勧めします。ジョブがある場合は中止してください。 • 電源は必ず  ボタンを押して切ってください。

プリンターの基本情報

ランプ	状況	対処方法
	<p>同時に点滅 廃インク吸収パッドの吸収量が限界に近づいています。または、限界に達しました。</p>	<p>廃インク吸収パッドの交換が必要です。 廃インク吸収パッド*1は、お客様による交換ができないため、エプソンの修理窓口にご依頼ください。 コンピューターの画面に印刷継続のメッセージが表示されている場合、プリンターの  ボタンまたは  ボタンを押すと印刷が続行します。ランプのエラー表示が一時的に消えますが、パッドを交換するまで定期的に表示されます。</p>
	<p>交互に点滅 フチなし印刷用廃インク吸収パッドの吸収量が限界に近づいています。または、限界に達しました。</p>	<p>フチなし印刷用廃インク吸収パッドの交換が必要です。 フチなし印刷用廃インク吸収パッド*2は、お客様による交換ができないため、エプソンの修理窓口にご依頼ください。 コンピューターの画面に印刷継続のメッセージが表示されている場合、プリンターの  ボタンまたは  ボタンを押すと印刷が続行します。ランプのエラー表示が一時的に消えますが、パッドを交換するまで定期的に表示されます。 フチなし印刷はできませんが、フチあり印刷はできます。</p>
	<p>ファームウェアのアップデートに失敗したため、リカバリーモードで起動しました。</p>	<p>以下の手順でもう一度ファームウェアをアップデートしてください。 1.コンピューターとプリンターをUSB接続します。（リカバリーモード中のアップデートは、ネットワーク接続ではできません）。 2.エプソンのウェブサイトから最新のファームウェアをダウンロードしてアップデートを開始します。 詳しくはダウンロードページの「アップデート方法」をご覧ください。</p>
	<p>プリンターエラーが発生しました。</p>	<p>スキャナーユニットを開けて、プリンター内部に用紙や保護材が入っていたら取り除きます。電源を入れ直してください。 電源を入れ直しても同じメッセージが表示される場合は、エプソンの修理窓口にご連絡ください。</p>

*1印刷時に排出される廃インクを吸収する部品です。吸収量が限界に達する時期は使用状況によって異なります。限界に達すると、パッドを交換するまで印刷できません（インクあふれ防止のため）。保証期間経過後の交換は有償です。

*2フチなし印刷時に排出される廃インクを吸収する部品です。吸収量が限界に達する時期は使用状況によって異なります。限界に達すると、パッドを交換するまでフチなし印刷できません（インクあふれ防止のため）。保証期間経過後の交換は有償です。

関連情報

- ➔ [「詰まった用紙を取り除く」 117ページ](#)
- ➔ [「アフターサポート・サービスのご案内」 155ページ](#)
- ➔ [「ソフトウェアをインストールする」 111ページ](#)

プリンターの基本情報

➔ [「ソフトウェアやファームウェアを更新する」111ページ](#)

ネットワーク設定

ネットワーク接続の種類

本製品は以下の接続方法に対応しています。

無線LAN (Wi-Fi) 接続

プリンターをコンピューターまたはスマートデバイスに無線LANルーター（アクセスポイント）経由で接続します。家庭またはオフィスでスマートデバイスやコンピューターを無線LAN（Wi-Fi）で利用している、無線LANルーター（アクセスポイント）がある場合の接続方法です。

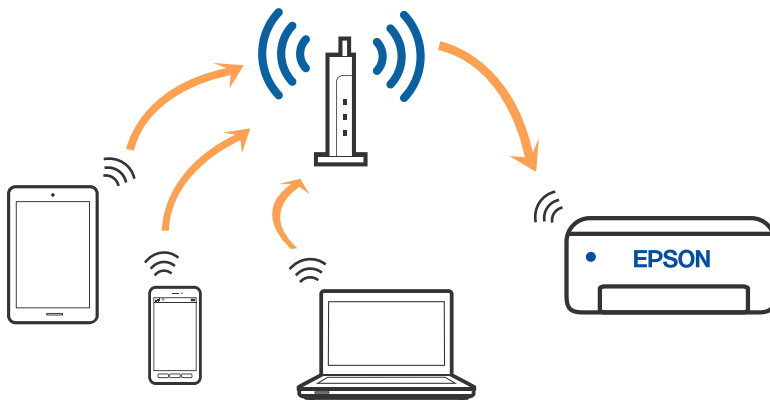

関連情報

- ➔ [「コンピューターとの接続」 22ページ](#)
- ➔ [「スマートデバイスとの接続」 23ページ](#)
- ➔ [「プリンターのネットワーク設定」 23ページ](#)

Wi-Fi Direct (シンプルAP) 接続

家庭またはオフィスで無線LAN (Wi-Fi) を利用していない、無線LANルーター (アクセスポイント) がない場合や、プリンターとコンピューターやスマートデバイスを直接接続したい場合の接続方法です。この接続方法はプリンターが無線LANルーター (アクセスポイント) として動作し、複数台の機器と接続できます。ただし、プリンターに直接接続された機器の間では、プリンター経由での通信はできません。

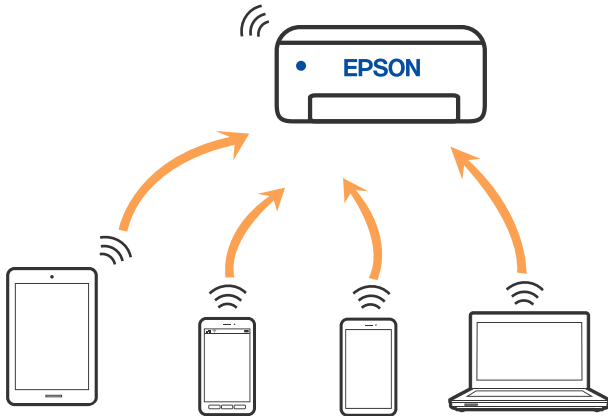

プリンターは無線LAN (Wi-Fi) とWi-Fi Direct (シンプルAP) の同時接続ができます。ただし、無線LAN (Wi-Fi) で接続中にWi-Fi Direct (シンプルAP) 設定を開始すると、無線LAN (Wi-Fi) 接続は一時切断されます。

関連情報

➔ [「Wi-Fi Direct \(シンプルAP\) で設定する」 26ページ](#)

コンピューターとの接続

プリンターとコンピューターを接続設定するにはインストーラーを使うと便利です。インストーラーは以下のいずれかの方法で起動できます。

- ウェブサイトから
以下のウェブサイトアクセスして、製品名を入力します。[セットアップ] に進んで作業を開始します。
<http://epson.sn>
- ソフトウェアディスクから (製品にソフトウェアディスクが同梱されていて、それを使用できる場合)
ソフトウェアディスクをコンピューターにセットして、画面の指示に従って操作します。

接続方法を選択する

インストーラーの画面の指示に従って操作して、以下の画面が表示されたらコンピューターとプリンターの接続方法を選択します。

接続方法を選択して、[次へ] をクリックします。



この後は、画面の指示に従って操作します。

スマートデバイスとの接続

スマートデバイスが接続しているWi-Fiと同じネットワーク（SSID）にプリンターを接続すると、スマートデバイスからプリンターを使えるようになります。スマートデバイスからプリンターを利用するには、以下のウェブサイトから設定をしてください。なお、ウェブサイトにはプリンターに接続したい機器からアクセスしてください。

<http://epson.sn> - [セットアップ]

参考 スマートデバイスとコンピューターの両方からプリンターを利用したい場合は、コンピューターからインストーラーを使って設定されることをお勧めします。

プリンターのネットワーク設定

プリンターの操作パネルからネットワーク設定する方法はいくつかあります。お使いの環境や条件に合わせて接続方法を選択してください。

AOSSやWPS対応の無線LANルーター（アクセスポイント）をお使いの場合は、プッシュボタンで自動設定ができます。

プリンターがネットワークに接続できたら、使用する機器（コンピューターやスマートデバイスなど）をプリンターに接続してください。

関連情報

- ➔ 「[プッシュボタンで自動設定する \(AOSS/WPS\)](#)」 24ページ
- ➔ 「[PINコードで設定する \(WPS\)](#)」 25ページ
- ➔ 「[Wi-Fi Direct \(シンプルAP\) で設定する](#)」 26ページ

プッシュボタンで自動設定する (AOSS/WPS)

無線LANルーター (アクセスポイント) のプッシュボタンで無線LAN (Wi-Fi) を自動設定する方法です。以下の条件に当てはまる場合は、この方法で設定できます。

- 無線LANルーター (アクセスポイント) がAOSSやWPS (Wi-Fi Protected Setup) に対応している
- 既存の無線LAN (Wi-Fi) をプッシュボタンで設定している

1. 無線LANルーター (アクセスポイント) のプッシュボタンをランプが点滅するまで押します。

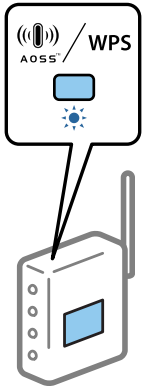

プッシュボタンの位置がわからない、またはボタンがなくソフトウェアで操作する場合は、無線LANルーター (アクセスポイント) のマニュアルをご覧ください。

2. ランプと ランプが交互に点滅するまで、プリンターのWi-Fiボタンを5秒以上長押しします。

設定が開始されます。設定が完了したら、 ランプが点灯します。



参考

ランプと ランプが同時に点滅する場合は、エラーの状態です。Wi-Fiボタンを押してエラーを解除し、プリンターの近くに無線LANルーターを置いて、再起動してから設定をやり直してください。それでも解決しないときは、ネットワーク接続診断レポートを印刷して対処方法を確認してください。



関連情報

- ➔ [「ネットワーク接続状態の確認」 27ページ](#)
- ➔ [「ネットワークの接続設定ができない」 126ページ](#)

PINコードで設定する (WPS)

ネットワークステータスシートに印刷されるPINコードを使って無線LANルーターに接続する方法です。無線LANルーター（アクセスポイント）がWPS（Wi-Fi Protected Setup）に対応している場合は、この方法で設定できます。PINコードを無線LANルーター（アクセスポイント）に入力するときに、コンピューターを使います。



1. 印刷用紙をセットします。

2. プリンターの  ボタンを5秒以上長押しします。

ネットワークステータスシートが印刷されます。





5秒経つ前に  ボタンから指を離すと、ネットワーク接続診断レポートが印刷されます。このレポートにはPINコード情報が掲載されていません。

3.  ランプと  ランプが交互に点滅するまで、**Wi-Fi**ボタンを押したまま  ボタンを押します。

4. ネットワークステータスシートの[WPS-PIN Code]に印刷されたPINコード（8桁の数字）を、2分以内にコンピューターから無線LANルーターに入力します。

設定が完了したら、 ランプが点灯します。



- PINコードの入力方法は、無線LANルーター（アクセスポイント）のマニュアルをご覧ください。
-  ランプと  ランプが同時に点滅する場合は、エラーの状態です。**Wi-Fi**ボタンを押してエラーを解除し、プリンターの近くに無線LANルーターを置いて、再起動してから設定をやり直してください。それでも解決しないときは、ネットワーク接続診断レポートを印刷して対処方法を確認してください。





関連情報

- ➔ [「ネットワークステータスシートを印刷する」 33ページ](#)
- ➔ [「ネットワーク接続状態の確認」 27ページ](#)
- ➔ [「ネットワークの接続設定ができない」 126ページ](#)

Wi-Fi Direct (シンプルAP) で設定する

無線LANルーター（アクセスポイント）を介さず、直接プリンターと機器を接続する方法です。プリンターが無線LANルーターの役割をします。

1.  ランプと  ランプが交互に点滅するまで、Wi-Fiボタンを押したまま  ボタンを押します。

設定が完了するまで待ちます。

設定が完了したら、 ランプが点灯します。



参考 一度有効にすると、ネットワーク設定を初期の状態に戻さない限り有効のままです。

2. 印刷用紙をセットします。

3. プリンターの  ボタンを5秒以上長押しします。

ネットワークステータスシートが印刷されます。Wi-Fi Direct (シンプルAP) のSSIDとパスワードが確認できます。



5秒経つ前に  ボタンから指を離すと、ネットワーク接続診断レポートが印刷されます。このレポートにはWi-Fi Direct (シンプルAP) のSSIDとパスワードは記載されていません。

4. コンピューターのネットワーク接続画面または、スマートデバイスのWi-Fi画面から、ネットワークステータスシートに記載されたSSIDを選択します。



```

<Wi-Fi Direct>
Wi-Fi Direct Mode           On
Communication Mode         Simple AP
Operation Mode              IEEE802.11g/n
Communication Speed         Auto
SSID                        DIRECT- [REDACTED]
Password                    [REDACTED]
Channel                     11
Security Level              WPA2-PSK(AES)
Link Status                 Unknown
Connected Devices           0(Max 4)
Client MAC List             None
    
```

5. 続けてネットワークステータスシートに記載されたパスワードを入力します。

ネットワークステータスシートでWi-Fi Direct (シンプルAP) のステータスを確認できます。

参考 スマートデバイスからWi-Fi Direct接続する場合（Androidのみ）

Android端末をお使いで、Wi-Fi Directを使って接続した場合、 ランプと  ランプが同時に点滅します。
Wi-Fiボタンを押して、接続を許可します。

接続を拒否する場合は、 ボタンを押してください。
詳細は以下のサイトから『ヒント集』をご覧ください。
<http://epson.sn> - [サポート]

関連情報

- ➔ [「ネットワークステータスシートを印刷する」 33ページ](#)
- ➔ [「ランプでネットワーク状態を確認する」 27ページ](#)
- ➔ [「Wi-Fi Direct\(シンプルAP\)で接続できない」 128ページ](#)

ネットワーク接続状態の確認

ネットワーク接続状態を確認するには、いくつかの方法があります。

ランプでネットワーク状態を確認する

プリンターのランプでネットワークの接続状態を確認できます。

関連情報

- ➔ [「操作パネル」 16ページ](#)

ネットワーク接続診断レポートを印刷する

プリンターと無線LANルーター（アクセスポイント）の接続状態を確認するために、ネットワーク接続診断レポートを印刷します。

1. 印刷用紙をセットします。
2.  ボタンを押します。
ネットワーク接続診断レポートが印刷されます。

関連情報

- ➔ [「ネットワーク接続診断レポートの見方と対処方法」 28ページ](#)

ネットワーク接続診断レポートの見方と対処方法

ネットワーク接続診断レポートのメッセージとエラー番号を確認して対処してください。

ネットワーク接続診断レポート	
診断結果	NG
エラー番号	(E-7)
<p>以下のネットワーク設定情報を確認し、「ネットワーク (SSID)」が無線接続したいSSIDかを確認してください。正しければパスワードを確認し、設定し直してください。</p> <p>何らかのトラブルが発生したときは、マニュアル等をご覧の上、対処してください。</p>	
診断項目	
指定のネットワーク (SSID) の有無の確認	OK
無線モードの確認	OK
セキュリティー方式の確認	OK
MACアドレスフィルタリング設定の確認	OK
パスワードの確認	NG
IPアドレスの確認	未診断
IP詳細設定の確認	未診断
ネットワーク設定情報	
プリンター名	EPSON XXXXXX
プリンター型番	XX-XXX Series
IPアドレス	0.0.0.0
サブネットマスク	255.255.255.0
デフォルトゲートウェイ	
ネットワーク (SSID)	
無線セキュリティー設定	WPA2-PSK (AES)
電波状態	悪い
MACアドレス	

- a. エラー番号
- b. ネットワーク環境に関するメッセージ

関連情報

- ➔ [「E-1」 29ページ](#)
- ➔ [「E-2, E-3, E-7」 29ページ](#)
- ➔ [「E-5」 30ページ](#)
- ➔ [「E-6」 30ページ](#)
- ➔ [「E-8」 30ページ](#)
- ➔ [「E-9」 31ページ](#)
- ➔ [「E-10」 31ページ](#)
- ➔ [「E-11」 31ページ](#)
- ➔ [「E-12」 32ページ](#)
- ➔ [「E-13」 32ページ](#)
- ➔ [「ネットワーク環境に関するメッセージ」 33ページ](#)

E-1

対処方法：

- LAN ケーブルが、プリンターやハブなどのネットワーク機器にしっかり差し込まれているか確認してください。
- ハブなどのネットワーク機器の電源が入っているか確認してください。
- プリンターを無線LAN (Wi-Fi) で使用したい場合は、プリンターの無線LANが有効になっていないため、無線LAN 接続設定をやり直してください。

E-2, E-3, E-7

対処方法：

- 無線LANルーターの電源が入っているか確認してください。
- コンピューターやその他の機器が無線LANルーターと正常に通信できているか確認してください。
- 無線LANルーターの電源を切ります。10秒くらい待ってから、電源を入れてください。
- プリンターと無線LANルーターは近くに置き、間にある障害物は取り除いてください。
- SSIDを直接入力したときは、入力したSSIDが正しいかを確認してください。SSIDはネットワーク接続診断レポートの [ネットワーク設定情報] で確認できます。
- 1つの無線LANルーターに複数のSSIDが存在する場合、表示されたSSIDから選択してください。SSIDが非対応の周波数を使用していると、SSIDは表示されません。
- プッシュボタンを使った自動設定をする場合は、お使いの無線LANルーターがWPSに対応しているか確認してください。WPSに対応していないときは、プッシュボタンを使った自動設定はできません。
- SSIDにASCII文字（半角英数字、記号）以外の文字列が使われていないか確認してください。プリンターは、ASCII文字以外の文字列が含まれたSSIDは表示できません。
- 無線LANルーターに接続する場合は、SSIDとパスワードを事前に確認してください。無線LANルーターをメーカー設定値のまま使用している場合は、ラベルなどに書かれているSSIDとパスワードが設定されています。SSIDとパスワードがわからない場合は無線LANルーターを設定した人に確認するか、無線LANルーターのマニュアルをご覧ください。
- スマートデバイスなどのテザリング機能で生成したSSIDに接続したい場合は、スマートデバイスのマニュアルなどでSSIDとパスワードを確認してください。
- 無線LAN (Wi-Fi) で突然接続できなくなった場合は、以下を確認してください。どれかに当てはまる場合は、以下のウェブサイトインストーラーをダウンロードして、ネットワーク設定をやり直してください。
<http://epson.sn>- [セットアップ]
 - お使いのネットワーク環境に、新たに別のスマートデバイスからプッシュボタン自動設定 (AOSS/WPS) で設定したか
 - この無線LAN (Wi-Fi) ネットワークは、プッシュボタン自動設定以外の方法で設定されたか
 - 株式会社バッファロー製の無線LANルーターで、プッシュボタンで設定 (AOSS) できるタイプを使っているか

関連情報

- ➔ [「コンピューターとの接続」 22ページ](#)
- ➔ [「プリンターのネットワーク設定」 23ページ](#)

E-5

対処方法：

無線LANルーターが以下のいずれかのセキュリティー方式になっているかを確認してください。なっていない場合は、以下のセキュリティー方式を使用するよう無線LANルーターの設定を変更し、プリンターのネットワーク設定をし直してください。

- WEP-64 bit (40 bit)
- WEP-128 bit (104 bit)
- WPA PSK (TKIP/AES) *
- WPA2 PSK (TKIP/AES) *
- WPA (TKIP/AES)
- WPA2 (TKIP/AES)

* WPA PSKはWPA Personal、WPA2 PSKはWPA2 Personalとも呼ばれます。

E-6

対処方法：

- MACアドレスフィルタリングが無効になっていることを確認してください。有効の場合は、プリンターのMACアドレスを登録して、フィルタリングされないようにしてください。詳しくは無線LANルーターのマニュアルをご覧ください。プリンターのMACアドレスはネットワーク接続診断レポートの [ネットワーク設定情報] で確認できます。
- 無線LANルーターのWEPセキュリティー方式でShared認証が有効になっている場合は、認証キーおよびインデックスが正しいことを確認してください。
- 無線LANルーターに設定されている同時接続可能な機器数が、接続するネットワーク機器の台数より少ない場合は、接続できる数を増やしてください。設定方法は、無線LANルーターのマニュアルをご覧ください。

E-8

対処方法：

- プリンターのTCP/IP設定を**自動**にしているときは、無線LANルーターのDHCPを有効にしてください。
- プリンターのTCP/IP設定を手動設定にしているときは、手動で設定したIPアドレスが有効範囲外（0.0.0.0 など）のため、無効になっています。有効なIPアドレスをプリンターの操作パネル、またはWeb Configから設定してください。

関連情報

➔ [「ネットワークステータスシートを印刷する」 33ページ](#)

E-9

対処方法：

以下を確認してください。

- プリンターを利用する機器の電源が入っているか
- プリンターを利用する機器から、インターネットへのアクセスや同じネットワーク上の、他のコンピューター、ネットワーク機器にアクセスできるか

上記を確認してもプリンターと他のネットワーク機器が接続できない場合は、無線LANルーターの電源を切ります。10秒くらい待ってから、電源を入れてください。続いて、以下のウェブサイトでインストーラーをダウンロードして、ネットワーク設定をやり直してください。

<http://epson.sn>- [セットアップ]

関連情報

➔ [「コンピューターとの接続」22ページ](#)

E-10

対処方法：

以下を確認してください。

- ネットワーク上の他の機器の電源が入っているか
- プリンターのTCP/IP設定を手動設定にしているときは、ネットワークアドレス（IPアドレス、サブネットマスク、デフォルトゲートウェイ）が正しいか

ネットワークアドレスが間違っている場合は、設定し直してください。IPアドレス、サブネットマスク、デフォルトゲートウェイはネットワーク接続診断レポートの [ネットワーク設定情報] で確認できます。

DHCPを有効にしているときは、プリンターのTCP/IP設定でIPアドレスを**自動**にしてください。IPアドレスを手動で設定したい場合は、ネットワーク接続診断レポートの [ネットワーク設定情報] でプリンターのIPアドレスを確認し、プリンターのネットワーク設定画面で手動を選択して、設定してください。サブネットマスクは「255.255.255.0」に設定してください。

それでもプリンターと他のネットワーク機器が接続できない場合は、無線LANルーターの電源を切ります。10秒くらい待ってから、電源を入れてください。

E-11

対処方法：

以下を確認してください。

- プリンターのTCP/IP設定を手動設定にしたときは、プリンターに設定されたデフォルトゲートウェイのアドレスが正しいか
- デフォルトゲートウェイに指定した機器の電源が入っているか

デフォルトゲートウェイのアドレスを正しく設定してください。プリンターのデフォルトゲートウェイのアドレスはネットワーク接続診断レポートの [ネットワーク設定情報] で確認できます。

E-12

対処方法：

以下を確認してください。

- ネットワーク上の他の機器の電源が入っているか
- 手動で設定したプリンターのネットワークアドレス（IPアドレス、サブネットマスク、デフォルトゲートウェイ）が正しいか
- 他の機器のネットワークアドレス（サブネットマスク、デフォルトゲートウェイ）が同一になっているか
- 他の機器のIPアドレスと重複していないか

上記を確認してもプリンターと他のネットワーク機器が接続できない場合は、以下の対処を試してみてください。

- 無線LANルーターの電源を切ります。10秒くらい待ってから、電源を入れます。
- インストーラーを使って、ネットワーク設定をやり直してください。インストーラーは以下のウェブサイトから起動できます。
<http://epson.sn>- [セットアップ]
- セキュリティタイプ「WEP」は、無線LANルーターに複数のセキュリティキーを登録できます。複数のキーが登録されているときは、最初（1番目）のインデックスのセキュリティキーがプリンターに設定されているかを確認してください。

関連情報

- ➔ [「ネットワークステータスシートを印刷する」 33ページ](#)
- ➔ [「コンピューターとの接続」 22ページ](#)

E-13

対処方法：

以下を確認してください。

- ネットワーク機器（無線LANルーター、ハブ、ルーターなど）の電源が入っているか
- プリンター以外のネットワーク機器が手動でTCP/IP設定されていないか。（他のネットワーク機器のTCP/IP設定が手動で、プリンターのTCP/IP設定のみ自動設定になっていると、プリンターだけが異なるネットワークになってしまう可能性があります。）

問題がないときは、以下をお試してください。

- 無線LANルーターの電源を切ります。10秒くらい待ってから、電源を入れます。
- プリンターと同じネットワーク上のコンピューターで、インストーラーを使ってネットワーク設定をし直してください。インストーラーは以下のウェブサイトから起動できます。
<http://epson.sn>- [セットアップ]
- セキュリティタイプ「WEP」は、無線LANルーターに複数のセキュリティキーを登録できます。複数のキーが登録されているときは、最初（1番目）のインデックスのセキュリティキーがプリンターに設定されているかを確認してください。

関連情報

- ➔ [「ネットワークステータスシートを印刷する」 33ページ](#)
- ➔ [「コンピューターとの接続」 22ページ](#)

ネットワーク環境に関するメッセージ

メッセージ	対処方法
*無線環境の改善が必要です。アクセスポイントの電源を入れ直してください。それでも解消しないときはアクセスポイントのマニュアルをご覧ください。	プリンターを無線LANルーターの近くに移動し、機器間にある障害物を取り除いてから無線LANルーターの電源を入れ直します。10秒くらい待ってから、電源を入れてください。それでも接続できない場合は、無線LANルーターのマニュアルをご覧ください。
*無線接続が可能な機器数の上限に達しています。機器を追加したいときは、他の機器の接続を解除してください。	Wi-Fi Direct (シンプルAP) 接続で同時接続できる無線機器が最大限接続されています。他のコンピューターやスマートデバイスを追加するには、プリンターを使用していないコンピューターやスマートデバイスの接続を解除するか他のネットワークに接続させてから追加してください。 同時接続できる無線機器の台数と接続されている台数は、ネットワークステータスシートで確認できます。

ネットワークステータスシートを印刷する

ネットワークステータスシートを印刷すると、Wi-Fi Direct (シンプルAP) での接続可能台数の上限など、プリンターのネットワーク情報や状態を確認できます。

1. 印刷用紙をセットします。
2. プリンターの  ボタンを5秒以上長押しします。

ネットワークステータスシートが印刷されます。



5秒経つ前に  ボタンから指を離すと、ネットワーク接続診断レポートが印刷されます。

無線LANルーター (アクセスポイント) を交換または追加したときは

無線LANルーター (アクセスポイント) を交換してSSIDが変わった場合や、新しく無線LANルーター (アクセスポイント) を設置して無線LAN (Wi-Fi) 環境を構築した場合は、再度無線LAN設定をしてください。

関連情報

➔ [「コンピューターとの接続形態の再設定」 33ページ](#)

コンピューターとの接続形態の再設定

インストーラーを使って別の接続形態に設定し直します。

ネットワーク設定

- ウェブサイトから設定
以下のウェブサイトアクセスして、製品名を入力します。[セットアップ]に進んで作業を開始します。
<http://epson.sn>
- ソフトウェアディスクから設定（製品にソフトウェアディスクが同梱されていて、それを使用できる場合）
ソフトウェアディスクをコンピューターにセットして、画面の指示に従って操作します。

接続方法を選択する

以下の画面が表示されるまで、画面の指示に従って操作します。

[ソフトウェアの変更と再接続方法を選択してください]画面で[プリンターの再セットアップ（無線LANルーターが替わった場合など）]を選択して、[次へ]をクリックします。

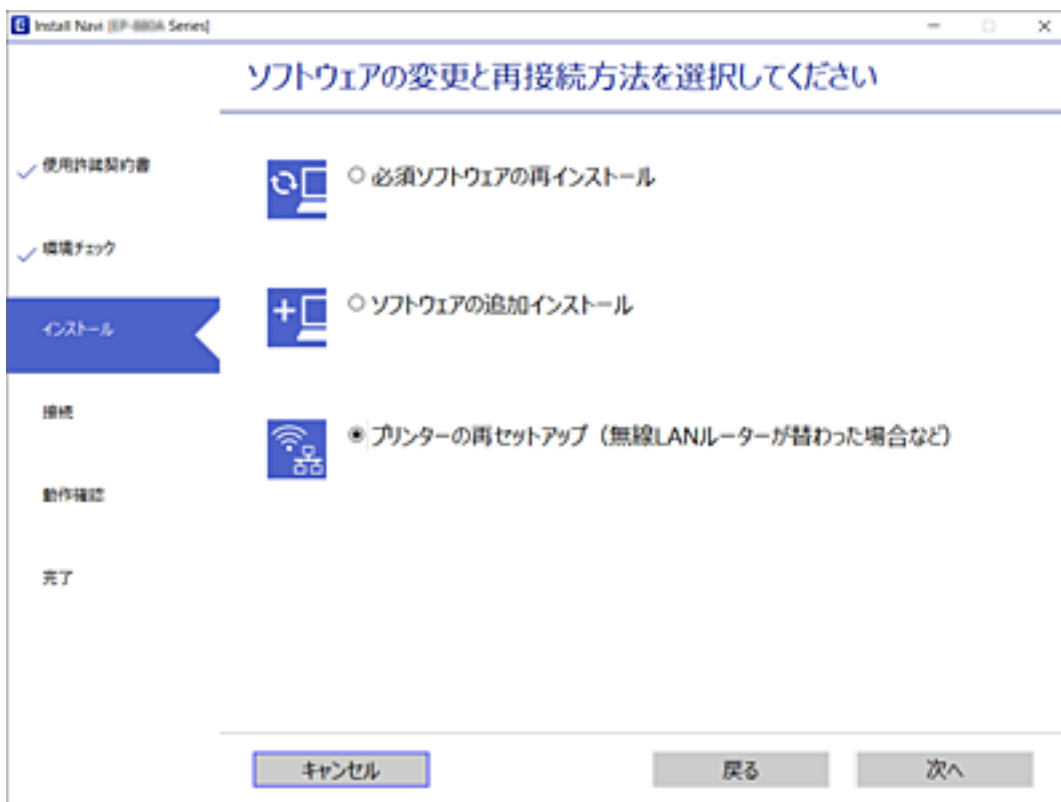





操作パネルからネットワーク設定を初期の状態に戻す

ネットワーク設定全てを初期の状態に戻します。

1. プリンターの電源を切ります。

ネットワーク設定

2.  ランプと  ランプが交互に点滅するまで、 ボタンを押したまま  ボタンを押します。

 ランプと  ランプが消えたら初期の状態です。



印刷用紙をセットする

印刷用紙取り扱い上のご注意

- 印刷用紙のパッケージやマニュアルなどに記載されている注意事項を確認してください。
- 印刷用紙を複数枚セットするときは、よくさばいて紙粉を落とし、側面を整えてください。ただし、写真用紙はさばいたり、反らせたりしないでください。印刷する面に傷が付くおそれがあります。

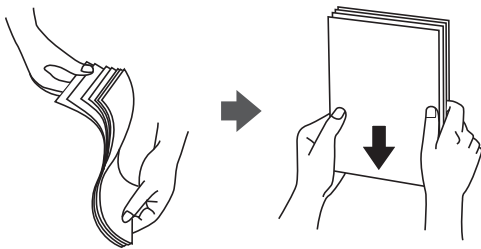

- 印刷用紙が3mm以上反っているときは、反りと反対に丸めるなどして平らにしてください。反った印刷用紙は紙詰まりや印刷汚れの原因になる可能性があります。

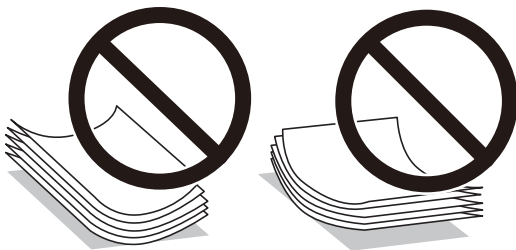

- 波打っている、破れている、切れている、折りがある、湿っている、厚過ぎる、薄過ぎる、シールなどが貼ってある用紙は使用しないでください。紙詰まりや印刷汚れの原因になります。
- 封筒は、よくさばいて側面を整えてください。封筒の束が膨らんでいるときは平らになるように手でならして、膨らみを取り除いてください。

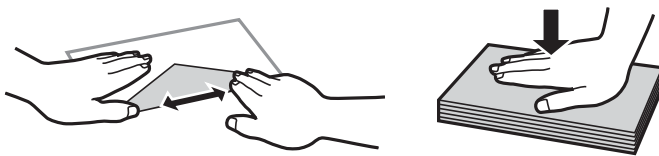

- のり付けおよび接着の処理が施された封筒や二重封筒、窓付き封筒、ふたが円弧や三角形の長形封筒や角形封筒は使用しないでください。紙詰まりや印刷汚れの原因になります。

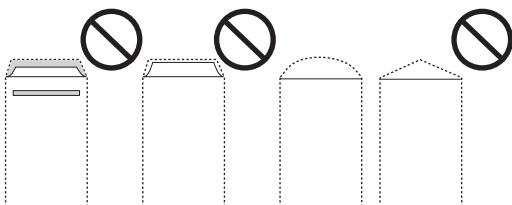

印刷用紙をセットする

- ふたを一度折った長形封筒や折り跡のある封筒、反った封筒は使用しないでください。紙詰まりや印刷汚れの原因になります。

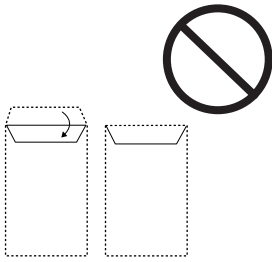

- 薄い封筒は使わないでください。印刷中に丸まる可能性があります。
- ハガキの両面に印刷するときは、片面印刷後しばらく乾かし、反りを修正して（平らにして）からもう一方の面に印刷してください。印刷こすれや汚れを防ぐために、宛名面から先に印刷することをお勧めします。
- 折り跡のある往復ハガキや写真店などでプリントした写真ハガキや絵ハガキなど、厚いハガキは使用しないでください。紙詰まりや印刷汚れの原因になります。

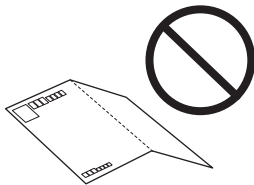

関連情報

➔ [「プリンター部の仕様」143ページ](#)

印刷できる用紙とセット枚数

以下は2019年3月現在の情報です。

参考 表示される用紙サイズはドライバーによって異なります。

エプソン製専用紙（純正品）

よりきれいに印刷するためにエプソン製専用紙（純正品）のご使用をお勧めします。

文書の印刷に適する用紙 

用紙名称	対応サイズ	セット可能枚数
ビジネス普通紙	A4	用紙ガイドの三角マークが示す線まで
両面上質普通紙<再生紙>	A4	用紙ガイドの三角マークが示す線まで

印刷用紙をセットする

文書と写真の印刷に適する用紙

用紙名称	対応サイズ	セット可能枚数
スーパーファイン紙	A4	40
フォトマット紙	A4	20

写真の印刷に適する用紙

用紙名称	対応サイズ	セット可能枚数
写真用紙クリスピー<高光沢>	2L判、KGサイズ、L判、A4、六切	10*
写真用紙<光沢>	ハイビジョンサイズ、2L判、KGサイズ、L判、A4、六切	10*
写真用紙<絹目調>	2L判、L判、A4	10*
写真用紙ライト<薄手光沢>	2L判、KGサイズ、L判、A4	10*

*：うまく給紙できないときや、印刷結果がこすれたりムラになったりするときは、1枚ずつセットしてください。

年賀状や挨拶状の印刷に適する用紙

用紙名称	対応サイズ	セット可能枚数
写真用紙<絹目調>ハガキ	ハガキ	20
スーパーファイン専用ハガキ	ハガキ	20
PMマットハガキ	ハガキ	20

その他の印刷に適した用紙

用紙名称	対応サイズ	セット可能枚数
スーパーファイン専用ラベルシート	A4	1

関連情報

- ➔ [「フチなし印刷できる用紙」39ページ](#)
- ➔ [「両面印刷できる用紙」40ページ](#)

市販の印刷用紙

普通紙

用紙名称	対応サイズ	セット可能枚数
コピー用紙 事務用普通紙	A4、Letter、B5、A5、A6、B6	用紙ガイドの三角マークが示す線まで*
	Legal	1
	ユーザー定義サイズ (mm) 89×127～215.9×1200	1

*： うまく給紙できないときや、印刷結果がこすれたりムラになったりするときは、1枚ずつセットしてください。

ハガキ用紙（日本郵便株式会社製）

用紙名称	対応サイズ	セット可能枚数
郵便ハガキ	ハガキ	20
郵便ハガキ（インクジェット紙）	ハガキ	20
往復ハガキ	往復ハガキ	20

封筒

用紙名称	対応サイズ	セット可能枚数
長形封筒*1	長形3号、4号	5
洋形封筒*2	洋形1号、2号、3号、4号	5

*1： Mac OSからの印刷は非対応

*2： 宛名面のみ対応

関連情報

- ➔ [「フチなし印刷できる用紙」39ページ](#)
- ➔ [「両面印刷できる用紙」40ページ](#)

フチなし印刷できる用紙

エプソン製専用紙（純正品）

- ビジネス普通紙
- 両面上質普通紙<再生紙>

印刷用紙をセットする

- スーパーファイン紙
- フォトマット紙
- 写真用紙クリスピーア<高光沢>
- 写真用紙<光沢>
- 写真用紙<絹目調>
- 写真用紙ライト<薄手光沢>
- 写真用紙<絹目調>ハガキ *
- スーパーファイン専用ハガキ*
- PMマットハガキ*
- スーパーファイン専用ラベルシート

*： 宛名面は郵便番号が枠からずれて印刷されてしまうため、フチなし設定しないでください。

市販の印刷用紙

- 事務用普通紙、コピー用紙（A4、Letter、ユーザー定義サイズ）
- 郵便ハガキ *
- 郵便ハガキ（インクジェット紙） *

*： 宛名面は郵便番号が枠からずれて印刷されてしまうため、フチなし設定しないでください。

両面印刷できる用紙

エプソン製専用紙（純正品）

- ビジネス普通紙
- 両面上質普通紙<再生紙>
- 写真用紙<絹目調>ハガキ
- スーパーファイン専用ハガキ
- PMマットハガキ

市販の印刷用紙

- 事務用普通紙、コピー用紙
- 郵便ハガキ
- 郵便ハガキ（インクジェット紙）
- 往復ハガキ

用紙種類の設定値

最適な印刷結果を得るために、印刷用紙に適した用紙種類を設定してください。
 以下は2019年3月現在の情報です。

用紙名称	用紙種類*
ビジネス普通紙	ビジネス普通紙
両面上質普通紙<再生紙>	普通紙
写真用紙クリスピー<高光沢>	EPSON 写真用紙クリスピー
写真用紙<光沢> 写真用紙<絹目調>	EPSON 写真用紙
写真用紙<絹目調>ハガキ	宛名面：ハガキ宛名面 通信面：EPSON 写真用紙
写真用紙ライト<薄手光沢>	EPSON 写真用紙ライト
フォトマット紙	EPSON フォトマット紙
PMマットハガキ	宛名面：ハガキ宛名面 通信面：EPSON フォトマット紙
スーパーファイン紙 スーパーファイン専用ラベルシート	EPSON スーパーファイン紙
スーパーファイン専用ハガキ	宛名面：ハガキ宛名面 通信面：EPSON スーパーファイン紙
コピー用紙 事務用普通紙	普通紙
郵便ハガキ（インクジェット紙）	宛名面：ハガキ宛名面 通信面：郵便ハガキ（インクジェット紙）
郵便ハガキ	宛名面：ハガキ宛名面 通信面：郵便ハガキ
往復ハガキ	郵便ハガキ
長形封筒	封筒
洋形封筒	封筒

* スマートデバイスからの印刷時は、Epson iPrintを使ったときのみこれらの用紙種類が選択可能

背面トレイに印刷用紙をセットする

1. 給紙口カバーを開け、用紙サポートを2段全て引き出して、後ろに倒して固定します。

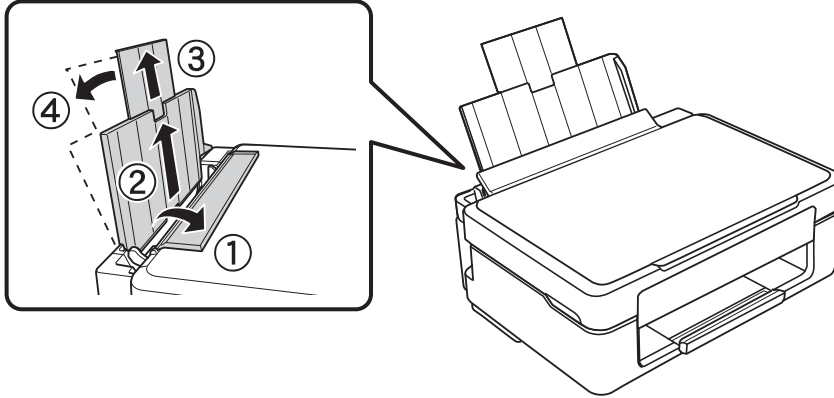

2. 用紙ガイドを左端に移動させます。

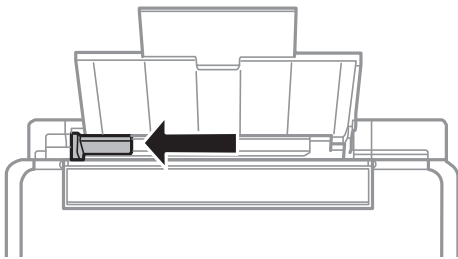

3. 印刷する面を手前にして、背面トレイの右端に沿って縦長にセットします。

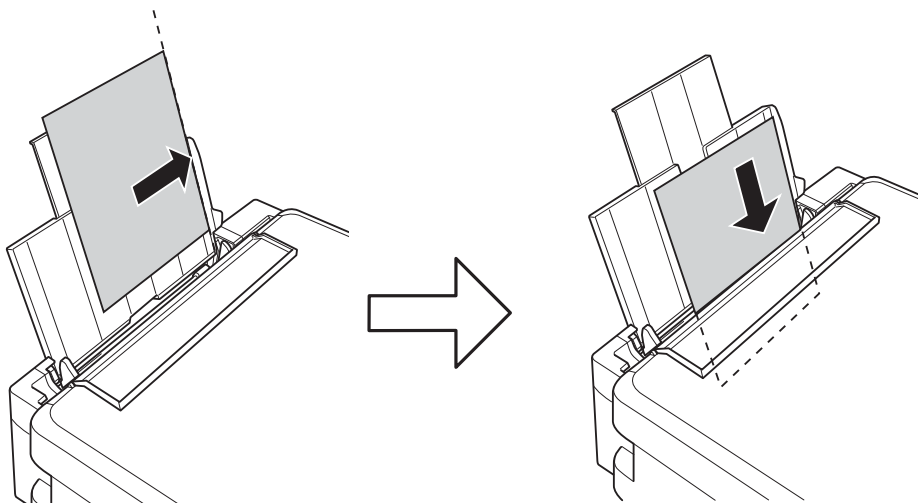

！重要 セット可能枚数を超過してセットしないでください。普通紙は用紙ガイドの三角マークが示す線を越えてセットしないでください。

印刷用紙をセットする

- ハガキ

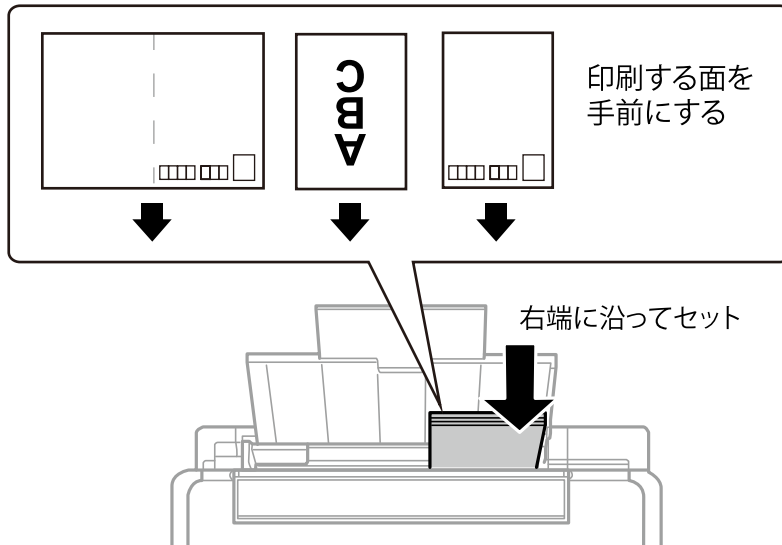

- 封筒

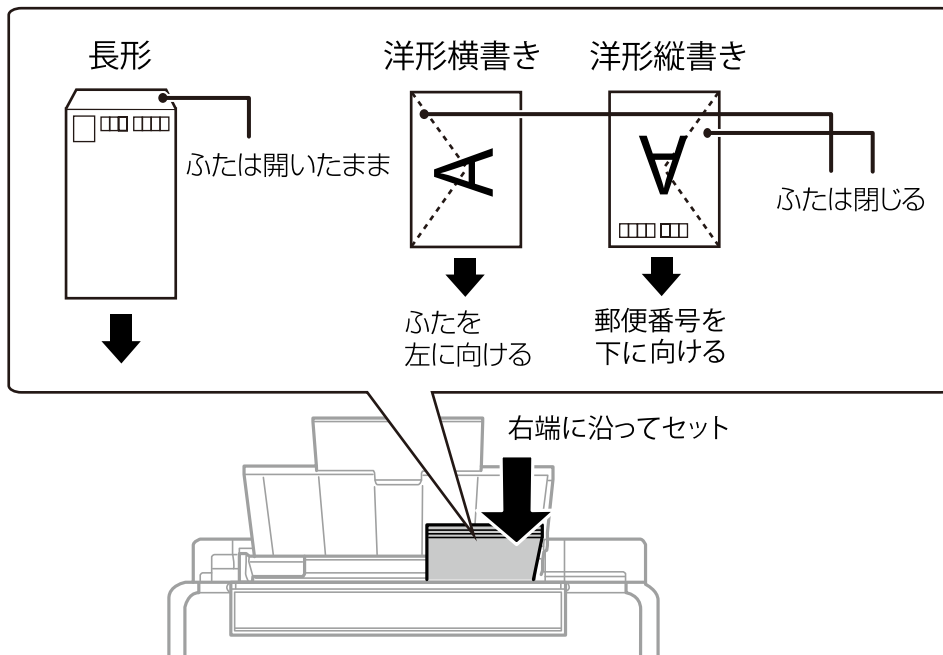

- 穴あき用紙

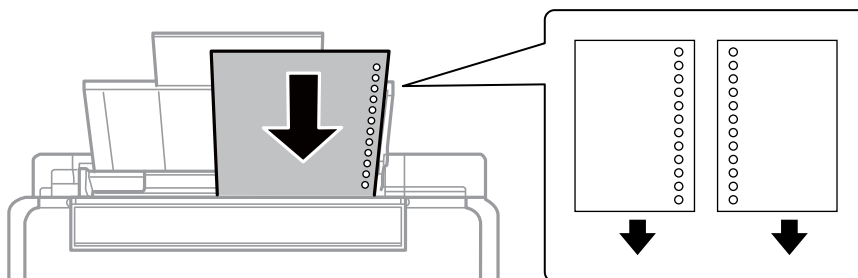

印刷用紙をセットする

- 参考**
- 上下端に穴が空いていない穴あき用紙を1枚ずつセットしてください。
 - 印刷データが穴位置にかからないように調整してください。

4. 用紙ガイドを用紙の側面に合わせて、給紙口カバーを閉めます。

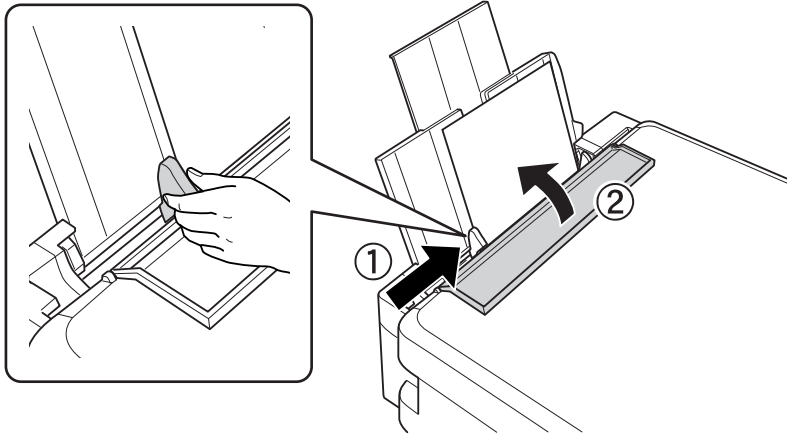

5. 排紙トレイを引き出します。

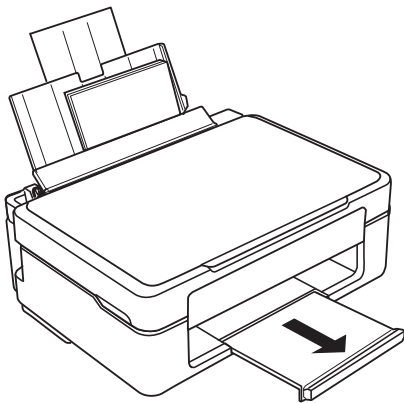

- 参考** 印刷用紙の残りはパッケージに入れて保管してください。プリンターにセットしたまま放置すると、反りや品質低下の原因になります。

関連情報

- ➔ [「印刷用紙取り扱い上のご注意」 36ページ](#)
- ➔ [「印刷できる用紙とセット枚数」 37ページ](#)

原稿台に原稿をセットする

！重要 本などの厚い原稿をセットするときは、原稿台に照明などの光が直接入らないようにしてください。

1. 原稿カバーを開けます。

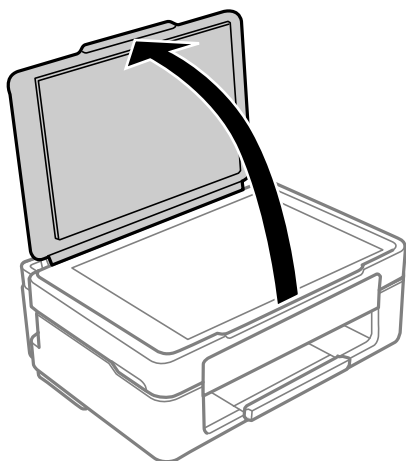

2. 柔らかい布でから拭きして、原稿台のゴミや汚れを取り除きます。

参考 原稿台にゴミや汚れがあると、それを含めた範囲がスキャンされるため、位置が大きくずれたり画像が小さくなったりします。



3. スキャンする面を下にして、原点マークに合わせて原稿を置きます。

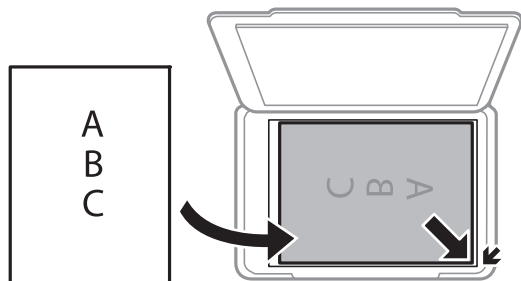

参考 原稿台の隅から約1.5mmの範囲はスキャンできません。

4. 原稿カバーをゆっくり閉めます。

！重要 原稿台や原稿カバーに強い力をかけないでください。破損するおそれがあります。

5. 原稿の読み取りが終わったら、原稿を取り出します。

参考 長時間セットしたままにすると、原稿台に貼り付くことがあります。

複数の写真を同時にスキャンする場合のセット方法

Epson ScanSmartでは、複数の写真を同時にスキャンして、別々の画像に保存できます。原稿台の端から約4.5mm離し、それぞれの写真を20mm以上離して置きます。対応する最小サイズは15×15 mmです。

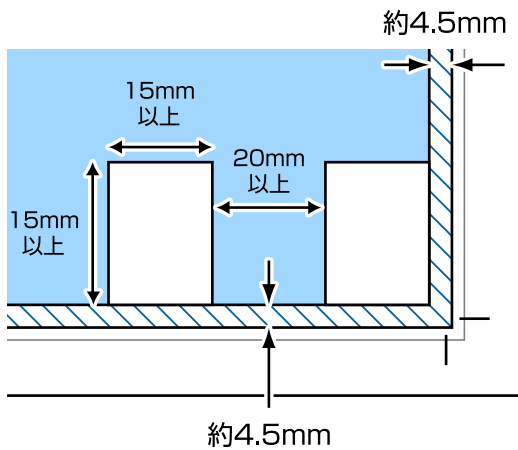

印刷

コンピューターから印刷する

基本の印刷 - Windows

- 参考**
- 各設定項目の説明はヘルプをご覧ください。項目上で右クリックして「ヘルプ」をクリックしてください。
 - アプリケーションソフトによって操作が異なります。詳しくはアプリケーションソフトのヘルプをご覧ください。

1. プリンターに印刷用紙をセットします。
2. 印刷するファイルを開きます。
3. 「[ファイル]」メニューの「[印刷]」（または「[プリント]」など）を選択します。
4. プリンターを選択します。
5. 「[プロパティ]」（または「[詳細設定]」など）をクリックして、プリンタードライバー（詳細な印刷設定）の画面を表示させます。



6. 以下の設定をします。

- 用紙サイズ：セットした印刷用紙のサイズを選択
- フチなし：フチなし印刷するときにチェック
フチなしでは、画像を用紙から少しはみ出るくらいに拡大して、用紙端に余白が出ないように印刷します。[はみ出し量設定] をクリックすると、はみ出させる度合いを選択できます。
- 印刷方向：アプリケーションソフトで設定した印刷方向を選択
- 用紙種類：セットした印刷用紙の種類を選択
- 印刷品質：印刷品質を選択
[きれい] を選択すると、高品質で印刷できますが、印刷に時間がかかります。
- カラー：モノクロ印刷する場合は [グレースケール] を選択

7. [OK] をクリックしてプリンタードライバーの画面を閉じます。

8. [印刷] をクリックします。

関連情報

- ➔ [「印刷できる用紙とセット枚数」 37ページ](#)
- ➔ [「背面トレイに印刷用紙をセットする」 42ページ](#)
- ➔ [「Windowsプリンタードライバー画面の見方」 102ページ](#)
- ➔ [「用紙種類の設定値」 41ページ](#)

基本の印刷 - Mac OS

 **参考** ここではテキストエディットを例に説明しています。アプリケーションソフトによって操作や画面が異なります。詳しくはアプリケーションソフトのヘルプをご覧ください。

1. プリンターに印刷用紙をセットします。
2. 印刷するファイルを開きます。

3. [ファイル] メニューの [プリント] (または [印刷] など) を選択してプリント画面を表示させます。
必要であれば [詳細を表示] (または▼) をクリックして詳細設定画面を開きます。

プリンタ: EPSON XXXX
プリセット: デフォルト設定
部数: 1
ページ: すべて
 開始: 1 終了: 1
用紙サイズ: A4 210 x 297 mm
方向: Portrait Landscape
テキストエディット
 ヘッダとフッタをプリント
 内容を再度折り返してページに合わせる
キャンセル プrint

4. 以下の設定をします。

- プリンタ: お使いのプリンターを選択
- プリセット: 登録した設定を使いたいときに選択
- 用紙サイズ: セットした印刷用紙のサイズを選択
フチなしで印刷するときは「フチなし」と表示された用紙サイズを選択してください。
- 方向: アプリケーションソフトで設定した印刷方向を選択

参考 プリント画面に上記項目がないときは、画面を一旦閉じて、[ファイル] メニューの [ページ設定] から設定してください。

5. ポップアップメニューの [印刷設定] を選択します。

プリンタ： EPSON XXXX

プリセット： デフォルト設定

部数： 1

ページ： すべて
 開始： 1 終了： 1

用紙サイズ： A4 210 x 297 mm

方向：

印刷設定

給紙方法： 自動選択

用紙種類： 普通紙

印刷品質： 標準

フチなし
はみ出し量設定： 標準

グレースケール

左右反転

キャンセル プrint

参考 macOS High Sierra, macOS Sierra, OS X El Capitan, OS X Yosemite, OS X Mavericks, OS X Mountain Lionで [印刷設定] メニューが表示されないときは、エプソンのプリンタードライバーが設定できていません。以下の方法で設定してください。macOS Mojaveはテキストエディットなどアップル社製アプリケーションソフトで [印刷設定] ができません。

メニューの [システム環境設定] - [プリンタとスキャナ] (または [プリントとスキャン]、[プリントとファクス]) の順に選択して、一旦プリンターを削除してから、プリンターの追加をやり直してください。追加方法は以下をご覧ください。

<http://epson.sn>

6. 以下の設定をします。

- 用紙種類：セットした印刷用紙の種類を選択
- 印刷品質：印刷品質を選択
[きれい] を選択すると、高品質で印刷できますが、印刷に時間がかかります。
- はみ出し量設定：フチなし用の用紙サイズを選択したときに設定可能
フチなしでは、画像を用紙から少しはみ出るくらいに拡大して、用紙端に余白が出ないように印刷します。はみ出させる度合いを選択してください。
- グレースケール：モノクロ印刷するときに選択

7. [プリント] をクリックします。

関連情報

- ➔ 「印刷できる用紙とセット枚数」 37ページ
- ➔ 「背面トレイに印刷用紙をセットする」 42ページ
- ➔ 「Mac OSプリンタードライバー画面の見方」 105ページ
- ➔ 「用紙種類の設定値」 41ページ

両面に印刷する（Windowsのみ）

プリンタードライバーが自動的に奇数ページと偶数ページを分けて印刷します。奇数ページの印刷が終了したら、案内に従って用紙を裏返して偶数ページを印刷します。用紙を折ったときに冊子になるように印刷することもできます。

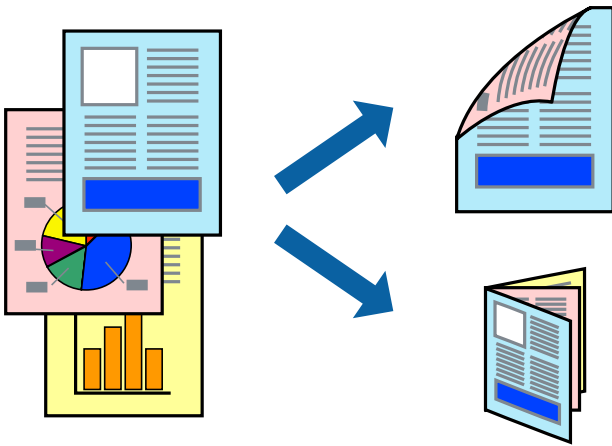

参考

- フチなし印刷との併用はできません。
- 両面印刷に対応していない用紙を使用すると、印刷品質の低下や紙詰まりの原因になります。
- 用紙の種類や印刷するデータによって、用紙の裏面にインクがにじむことがあります。
- [EPSON プリンターウィンドウ!3] が無効になっているときは、プリンタードライバーの画面を表示させ、[ユーザーリテーター] タブの [拡張設定] をクリックして [EPSON プリンターウィンドウ!3 を使用する] をチェックしてください。
- プリンターをネットワーク経由で操作、または共有プリンターとして使用していると、手動両面印刷できないことがあります。

1. プリンターに印刷用紙をセットします。
2. 印刷するファイルを開きます。
3. プリンタードライバーの画面を表示させます。
4. [基本設定] タブの [両面印刷] から [両面(手動) - 長辺とじ]、[両面(手動) - 短辺とじ] のいずれかを選択します。
5. [とじ方設定] をクリックし、各項目を設定して [OK] をクリックします。

参考

冊子を作成するには [ブックレット] をチェックします。

6. [基本設定] タブと [応用設定] タブの各項目を設定して [OK] をクリックします。
7. [印刷] をクリックします。
おもて面の印刷が終了すると案内画面が表示されます。画面の指示に従ってください。

関連情報

- ➔ [印刷できる用紙とセット枚数] 37ページ
- ➔ [背面トレイに印刷用紙をセットする] 42ページ
- ➔ [基本の印刷 - Windows] 47ページ

複数ページを1ページに印刷する

1枚の用紙に2ページまたは4ページのデータを割り付けて印刷できます。

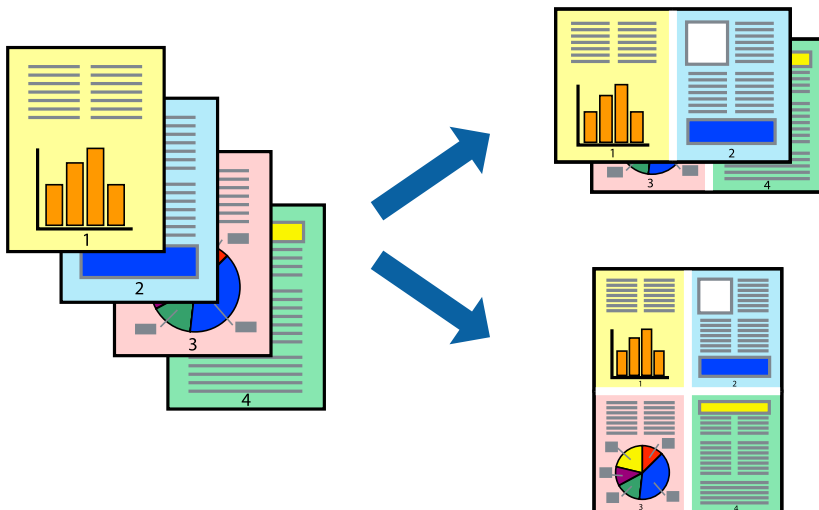

複数ページを1ページに印刷する - Windows

参考 フチなし印刷を選択しているとその機能は使用できません。

1. プリンターに印刷用紙をセットします。
2. 印刷するファイルを開きます。
3. プリンタードライバーの画面を表示させます。
4. [基本設定] タブの [割り付け/ポスター] から [2 ページ割付] または [4 ページ割付] を選択します。
5. [設定] をクリックし、各項目を設定して [OK] をクリックします。
6. [基本設定] タブと [応用設定] タブの各項目を設定して [OK] をクリックします。

7. [印刷] をクリックします。

関連情報

- ➔ [「背面トレイに印刷用紙をセットする」 42ページ](#)
- ➔ [「基本の印刷 - Windows」 47ページ](#)

複数ページを1ページに印刷する - Mac OS

1. プリンターに印刷用紙をセットします。
2. 印刷するファイルを開きます。
3. プリント画面を表示させます。
4. ポップアップメニューの [レイアウト] を選択します。
5. [ページ数/枚]、[レイアウト方向]、[境界線] を設定します。
6. 必要に応じてその他の項目を設定します。
7. [プリント] をクリックします。

関連情報

- ➔ [「背面トレイに印刷用紙をセットする」 42ページ](#)
- ➔ [「基本の印刷 - Mac OS」 48ページ](#)

用紙サイズに合わせて印刷する

プリンターにセットした印刷用紙のサイズに合わせて印刷できます。



用紙サイズに合わせて印刷する - Windows

参考 フチなし印刷との併用はできません。

1. プリンターに印刷用紙をセットします。
2. 印刷するファイルを開きます。
3. プリンタードライバーの画面を表示させます。
4. [応用設定] タブで以下の設定をします。
 - 用紙サイズ：アプリケーションソフトで設定した用紙サイズを選択
 - 出力用紙：プリンターにセットした印刷用紙のサイズを選択
[フィットページ] が自動的に選択されます。

参考 縮小した画像を用紙の真ん中に印刷するときは、[中央合わせ] をチェックします。

5. [基本設定] タブと [応用設定] タブの各項目を設定して [OK] をクリックします。
6. [印刷] をクリックします。

関連情報

- ➔ [「背面トレイに印刷用紙をセットする」42ページ](#)
- ➔ [「基本の印刷 - Windows」47ページ](#)

用紙サイズに合わせて印刷する - Mac OS

1. プリンターに印刷用紙をセットします。
2. 印刷するファイルを開きます。
3. プリント画面を表示させます。
4. [用紙サイズ] はアプリケーションソフトで設定した用紙サイズを選択します。
5. ポップアップメニューの [用紙処理] を選択します。
6. [用紙サイズに合わせる] をチェックします。
7. [出力用紙サイズ] でプリンターにセットした印刷用紙のサイズを選択します。
8. 必要に応じてその他の項目を設定します。
9. [プリント] をクリックします。

関連情報

- ➔ [「背面トレイに印刷用紙をセットする」 42ページ](#)
- ➔ [「基本の印刷 - Mac OS」 48ページ](#)

複数のファイルをまとめて印刷する（Windowsのみ）

「まとめてプリントLite」を使うと、異なるアプリケーションソフトで作成したファイルを1つにまとめて印刷できます。また、まとめたファイルのレイアウトや印刷順序、印刷の向きなども変更できます。

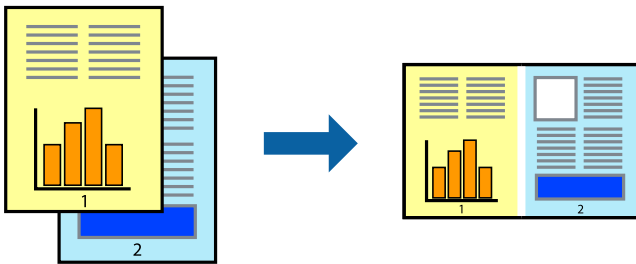

1. プリンターに印刷用紙をセットします。
2. 印刷するファイルを開きます。
3. プリンタードライバーの画面を表示させます。
4. [基本設定] タブの [まとめてプリントLite] をチェックします。
5. [OK] をクリックしてプリンタードライバーの画面を閉じます。
6. [印刷] をクリックします。
[まとめてプリントLite] 画面が表示され、印刷データが [印刷プロジェクト] に追加されます。
7. [まとめてプリントLite] 画面を表示したまま、1つにまとめたい他のファイルを開き、手順3～6を繰り返します。
 - 参考**
 - [まとめてプリントLite] 画面を閉じると、保存していない [印刷プロジェクト] は削除されます。後で印刷するには [ファイル] メニューの [保存] を選択します。
 - [まとめてプリントLite] で保存した [印刷プロジェクト] を開くには、プリンタードライバー画面で [ユーティリティ] タブの [まとめてプリントLite] をクリックします。その後 [ファイル] メニューの [開く] を選択して、対象のファイルを選択します。保存したファイルの拡張子はeclです。
8. 必要に応じて [まとめてプリントLite] 画面で [レイアウト] や [編集] メニューを選択して、[印刷プロジェクト] を編集します。詳しくはまとめてプリントLiteのヘルプをご覧ください。
9. [ファイル] メニューの [印刷] を選択します。

関連情報

- ➔ [「背面トレイに印刷用紙をセットする」 42ページ](#)
- ➔ [「基本の印刷 - Windows」 47ページ](#)

1 ページのデータを複数の用紙に分割して印刷する（ポスター印刷）（Windowsのみ）

1 ページのデータを複数の用紙に分割して印刷します。印刷した用紙を貼り合わせるとポスターのような大きな印刷物になります。

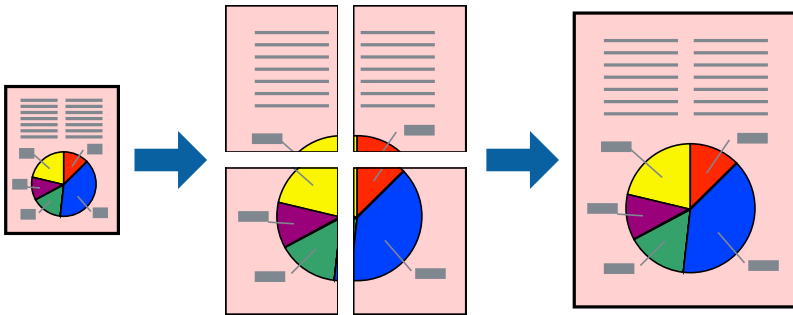

参考 フチなし印刷との併用はできません。

1. プリンターに印刷用紙をセットします。
2. 印刷するファイルを開きます。
3. プリンタードライバーの画面を表示させます。
4. [基本設定] タブの [割り付け/ポスター] から、[2×1 ポスター]、[2×2 ポスター]、[3×3 ポスター]、[4×4 ポスター] のいずれかを選択します。
5. [設定] をクリックし、各項目を設定して [OK] をクリックします。

参考 [ガイド印刷] をチェックすると、貼り合わせガイドが印刷できます。

6. [基本設定] タブと [応用設定] タブの各項目を設定して [OK] をクリックします。
7. [印刷] をクリックします。

関連情報

- ➔ [「背面トレイに印刷用紙をセットする」 42ページ](#)
- ➔ [「基本の印刷 - Windows」 47ページ](#)

「貼り合わせガイドを印刷」を使ってポスターを作る

ここでは [2×2 ポスター] を選択して、[ガイド印刷] を [貼り合わせガイドを印刷] にしたときの用紙の貼り合わせ方を例に説明します。

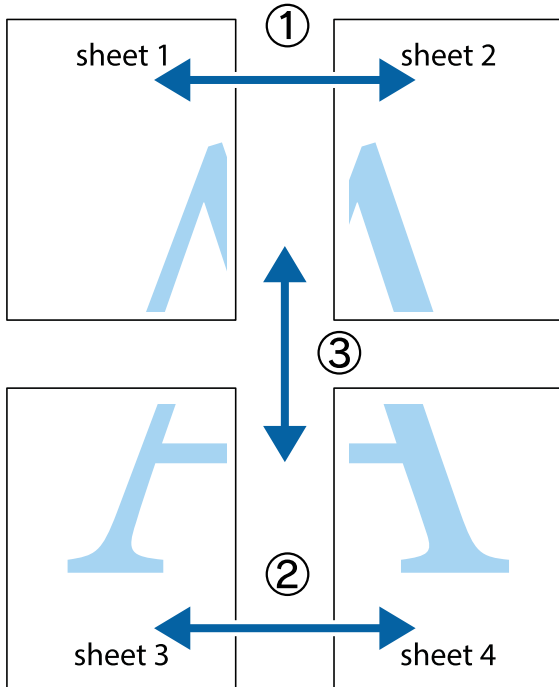

1. Sheet 1とSheet 2を用意します。Sheet 1を、×印と交わっている縦線（青色）を結ぶ線で切ります。

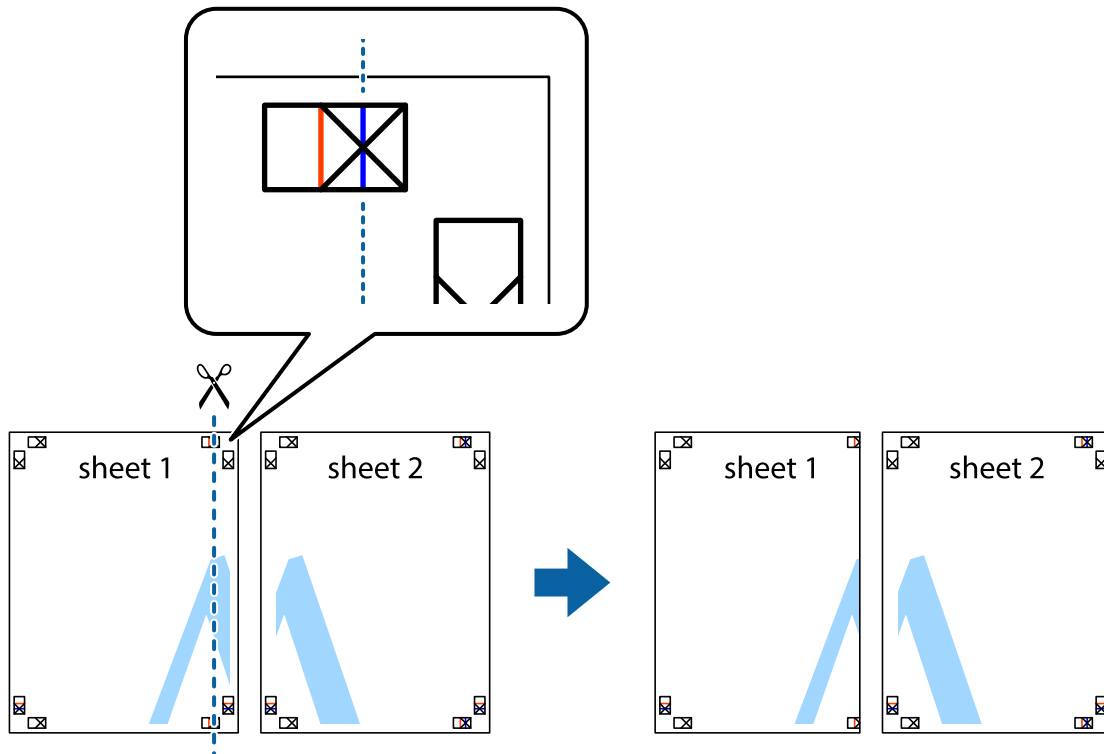

2. Sheet 1をSheet 2の上に重ね、×印が合うようにして、裏面にテープを貼って仮留めします。

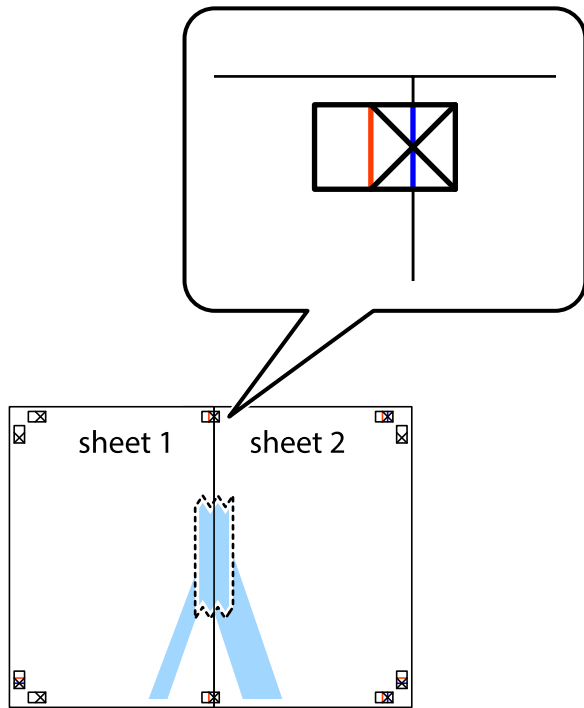

3. ×印の左側の縦線（赤色）を結ぶ線で切ります。

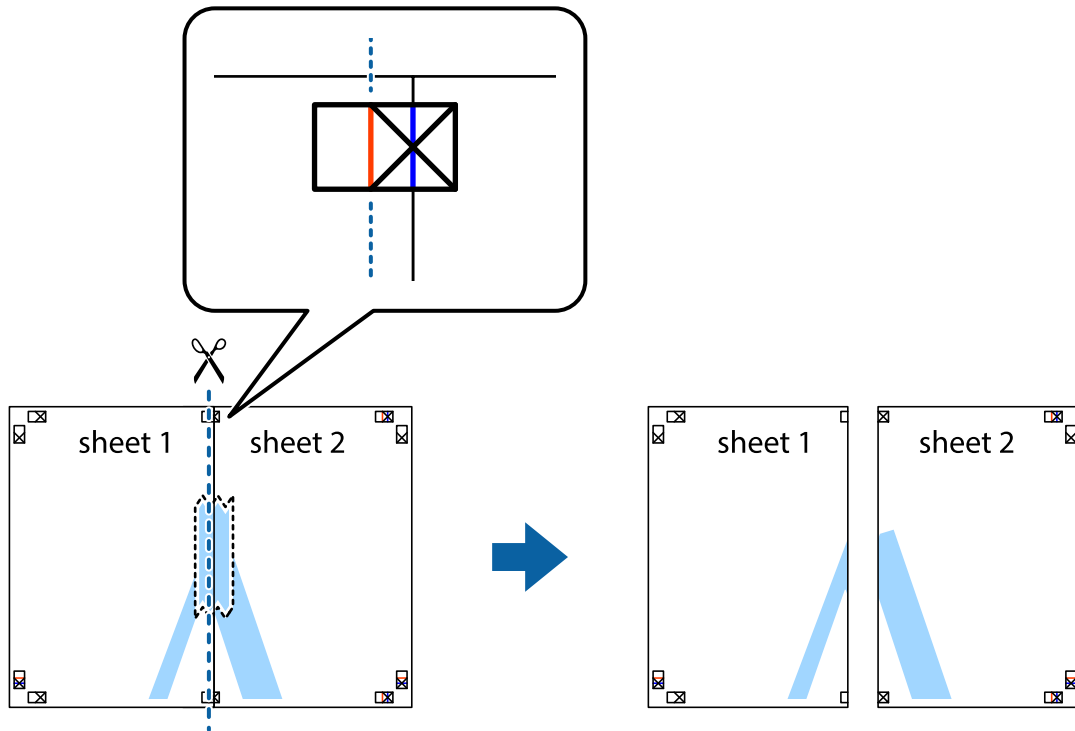

- 裏面にテープを貼って合わせます。

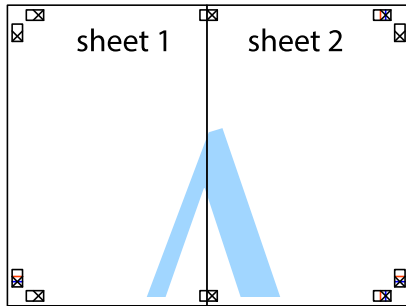

- Sheet 3とSheet 4も手順1~4と同じように貼り合わせます。
- Sheet 1とSheet 2を、×印に交わった横線（青色）を結ぶ線で切ります。

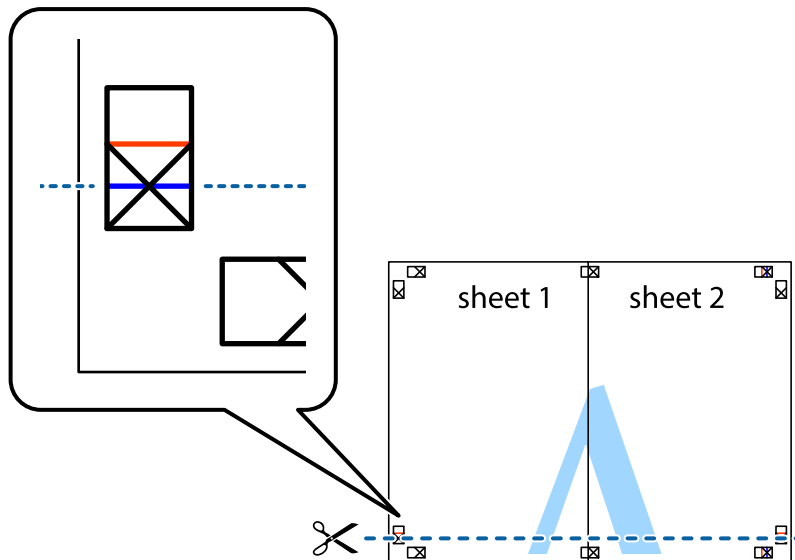

- Sheet 1とSheet 2をSheet 3とSheet 4の上に重ね、×印が合うようにして、裏面にテープを貼って仮留めします。

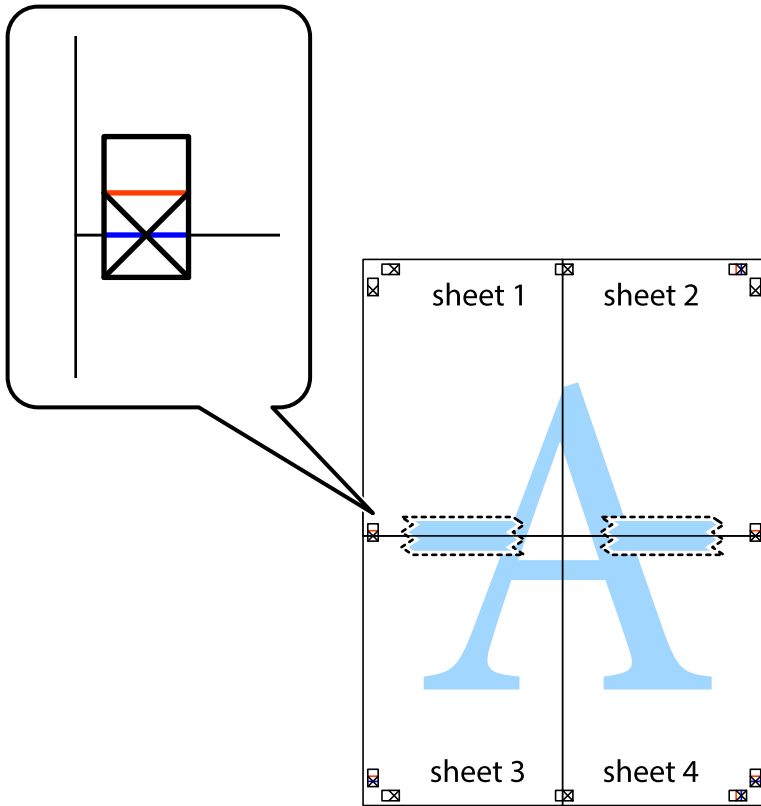

8. ×印上側の横線（赤色）を結ぶ線で切ります。

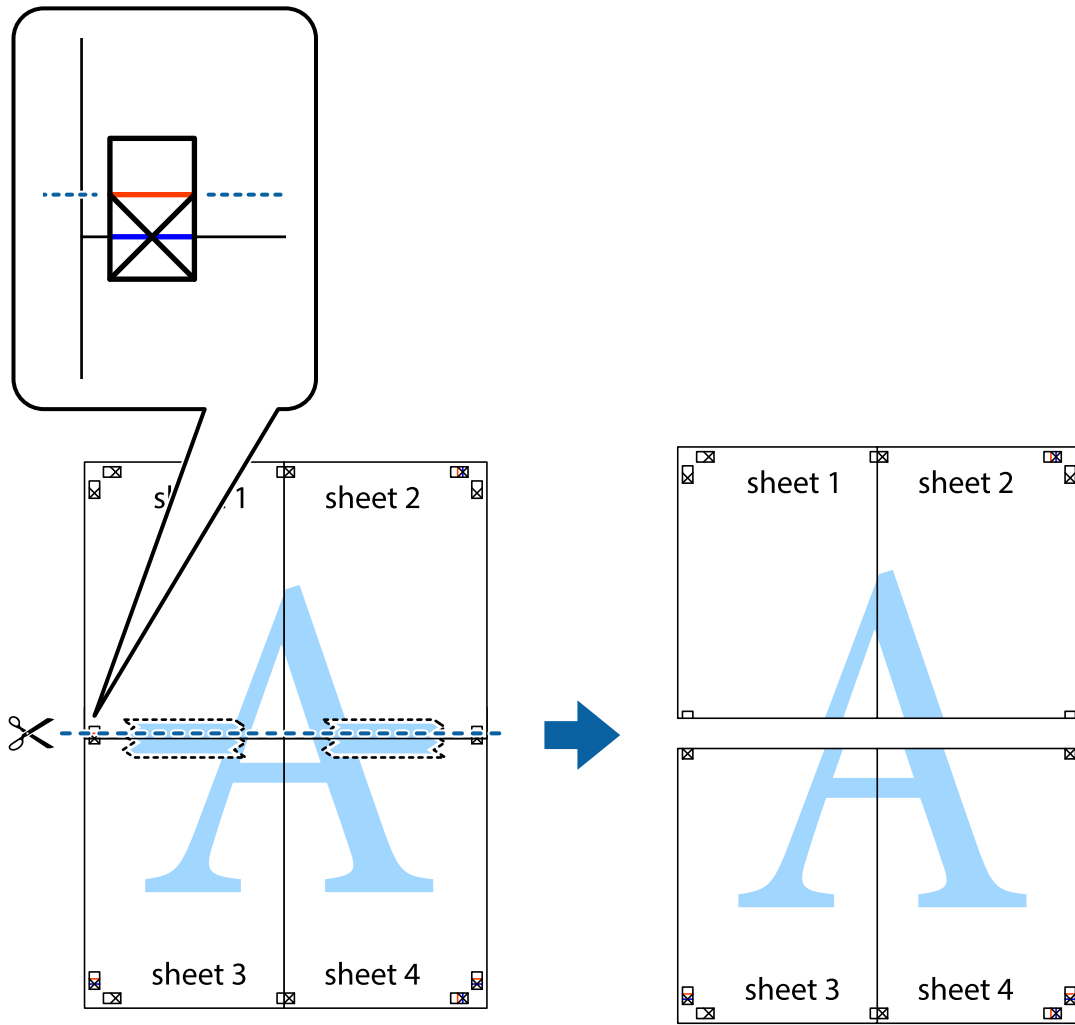

9. 裏面にテープを貼って合わせます。

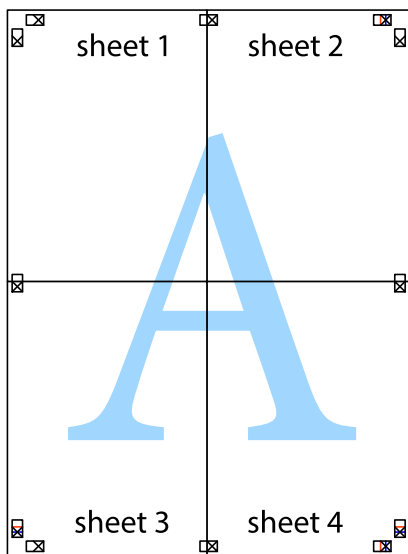

10. 外側のガイドに沿って余白を切り取ります。

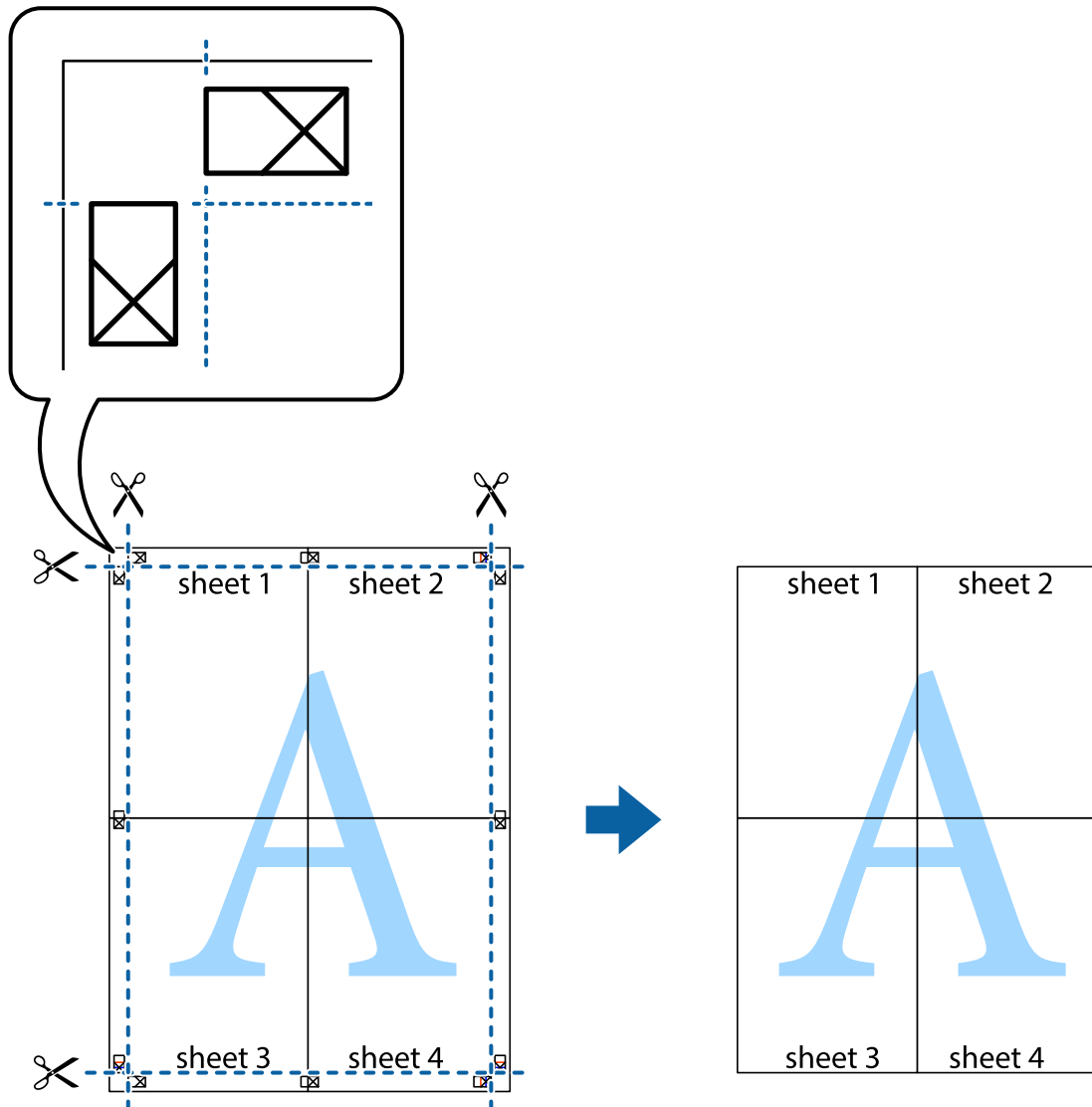

その他の便利な印刷

プリンタードライバーでできるいろいろなレイアウトや印刷機能を紹介します。

関連情報

- ➔ [「Windowsプリンタードライバー」 101ページ](#)
- ➔ [「Mac OSプリンタードライバー」 105ページ](#)

よく使う設定を登録して簡単に印刷する

よく使う印刷設定をプリンタードライバーに登録しておくと、リストから選択するだけで印刷できます。

Windows

印刷設定の登録は、[基本設定] または [応用設定] タブの各項目（[用紙サイズ] や [用紙種類] など）を設定し、[お気に入り設定] の [登録/削除] をクリックします。

参考 登録した印刷設定を削除するには、[登録/削除] をクリックし、リストから削除する設定名を選択して削除します。

Mac OS

プリント画面を表示させます。印刷設定の登録は、各項目（[用紙サイズ] や [用紙種類] など）を設定し、[プリセット] で現在の設定をプリセットとして保存します。

参考 登録した印刷設定を削除するには、[プリセット] - [プリセットを表示] の順にクリックし、リストから削除するプリセット名を選択して削除します。

拡大縮小して印刷する

任意の倍率で拡大または縮小して印刷できます。

Windows

参考 フチなし印刷との併用はできません。

[応用設定] タブの [用紙サイズ] を設定します。[拡大/縮小] をチェックし、[任意倍率] を選択して、倍率を入力します。

Mac OS

参考 アプリケーションソフトによって操作が異なります。詳しくはアプリケーションソフトのヘルプをご覧ください。

[ファイル] メニューの [ページ設定]（または [プリント] など）を選択します。[対象プリンタ] でプリンターを選択し、印刷用紙のサイズを選択して、[拡大縮小] に倍率を入力します。画面を閉じて、印刷の基本手順に従って印刷します。

色補正をして印刷する

画像などの色を補正して印刷できます。元データは補正しません。

[オートフォトファイン!EX] はエプソン独自の画像解析、処理技術を用いて自動的に画像を高画質にして印刷します。

参考 [オートフォトファイン!EX] は、被写体の配置などを解析して補正します。このため、被写体の配置を変えた（回転、拡大縮小、トリミングなど）画像では色合いが変わることがあります。フチなし印刷とフチあり印刷でも被写体の配置が変わるため、色合いが変わることがあります。また、画像内のピントが合っていない箇所では不自然な階調が生じることがあります。色合いが変わったり不自然な階調が発生したりするときは、[オートフォトファイン!EX] 以外のモードで印刷してください。

Windows

[応用設定] タブの [色補正] で色補正の方法を選択します。

[自動] を選択すると、用紙種類と印刷品質の設定に合わせて、最適な色合いに自動補正されます。[ユーザー設定] を選択して [設定] をクリックすると、任意に設定できます。

Mac OS

プリント画面を表示させます。ポップアップメニューの [カラー・マッチング] を選択し、[EPSON Color Controls] を選択します。ポップアップメニューの [カラーオプション] を選択して、色補正の種類を選択します。[詳細設定] 横の矢印をクリックして、各項目を設定します。

スタンプマークを印刷する (Windowsのみ)

印刷データに「マル秘」などのマークや単語を、スタンプのように重ね合わせて印刷できます。任意のスタンプマークも登録できます。



参考 フチなし印刷との併用はできません。

[応用設定] タブで [セキュリティ設定] をクリックして、スタンプマークの種類を選択します。[設定] をクリックすると、スタンプマークの濃度や位置などが変更できます。

ヘッダーやフッターを印刷する (Windowsのみ)

ユーザー名や日付などをヘッダーやフッターに入れて印刷できます。

[応用設定] タブで [セキュリティ設定] をクリックして、[ヘッダー/フッター] をチェックします。[設定] をクリックして印刷する項目を選択します。

バーコードのにじみを抑えて印刷する (Windowsのみ)

インクのにじみを抑えて、バーコードを読み取りやすくします。印刷したバーコードがうまく読み取れないときに設定してください。

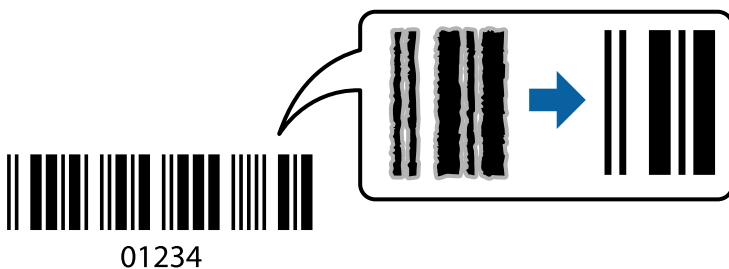

このモードは以下の条件でのみ有効にできます。

- 用紙：普通紙、コピー用紙、レターヘッド、ビジネス普通紙、郵便ハガキ、封筒

- 印刷品質： [標準]
印刷時に印刷品質が変わることがあります。印刷速度が遅くなったり、印刷濃度が高くなったりします。

参考 お使いのアプリケーションによっては、バーコードが読み取りやすくないことがあります。

プリンタードライバーの [ユーティリティ] タブで [拡張設定] をクリックして、 [バーコードモード] にチェックします。

スマートデバイスから印刷する

Epson iPrintを使う

Epson iPrint (エプソン アイプリント) は、スマートフォンやタブレット端末などのスマートデバイスから、写真やWebページ、文書などが印刷できるアプリです。プリンターと同じ無線LANに接続したスマートデバイスから印刷するローカルプリントと、インターネット経由で外出先から印刷するリモートプリントがあります。リモートプリントを使うには、プリンターをEpson Connectサービスに登録してください。

プリンターがネットワーク未設定の状態ではEpson iPrintを起動すると、プリンターとの接続を案内するメッセージが表示されます。案内に従うと、接続まで完了できます。ただし、動作条件がありますので、以下のURLをご覧ください。

<http://epson.sn>



関連情報

➔ [「Epson Connectサービス」 99ページ](#)

Epson iPrintをインストールする

以下のURLまたはQRコードから、スマートデバイスにEpson iPrintをインストールできます。

<http://ipr.to/a>



Epson iPrintで印刷する

スマートデバイスでEpson iPrintを起動して、ホーム画面で使いたい項目を選択します。

印刷

以下の画面は予告なく変更されることがあります。画面に表示される内容も、お使いの製品により異なる場合があります。



①	起動時に表示されるホーム画面です。
②	プリンターの設定方法やFAQなどの情報ページを表示します。
③	プリンターの選択や設定をする画面を表示します。一度プリンターを選択すれば、次回からは選択しなくても使えます。
④	写真や文書など、印刷したいものを選択します。
⑤	写真メニューを選択すると、写真を印刷する画面を表示します。
⑥	用紙サイズや用紙種類などの印刷設定をする画面を表示します。
⑦	用紙サイズを表示します。ボタン形状になっているときにタップするとプリンターの用紙設定情報を表示します。
⑧	選択した写真や文書を表示します。
⑨	印刷を開始します。

- 参考**
- Epson iPrintのホーム画面から、Epson Creative Print（エプソン クリエイティブ プリント）などのさまざまなアプリをインストールできます。
 - iOSで動作するiPhone、iPad、iPod touchからドキュメントメニューで印刷するときは、iTunesのファイル共有機能で印刷するドキュメントを転送してからEpson iPrintを起動してください。

Epson印刷サービスプラグインを使う

Epson印刷サービスプラグインを使うと、文書やメール、写真、ウェブページなどを、Android 4.4以降のスマートデバイスからWi-Fiで印刷できます。プリンターとデバイスが同じネットワークにつながっている場合は、このプラグインをインストールしておくとう便利です。

参考 デバイスによって操作が異なります。

1. プリンターに印刷用紙をセットします。
2. プリンターを無線LANに接続します。
3. Google Playから、スマートデバイスにEpson印刷サービスプラグインをダウンロードします。
4. お使いのスマートデバイスをプリンターと同じ無線LANに接続します。
5. お使いのスマートデバイスの [設定] - [接続済みの端末] から [印刷] を選択して、Epson印刷サービスプラグインを有効にします。
6. ChromeなどのAndroidアプリケーションで、メニューアイコンをタップして印刷します。

参考 プリンターが見つからないときは、[すべてのプリンター] をタップして、お使いのプリンターを選択してください。

関連情報

- ➔ [「背面トレイに印刷用紙をセットする」42ページ](#)
- ➔ [「スマートデバイスとの接続」23ページ](#)

ハガキへの印刷

コンピューターが苦手でもプリンターだけでオリジナルの年賀状やポストカードが簡単に楽しく作成できます。また、Epsonのウェブサイトにはもっと楽しく印刷できる素材がたくさん用意されています。

www.epson.jp/

ハガキ印刷のポイントは以下の通りです。

- ハガキの両面に印刷するときは、宛名面から先に印刷することをお勧めします。印刷した面を十分に乾かしてから裏面に印刷してください。
- 宛名（住所録）を印刷するときは、市販のアプリケーションソフトなどをご利用ください。スマートデバイスからの印刷は「スマホでカラリオ年賀」を使ってください。「スマホでカラリオ年賀」は、スマートフォンやタブレット端末などのスマートデバイスで年賀状が作れるアプリです。Epson iPrintのホーム画面からインストールしてください。

- ハガキをセットするときは、宛名面と通信面、郵便番号枠の向きに注意してください。往復ハガキに印刷するときは、プリンタードライバーの [印刷方向] (または [方向]) を [縦] に設定してください。

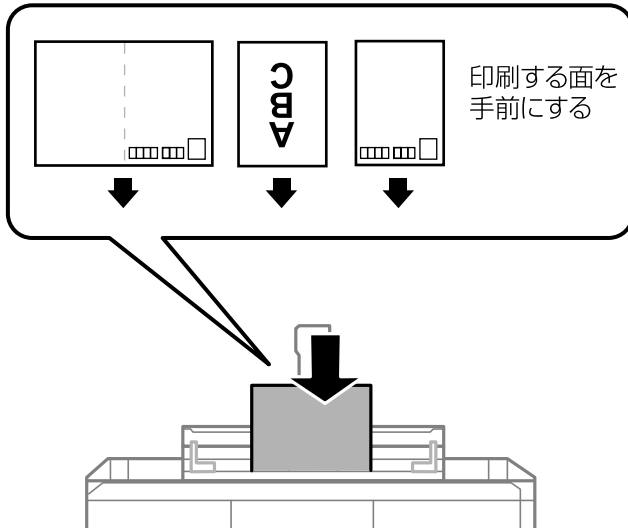

印刷を中止する

- 参考**
- Windowsで送信終了した印刷ジョブはコンピューターからは中止できません。プリンターの操作パネルから中止してください。
 - Mac OSで複数ページを印刷している場合、操作パネルからは全てのジョブを中止できません。コンピューターから中止してください。
 - Mac OS X v10.6.8からネットワーク経由で印刷しているときは、コンピューターから中止できないことがあります。プリンターの操作パネルから中止してください。

印刷を中止する - プリンターのボタン

⓪ ボタンを押して印刷中のジョブを中止します。

印刷を中止する - Windows

1. プリンタードライバーの画面を表示させます。
2. [ユーティリティ] タブを選択します。
3. [印刷待ち状態表示] をクリックします。
4. 中止するジョブ上で右クリックして、[キャンセル] を選択します。

関連情報

➔ [「Windowsプリンタードライバー」 101ページ](#)



印刷を中止する - Mac OS

1. [Dock] 内のプリンターのアイコンをクリックします。
2. 中止するジョブを選択します。
3. 印刷を中止します。
 - OS X Mountain Lion以降
プログレスメーター横の  をクリックします。
 - Mac OS X v10.6.8~v10.7.x
[削除] をクリックします。

コピー

基本のコピー

A4サイズ用の紙に等倍でコピーできます。原稿の四辺に余白があってもなくても、約3mmの余白ができます。また、A4より小さいサイズ原稿は、原稿のセット位置によっては3mm以上の余白ができます。

1. プリンターにA4サイズの用紙をセットします。
2. 原稿をセットします。
3.  ボタンまたは  ボタンを押します。



参考 原稿とコピー結果では、色合いやサイズ、余白の量などが多少異なります。

関連情報

- ➔ [「印刷用紙をセットする」36ページ](#)
- ➔ [「原稿台に原稿をセットする」45ページ](#)

複数枚連続でコピーする

20枚までの連続コピーができます。四辺に約3mmの余白ができます。

1. プリンターにコピーしたい枚数分のA4サイズの用紙をセットします。
2. 原稿をセットします。
3. コピー枚数分、 ボタンまたは  ボタンを連続して押します。例えばカラーで10枚コピーしたいときは、 ボタンを10回押します。

参考 1秒以内の間隔でボタンを押してください。1秒以上間隔が空くと、コピー枚数が確定し、コピーが開始されます。

関連情報



- ➔ [「印刷用紙をセットする」36ページ](#)
- ➔ [「原稿台に原稿をセットする」45ページ](#)

スキャン

操作パネルからスキャンする

スキャンした画像をPDF形式にして、USB接続されたコンピューターに保存できます。

重要 お使いのコンピューターにEpson Scan 2（エプソン スキャン ツー）とEpson Event Manager（エプソン イベント マネージャー）がインストールされている必要があります。

1. 原稿をセットします。
2.  ボタンと  ボタンを同時に押します。

- 参考**
- Epson Event Managerで、保存するフォルダーや保存形式、画像のサイズなどを変更できます。
 - 原稿とスキャンした画像では、色合いやサイズ、余白の量などが異なることがあります。

関連情報

- ➔ [「原稿台に原稿をセットする」45ページ](#)
- ➔ [「操作パネルからのスキャン動作を設定するソフトウェア（Epson Event Manager）」109ページ](#)

コンピューターからスキャンする

スキャンソフトウェアのEpson ScanSmart（エプソン スキャンスマート）でスキャンします。簡単なステップで、書類や写真のスキャンとデータ保存ができるソフトウェアです。

1. 原稿をセットします。
2. Epson ScanSmartを起動します。
 - Windows 10
スタートボタンをクリックして、[Epson Software] - [Epson ScanSmart] の順に選択します。
 - Windows 8.1/Windows 8
検索チャームでソフトウェア名を入力して表示されたアイコンを選択します。
 - Windows 7
スタートボタンをクリックして、[すべてのプログラム] - [Epson Software] - [Epson ScanSmart] の順に選択します。
 - Mac OS
[移動] - [アプリケーション] - [Epson Software] - [Epson ScanSmart] の順に選択します。
3. Epson ScanSmartの画面が表示されたら、案内に従ってスキャンを開始します。

- 参考** [ヘルプ] をクリックすると、詳しい操作方法を確認できます。

関連情報

➔ [「原稿台に原稿をセットする」45ページ](#)

スマートデバイスからスキャンする

プリンターと同じ無線LANに接続したスマートフォンやタブレット端末などのスマートデバイスから、iPrint（エプソン アイプリント）で写真や文書をスキャンできます。スキャンしたデータはスマートデバイスやクラウドサービスに保存したり、メールで送信したり、印刷したりできます。

iPrintを起動したとき、プリンターがネットワークに接続されていないと、スマートデバイスをプリンターに接続する案内が表示されます。画面の指示に従って接続してください。動作条件については、以下のWebサイトを参照してください。

<http://epson.sn>



Epson iPrintをインストールする

以下のURLまたはQRコードから、スマートデバイスにEpson iPrintをインストールできます。

<http://ipr.to/a>



Epson iPrintでスキャンする

スマートデバイスでEpson iPrintを起動して、ホーム画面で使いたい項目を選択します。

スキャン

以下の画面は予告なく変更されることがあります。



①	起動時に表示されるホーム画面です。
②	プリンターの設定方法やFAQなどの情報ページを表示します。
③	プリンターを選択や設定をする画面を表示します。一度プリンターを選択すれば、次回からは選択しなくても使えます。
④	スキャン画面を表示します。
⑤	スキャンメニュー選択時に表示される画面です。
⑥	解像度などの設定画面を表示します。
⑦	スキャンした画像が表示されます。
⑧	スキャンを開始します。
⑨	スキャンしたデータをスマートデバイスやクラウドサービスに保存する画面を表示します。
⑩	スキャンしたデータをメールで送信する画面を表示します。
⑪	スキャンしたデータを印刷する画面を表示します。

インクカートリッジの交換

インク残量を確認する

コンピューターからインク残量の目安が確認できます。

参考 インクが少なくなっても、交換の案内が表示されるまで印刷できます。

インク残量を確認する - Windows

1. プリンタードライバーの画面を表示させます。
2. [基本設定] タブの [インク残量] をクリックします。

参考 [EPSON プリンターウィンドウ!3] が無効になっていると、インク残量は表示されません。[ユーティリティ] タブの [拡張設定] をクリックして [EPSON プリンターウィンドウ!3 を使用する] をチェックしてください。

関連情報

➔ [「Windowsプリンタードライバー」101ページ](#)

インク残量を確認する - Mac OS

1. メニューの [システム環境設定] - [プリンタとスキャナ]（または [プリントとスキャン]、[プリントとファクス]）の順に選択し、お使いのプリンターを選択します。
2. [オプションとサプライ] - [ユーティリティ] - [プリンタユーティリティを開く] の順にクリックします。
3. [EPSONプリンターウィンドウ] をクリックします。

純正インクカートリッジのご案内

純正インクカートリッジは以下の通りです。

アイコン	シリーズ名	シリーズ略称	商品名	型番
	マグカップ	MUG	マグカップ ブラック	MUG-BK
			マグカップ シアン	MUG-C
			マグカップ マゼンタ	MUG-M
			マグカップ イエロー	MUG-Y
			マグカップ 4色パック	MUG-4CL

「マグカップ」はセイコーエプソン株式会社の登録商標です。
 プリンター性能をフルに発揮するためにエプソン純正品のインクカートリッジを使用することをお勧めします。純正品以外のものでご使用になりますと、プリンター本体や印刷品質に悪影響が出るなど、プリンター本来の性能を発揮できない場合があります。純正品以外の品質や信頼性について保証できません。非純正品の使用に起因して生じた本体の損傷、故障については、保証期間内であっても有償修理となります。

エプソン製品以外のインクカートリッジ使用による不具合事例は、以下のURLからご覧ください。

www.epson.jp/support/shuri/tyui/ink.htm

- 参考** • エプソン純正のインクカートリッジを全て挿入すると、「純正」と表示されます。



- インクカートリッジに再生材を使用している場合がありますが、製品の機能および性能には影響ありません。
- インクカートリッジの外観や仕様は、改良のため予告なく変更することがあります。

インクカートリッジ取り扱い上のご注意

インクカートリッジを交換する前に以下の注意事項を確認してください。

インクカートリッジ保管時のご注意

- 直射日光を避けて保管してください。
- 高温や凍結するような環境で保管しないでください。
- インクカートリッジは個装箱に印刷されている期限までに使用することをお勧めします。
- 良好な印刷品質を得るために、インクカートリッジ開封後は6カ月以内に使い切ることをお勧めします。
- 良好な印刷品質を得るために、箱の底面を下にして保管してください。

インクカートリッジの交換

- インクカートリッジを寒い所に長時間保管していたときは、3時間以上室温で放置してからお使いください。
- インクカートリッジの袋は、本体に装着する直前まで開封しないでください。品質保持のため、真空パックにしています。開封後、長時間使用しないと、正常に印刷できなくなるおそれがあります。

インクカートリッジ交換時のご注意

- インクカートリッジを袋から取り出すときにフックを壊さないよう注意してください。
- テープ（黄色）を必ず剥がしてからセットしてください。剥がさないままセットすると、印刷品質が低下したり、正常に印刷できなくなったりするおそれがあります。なお、その他のフィルムやラベルは絶対に剥がさないでください。インクが漏れるおそれがあります。

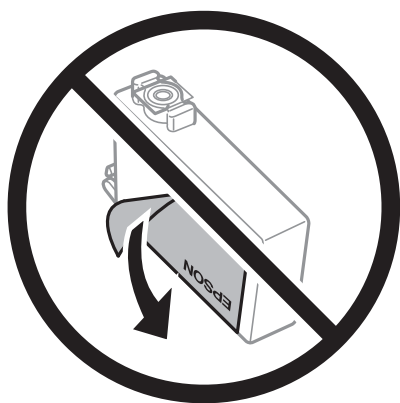

- インクカートリッジ底面の透明シールを剥がさないでください。カートリッジが使いえなくなるおそれがあります。

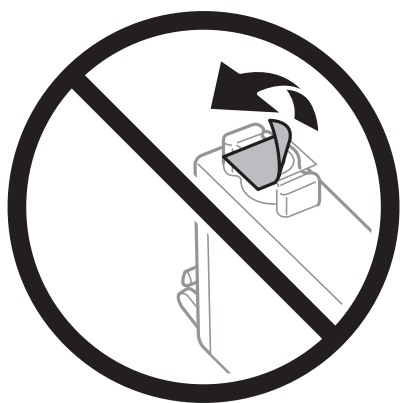

- イラストで示した部分には触らないでください。正常に印刷できなくなるおそれがあります。

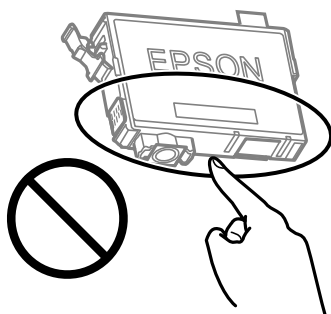

インクカートリッジの交換

- インクカートリッジは全色セットしてください。全色セットしないと印刷できません。
- 電源を切った状態でインクカートリッジを交換しないでください。また、プリントヘッドは絶対に手で動かさないでください。故障の原因になります。
- インクカートリッジセット後、電源ランプとインクランプが点滅している間はインク充填中です。インク充填中は電源を切らないでください。充填が不十分で印刷できなくなるおそれがあります。
- インクカートリッジを取り外した状態でプリンターを放置したり、カートリッジ交換中に電源を切ったりしないでください。プリントヘッド（ノズル）が乾燥して印刷できなくなるおそれがあります。
- 使用途中に取り外したインクカートリッジは、インク供給孔部にホコリが付かないように、プリンターと同じ環境で、インク供給孔部を下にするか横にして保管してください。インク供給孔部を上にして保管しないでください。なお、インク供給孔内には弁があるため、ふたや栓をする必要はありません。
- 取り外したインクカートリッジはインク供給孔部にインクが付いていることがありますので、周囲を汚さないようにご注意ください。
- インクカートリッジはICチップでインク残量などの情報を管理しているため、使用途中に取り外しても再装着して使用できます。ただし、再装着時には、プリンターの信頼性を確保するためにインクが消費されることがあります。
- インクが残り少なくなったインクカートリッジを取り外すと、再装着しても使用できないことがあります。新しいカートリッジを入手してから取り外してください。
- 本製品はプリントヘッドの品質を維持するため、インクが完全になくなる前に動作を停止するように設計されており、使用済みインクカートリッジ内に多少のインクが残ります。
- インクカートリッジを分解または改造しないでください。正常に印刷できなくなるおそれがあります。

インクの消費

- プrintヘッドを良好な状態に保つため、ヘッドクリーニング時などのメンテナンス動作で全色のインクが消費されます。また、インクカートリッジ交換時や電源投入時にも消費されることがあります。
- モノクロやグレースケール印刷の場合でも、用紙種類や印刷品質の設定によっては、カラーインクを使った混色の黒で印刷します。
- 購入直後のインク初期充填では、プリントヘッドノズル（インクの吐出孔）の先端部分までインクを満たして印刷できる状態にするため、その分インクを消費します。そのため、初回は2回目以降に取り付けるインクカートリッジよりも印刷できる枚数が少なくなることがあります。

インクカートリッジを交換する（インクランプ点灯または点滅時）

⚠ 注意 スキャナーユニットを開閉するときは、手や指を挟まないように注意してください。けがをするおそれがあります。

参考 コピー中に交換すると、原稿の位置がずれる可能性があります。Ⓞボタンを押してコピーを中止後、残りのコピーを原稿のセットからやり直してください。

インクカートリッジの交換

1. 原稿カバーを閉めた状態で、スキャナーユニットを開けます。

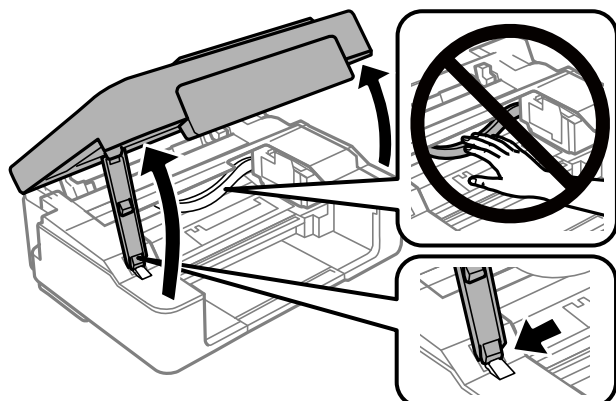

2. 以下のボタン操作でインクカートリッジ挿入部を移動させます。

参考 ④マークの前で停止したカートリッジを交換します。交換が必要なインクカートリッジが他にもある場合は、⑤ボタンを押すたびに④マークの前で停止します。

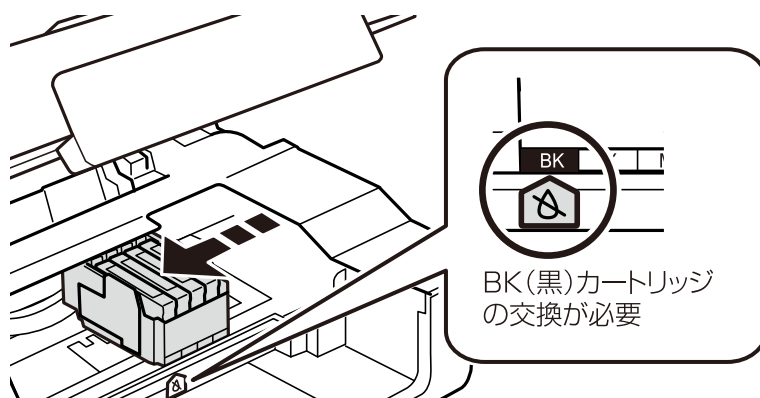

- ④ランプ点灯時 (いずれかのインクが限界値以下)
⑤ボタンを押します。インクカートリッジ挿入部が④の位置に移動します。この場所ではまだ交換できません。次の手順に進んでください。
- ④ランプ点滅時 (いずれかのインクが残り少なくなっている)
⑤ボタンを10秒間押します。インクカートリッジ挿入部が④の位置に移動します。この場所ではまだ交換できません。次の手順に進んでください。

参考 交換作業を中断したいときは、インクカートリッジを装着した状態で電源を切ってください。

インクカートリッジの交換

3. 再度 ∇ ボタンを押します。

インクカートリッジ挿入部がカートリッジ交換位置に移動します。

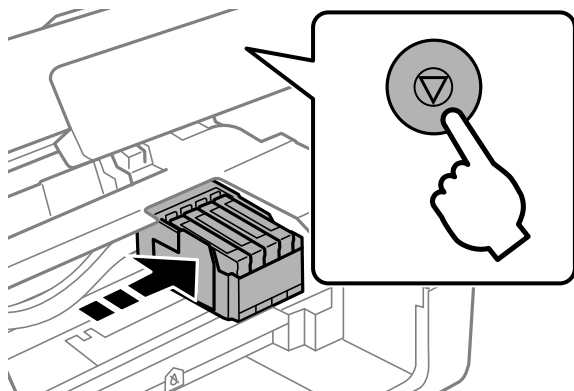

4. 黒インクカートリッジは、カートリッジを4~5回振った後、袋から出します。他のカラーカートリッジは、振らずに袋から出します。

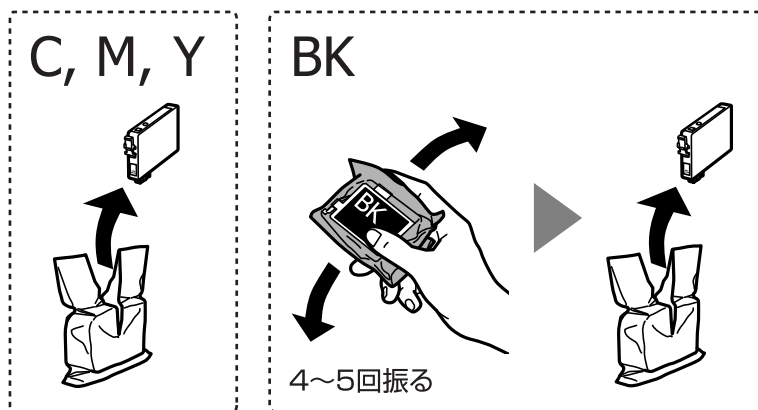

！重要 袋から出したインクカートリッジは振らないでください。インクが漏れるおそれがあります。

5. テープ（黄色）を剥がします。

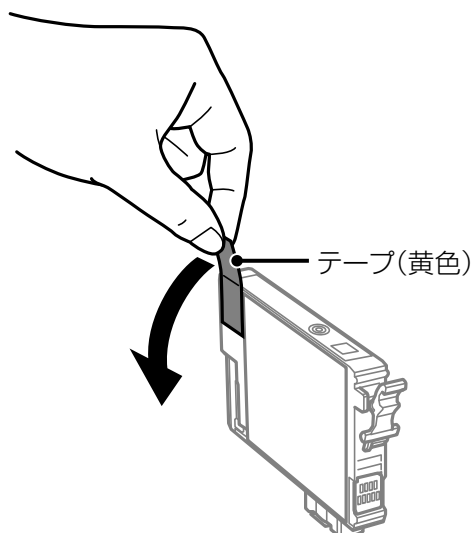

インクカートリッジの交換

！重要 イラストで示した部分には触らないでください。正常に印刷できなくなるおそれがあります。

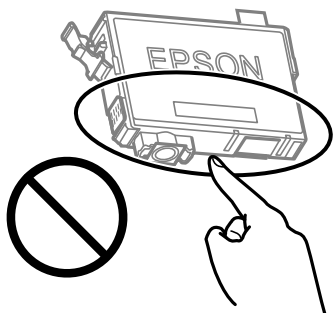

6. 交換するインクカートリッジのフックをつまみ、真上に取り出します。外れないときは、強く引き抜いてください。

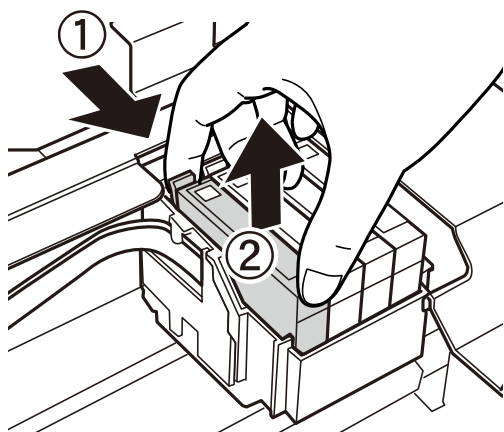

7. 新しいインクカートリッジを挿入して、[押]の部分をしっかり押し込みます。

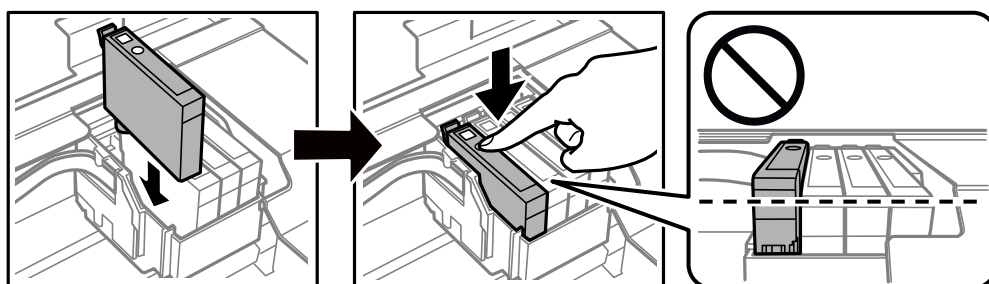

参考 エプソン純正のインクカートリッジを全て挿入すると、「純正」と表示されます。



8. スキャナーユニットを閉めます。

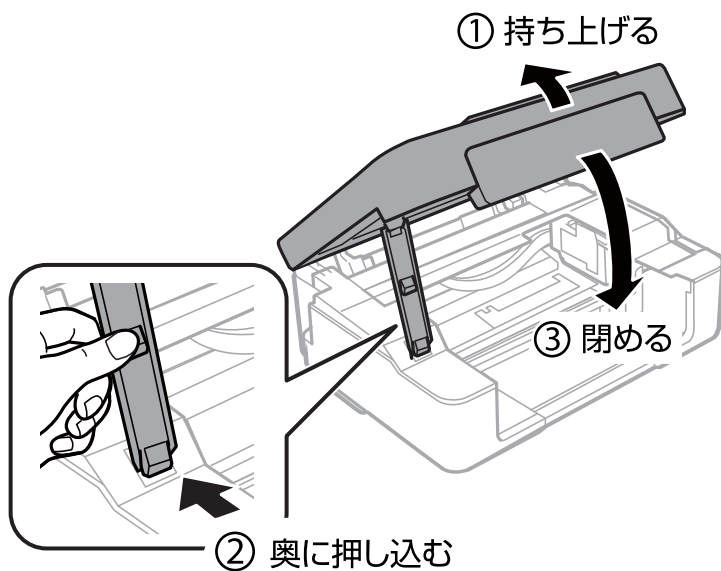

9. **⓪** ボタンを押します。

インク充填が始まります。

！重要 インクカートリッジセット後、電源ランプが点滅している間はインク充填中です。インク充填中は電源を切らないでください。充填が不十分で印刷できなくなるおそれがあります。

参考 電源ランプが消えないときは、インクカートリッジをセットし直してみてください。

関連情報

- ➔ [「純正インクカートリッジのご案内」 74ページ](#)
- ➔ [「インクカートリッジ取り扱い上のご注意」 75ページ](#)

インクカートリッジを交換する（インクランプ消灯時）

⚠ 注意 スキャナーユニットを開閉するときは、手や指を挟まないように注意してください。けがをするおそれがあります。

参考 コピー中に交換すると、原稿の位置がずれる可能性があります。⏏ボタンを押してコピーを中止後、残りのコピーを原稿のセットからやり直してください。

1. 原稿カバーを閉めた状態で、スキャナーユニットを開けます。

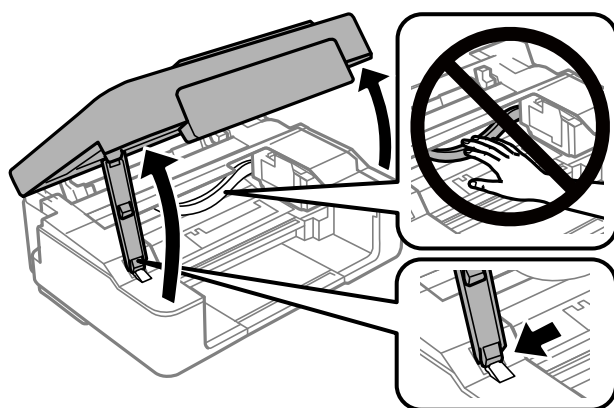

2. ⏏ボタンを10秒間押します。

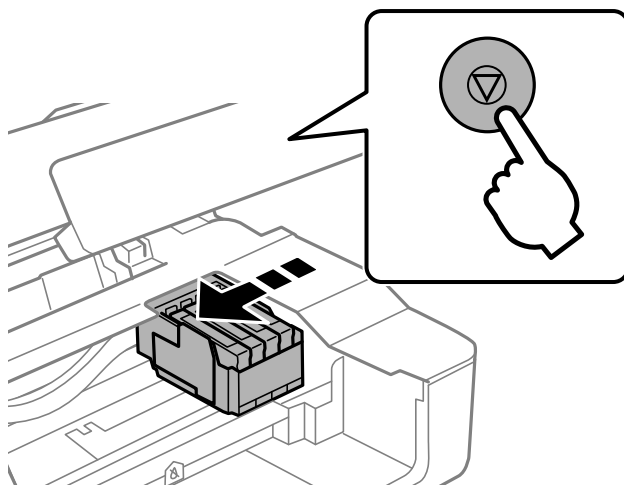

インクカートリッジ挿入部がカートリッジ交換位置に移動します。

参考 交換作業を中断したいときは、インクカートリッジを装着した状態で電源を切ってください。

3. 黒インクカートリッジは、カートリッジを4～5回振った後、袋から出します。他のカラーカートリッジは、振らずに袋から出します。

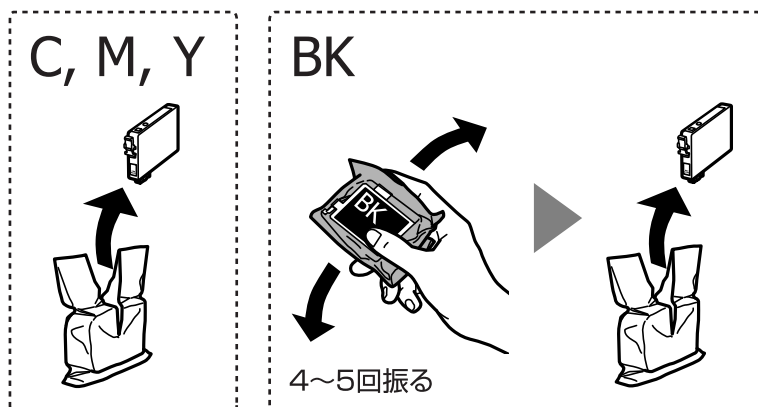

！重要 袋から出したインクカートリッジは振らないでください。インクが漏れるおそれがあります。

4. テープ（黄色）を剥がします。

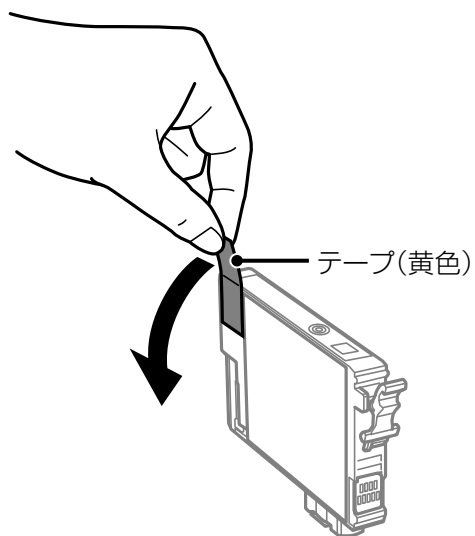

！重要 イラストで示した部分には触らないでください。正常に印刷できなくなるおそれがあります。

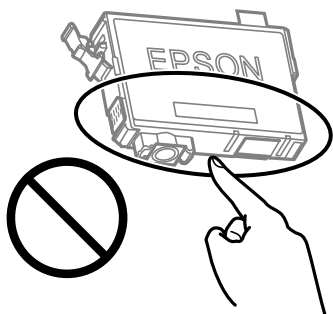

インクカートリッジの交換

5. 交換するインクカートリッジのフックをつまみ、真上に取り出します。外れないときは、強く引き抜いてください。

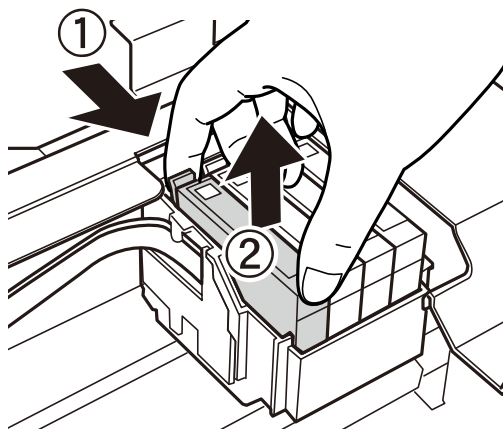

6. 新しいインクカートリッジを挿入して、[押] の部分をしっかりと押し込みます。

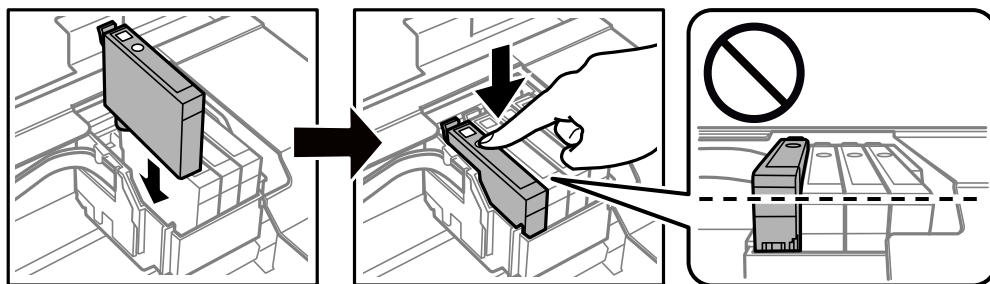

参考 エプソン純正のインクカートリッジを全て挿入すると、「純正」と表示されます。



7. スキャナーユニットを閉めます。

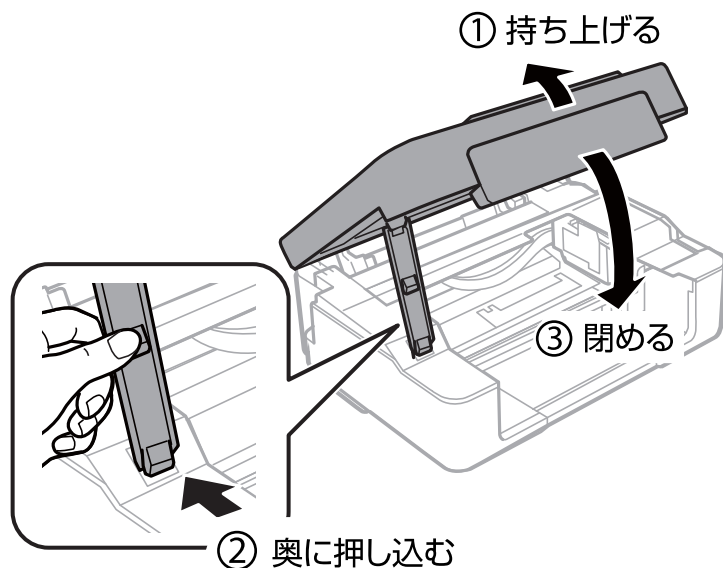

8.  ボタンを押します。

インク充填が始まります。

！重要 インクカートリッジセット後、電源ランプが点滅している間はインク充填中です。インク充填中は電源を切らないでください。充填が不十分で印刷できなくなるおそれがあります。

参考

● ランプが消えないときは、インクカートリッジをセットし直してみてください。

関連情報

- ➔ [「純正インクカートリッジのご案内」74ページ](#)
- ➔ [「インクカートリッジ取り扱い上のご注意」75ページ](#)

消耗品の回収と廃棄

資源の有効活用と地球環境保全のため、使用済みの消耗品の回収にご協力ください。

インクカートリッジの回収

エプソンは使用済み純正インクカートリッジの回収活動を通じ、地球環境保全と教育助成活動を推進しています。より身近に活動に参加いただけるように、郵便局や学校での回収活動を推進しています。使用済みのエプソン純正インクカートリッジを、最寄りの「回収箱設置の郵便局」や「ベルマークのカートリッジ回収活動に参加している学校」にお持ちください。詳しくはエプソンのウェブサイトをご覧ください。

<http://www.epson.jp/recycle/>



インクカートリッジ



里帰りプロジェクト

学校へ持っていこう！

郵便局へ持っていこう！

インクカートリッジの廃棄

一般家庭でお使いの場合は、ポリ袋などに入れて、必ず法令や地域の条例、自治体の指示に従って廃棄してください。事業所など業務でお使いの場合は、産業廃棄物処理業者に廃棄物処理を委託するなど、法令に従って廃棄してください。

黒インクだけで一時的に印刷する

コンピューターからの印刷中に、カラーインクの残量が限界値を下回っても、黒インクが十分残っていれば、以下の設定にすることで一時的に黒インクだけでの印刷ができます（黒だけでモード）。

- 用紙種類：普通紙、郵便ハガキ、ハガキ宛名面、封筒
- カラー： [グレースケール]
- フチなし：設定しない
- EPSON プリンターウィンドウ!3：有効（Windowsのみ）

約5日間の一時的な機能のため、できるだけ早くインクカートリッジを交換してください。

- 参考**
- [EPSON プリンターウィンドウ!3] が無効になっているときは、プリンタードライバーの画面を表示させ、[ユーザーリテーター] タブの [拡張設定] をクリックして [EPSON プリンターウィンドウ!3 を使用する] をチェックしてください。
 - 使える期間は使用状況によって異なります。

黒インクだけで一時的に印刷する（Windows）

以下のいずれかを実施します。

インクカートリッジの交換

- 以下の画面が表示されたら [黒だけで印刷] を選択します。

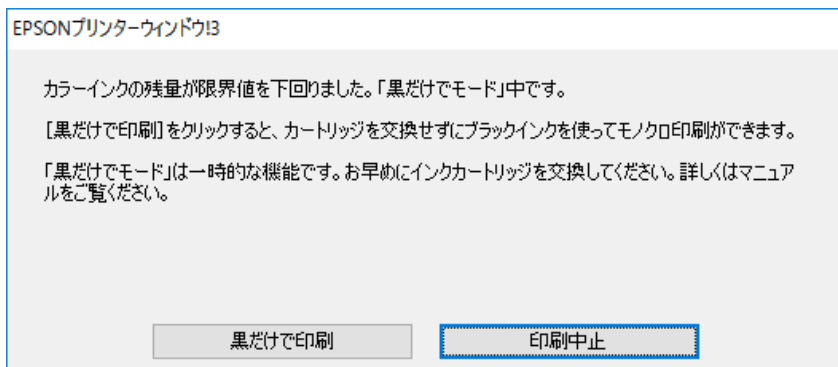

- 以下の画面が表示されたら印刷を中止し、再度印刷してください。

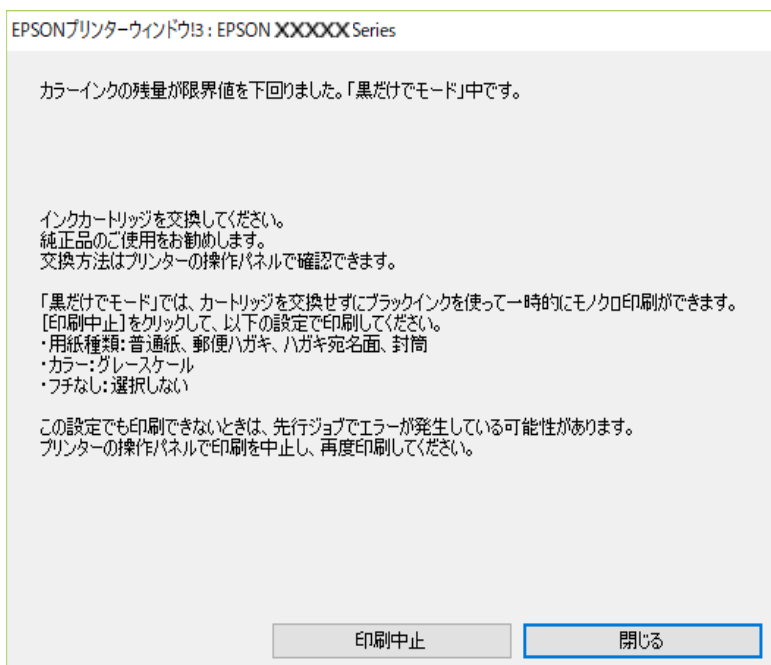

参考 コンピューターから印刷を中止できないときは、プリンターの操作パネルで中止してください。

以下の手順に従って再度印刷してください。

1. プリンタードライバーの画面を表示します。
2. [基本設定] タブの [フチなし] のチェックを外します。
3. [基本設定] タブの [用紙種類] で以下のいずれかを選択します。
 - [普通紙]
 - [郵便ハガキ]
 - [ハガキ宛名面]
 - [封筒]

4. [グレースケール] をチェックします。
5. [基本設定] タブと [応用設定] タブの各項目を必要に応じて設定して [OK] をクリックします。
6. [印刷] をクリックします。
7. 表示された画面で [黒だけで印刷] をクリックします。

関連情報

- ➔ [「背面トレイに印刷用紙をセットする」 42ページ](#)
- ➔ [「基本の印刷 - Windows」 47ページ](#)

黒インクだけで一時的に印刷する - Mac OS

 ネットワーク環境下でこの機能を使用するには、[Bonjour] で接続してください。

1. [Dock] 内のプリンターのアイコンをクリックします。
2. 印刷を中止します。

 コンピューターから印刷を中止できないときは、プリンターの操作パネルで中止してください。

3.  メニューの [システム環境設定] - [プリンタとスキャナ] (または [プリントとスキャン]、[プリントとファクス]) の順に選択し、お使いのプリンターを選択します。[オプションとサプライ] - [オプション] (または [ドライバ]) の順にクリックします。
4. [「黒だけでモード」を使用する] で [オン] を選択します。
5. プリント画面を表示します。
6. ポップアップメニューの [印刷設定] を選択します。
7. [用紙サイズ] ではフチなし以外のサイズを選択します。
8. [用紙種類] で [普通紙]、[郵便ハガキ]、[ハガキ宛名面]、[封筒] のいずれかを選択します。
9. [グレースケール] をチェックします。
10. 必要に応じてその他の項目を設定します。
11. [プリント] をクリックします。

関連情報

- ➔ [「印刷を中止する」 68ページ](#)
- ➔ [「背面トレイに印刷用紙をセットする」 42ページ](#)
- ➔ [「基本の印刷 - Mac OS」 48ページ](#)

黒インクが少なくなったときに黒インクを節約する (Windowsのみ)

黒インクの残量が少なくなっても、カラーインクの残量が十分あるときは、カラーインクで黒を表現して印刷できます。交換用の黒インクカートリッジをすぐに準備できなくても印刷が続けられます。以下の設定でプリンタードライバーから印刷したときに有効です。

- 用紙種類： [普通紙]
- 印刷品質： [標準]
- EPSON プリンターウィンドウ!3：有効

- 参考**
- [EPSON プリンターウィンドウ!3] が無効になっているときは、プリンタードライバーの画面を表示させ、[ユーザーティリー] タブの [拡張設定] をクリックして、[EPSON プリンターウィンドウ!3 を使用する] をチェックしてください。
 - カラーインクで黒を表現するため、黒インクで印刷した黒とは色味が異なります。また、印刷速度も低下します。
 - プリントヘッドの品質を維持するため、黒インクも消費されます。

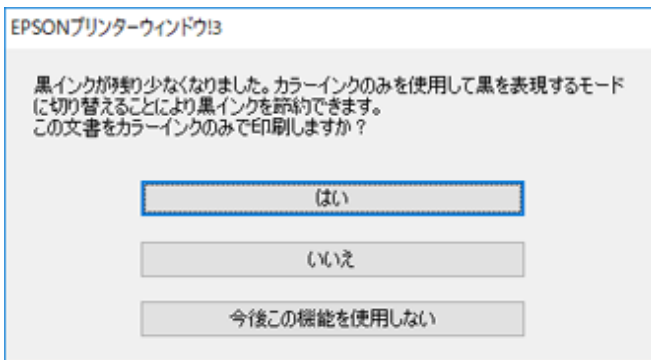

項目	説明
はい	カラーインクで黒を表現して印刷します。次に印刷するときもこの画面が表示されます。
いいえ	黒インクで黒を印刷します。次に印刷するときもこの画面が表示されます。
今後この機能を使用しない	黒インクで黒を印刷します。以降、黒インクカートリッジを交換し、再び残量が少なくなるまでこの画面は表示されません。

プリンターのメンテナンス

プリントヘッドの乾燥を防ぐ

プリンターの電源を切るときは、必ず電源ボタンを使用します。

電源コードを抜くときは、必ず電源ランプが消灯していることを確認してから抜いてください。

インクは乾燥します。万年筆や油性ペンのペン先にキャップをして乾燥を防ぐように、プリントヘッドにもキャップしてインクの乾燥を防いでいます。

しかし、プリンターの動作中に電源プラグをコンセントから抜いたときや停電になったときは、プリントヘッドが正しくキャップされていません。放置するとプリントヘッドが乾燥してノズル（インクの吐出口）が詰まる原因になります。このような状況になった場合は、できるだけ速やかに電源を入れてからボタンで切り直してください。プリントヘッドが正しくキャップされます。

ノズルチェックとヘッドクリーニングをする

ノズルが目詰まりしていると、印刷がかすれたり、スジが入ったり、意図しない色で印刷されたりします。印刷品質に問題があるときは、ノズルチェック機能を使用してノズルの目詰まりを確認してください。ノズルが目詰まりしているときはヘッドクリーニングをしてください。

！重要

- ヘッドクリーニング中は、電源を切ったり、スキャナーユニットを開けたりしないでください。正常に印刷できなくなるおそれがあります。
- ヘッドクリーニングは必要以上に行わないでください。インクを吐出してクリーニングするため、インクが消費されます。
- インク残量が少ないと、ヘッドクリーニングできないことがあります。
- ノズルチェックとヘッドクリーニングを交互に4回程度繰り返しても目詰まりが解消されないときは、印刷しない状態で6時間以上放置した後、再度ノズルチェックとヘッドクリーニングを実行してください。電源を切って放置することをお勧めします。それでも改善されないときは、エプソンの修理窓口に修理を依頼してください。
- プrintヘッドが乾燥して目詰まりすることを防ぐため、電源が入ったまま電源プラグを抜かないでください。

ノズルチェックとヘッドクリーニングをする - 操作ボタン

1. プリンターにA4サイズの普通紙をセットします。
2.  ボタンを押して電源を切ります。

3.  ボタンを押したまま電源を入れて、電源ランプが点滅したら指を離します。

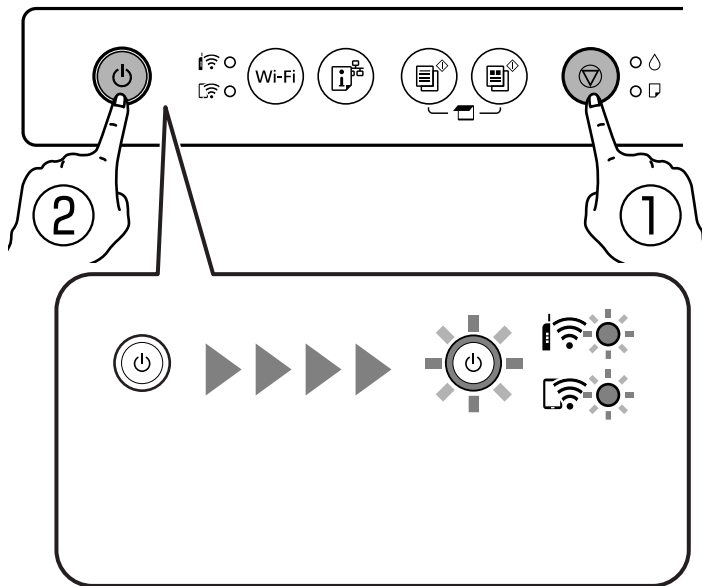

ノズルチェックパターンが印刷されます。

参考 印刷を開始するまでに少し時間がかかることがあります。

4. 印刷したパターンを見てノズルに目詰まりがないか確認します。

- 「なし」の図のように全ての線が印刷されているときは目詰まりしていません。ヘッドクリーニングは不要です。
- 「あり」の図のように部分的に印刷されていなかったり、線が欠けたりしているときは、目詰まりしています。次の手順に進んでください。

なし

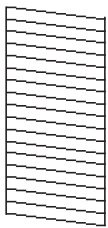

あり(ヘッドクリーニング必要)

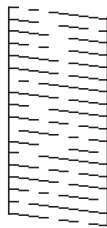

5.  ボタンを5秒間押して、電源ランプが点滅したら指を離します。

ヘッドクリーニングが開始されます。

参考 ヘッドクリーニングを開始するまでに少し時間がかかることがあります。

6. 電源ランプの点滅が点灯に変わったら、再度ノズルチェックパターンを印刷します。ノズルチェックパターンの全ての線が印刷されるまで、ノズルチェックとヘッドクリーニングを繰り返します。

関連情報

➔ [「背面トレイに印刷用紙をセットする」42ページ](#)

ノズルチェックとヘッドクリーニングをする - Windows

1. プリンターにA4サイズの普通紙をセットします。
2. プリンタードライバーの画面を表示させます。
3. [ユーティリティ] タブの [プリントヘッドのノズルチェック] をクリックします。
4. 画面の指示に従って操作します。

関連情報

- ➔ [「背面トレイに印刷用紙をセットする」 42ページ](#)
- ➔ [「Windowsプリンタードライバー」 101ページ](#)

ノズルチェックとヘッドクリーニングをする - Mac OS

1. プリンターにA4サイズの普通紙をセットします。
2. メニューの [システム環境設定] - [プリンタとスキャナ] (または [プリントとスキャン]、[プリントとファクス]) の順に選択し、お使いのプリンターを選択します。
3. [オプションとサプライ] - [ユーティリティ] - [プリンタユーティリティを開く] の順にクリックします。
4. [プリントヘッドのノズルチェック] をクリックします。
5. 画面の指示に従って操作します。

関連情報

- ➔ [「背面トレイに印刷用紙をセットする」 42ページ](#)

プリントヘッドの位置を調整する

印刷位置がずれて、縦の罫線がずれたりぼやけたような印刷結果になったりするときは、プリントヘッドの位置を調整してください。

プリントヘッドの位置を調整する - Windows

1. プリンターにA4サイズの普通紙を4枚以上セットします。
2. プリンタードライバーの画面を表示させます。

3. [ユーティリティ] タブの [プリントヘッドの位置調整] をクリックします。
4. 画面の指示に従って操作します。

関連情報

- ➔ [「背面トレイに印刷用紙をセットする」](#) 42ページ
- ➔ [「Windowsプリンタードライバー」](#) 101ページ

プリントヘッドの位置を調整する - Mac OS

1. プリンターにA4サイズの普通紙を4枚以上セットします。
2. メニューの [システム環境設定] - [プリンタとスキャナ] (または [プリントとスキャン]、[プリントとファクス]) の順に選択し、お使いのプリンターを選択します。
3. [オプションとサプライ] - [ユーティリティ] - [プリンタユーティリティを開く] の順にクリックします。
4. [プリントヘッドの位置調整] をクリックします。
5. 画面の指示に従って操作します。

関連情報

- ➔ [「背面トレイに印刷用紙をセットする」](#) 42ページ

給紙経路をクリーニングする

印刷物に汚れやこすれがあるときは、プリンター内部（ローラー）をクリーニングしてください。

重要 プリンター内部はティッシュペーパーなどで拭かないでください。繊維くすなどでプリントヘッドが目詰まりすることがあります。

1. 原稿台と原稿カバーに汚れがないことを確認します。
2. プリンターにA4サイズの普通紙をセットします。
3. 原稿台に原稿をセットしないでコピーを実行します。
用紙が排出されます。
4. 印刷物に汚れやこすれがなくなるまでこの作業を繰り返してください。

関連情報

- ➔ [「基本のコピー」](#) 70ページ

原稿台をクリーニングする

印刷物に汚れがあるときや、スキャンしたデータにムラやシミなどがあるときは、原稿台をクリーニングしてください。

！重要 アルコールやシンナーなどでプリンターを拭かないでください。プリンターを損傷するおそれがあります。

1. 原稿カバーを開けます。

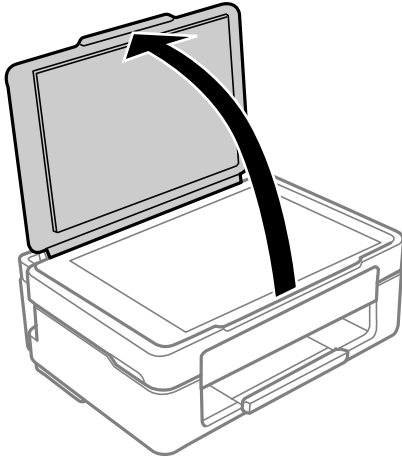

2. 原稿台のガラス面を、柔らかい布でから拭きします。

- ！重要**
- ガラス面に油脂や頑固な汚れが付いたときは、柔らかい布に少量のガラスクリーナーを付けて拭いてください。汚れを落とした後は水分が残らないようによく拭き取ってください。
 - ガラス面を強く押さないでください。
 - ガラス面をこすったり、傷を付けたりしないようにご注意ください。傷が付くとスキャン品質が低下するおそれがあります。

半透明フィルムをクリーニングする

プリントヘッドの位置調整や給紙経路のクリーニングを実行しても印刷結果が改善されない場合は、プリンター内部の半透明フィルムが汚れている可能性があります。

作業に必要なもの：

- 綿棒（数本）
- 水で薄めた中性洗剤（コップ1/4杯の水道水に中性洗剤2～3滴程度）
- 懐中電灯（汚れを確認するため）

！重要 水で薄めた中性洗剤以外のクリーニング溶液は使用しないでください。

1. 電源ボタンを押してプリンターの電源を切ります。

2. スキャナーユニットを開けます。

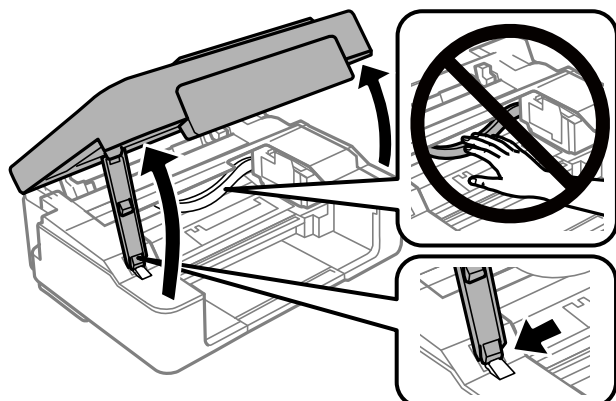

3. 半透明フィルム (A) に汚れが付いていないか確認します。光を当てると見やすくなります。汚れ (指紋、潤滑油など) が付着している場合は次の手順に進みます。

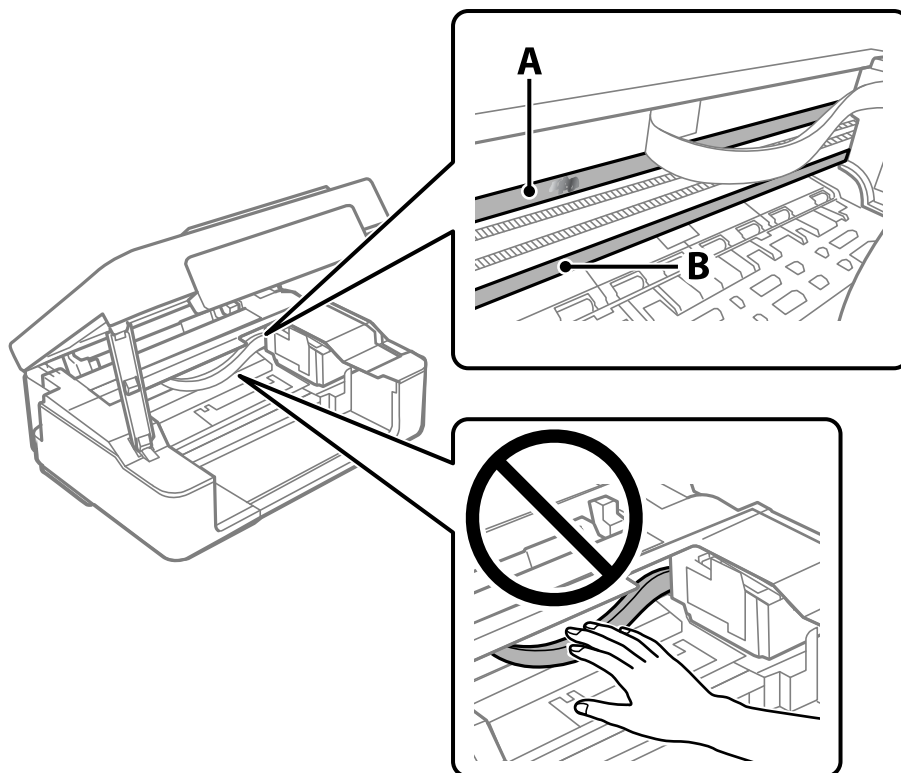

A : 半透明フィルム

B : レール部

！重要 レール部 (B) に触れないように注意してください。印刷できなくなることがあります。潤滑油が付いていますが、構造上必要なので拭き取らないでください。

4. 水で薄めた中性洗剤を垂れない程度に綿棒に付けて、汚れている箇所を拭きます。

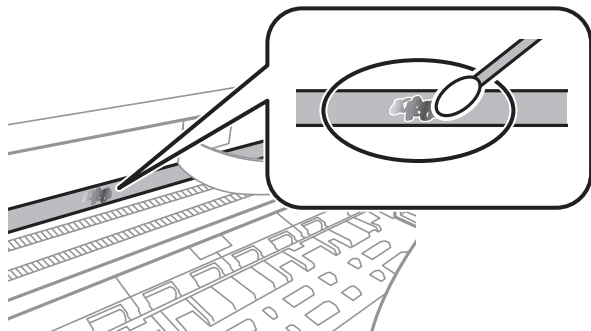

！重要 汚れは優しく拭き取ってください。綿棒を強く押し付けると、フィルムの固定バネが外れて、プリンターが故障することがあります。

5. 綿棒を取り換えて、から拭きをします。

！重要 繊維が残らないようにしてください。

参考 汚れを広げないように、こまめに綿棒を交換してください。

6. 汚れが落ちるまで綿棒を換えながら手順4、5を繰り返します。
7. 汚れが落ちたことを目視確認します。

プリンターの汚れを拭き取る

プリンターの外装ケースの汚れやホコリが気になるときは、プリンターの電源を切って電源コードを抜き、柔らかくてきれいな布を水に浸し固く絞ってから拭いてください。汚れが落ちないときは、水で薄めた中性洗剤に柔らかい布を浸して、固く絞ってから拭いてみてください。

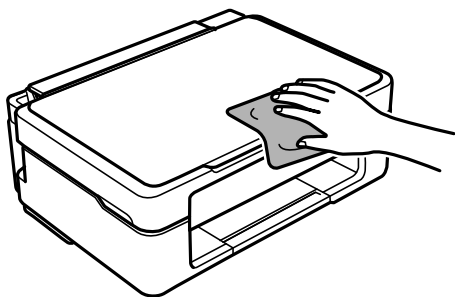

【重要】

- プリンターのメカ部や電気部品に湿気が付かないよう注意してください。プリンターが故障するおそれがあります。
- シンナー、ベンジン、アルコールなどの揮発性薬品を使ってプリンターを拭かないでください。プリンターが故障するおそれがあります。
- プリンター内部のケーブル（白色）や半透明フィルムには触らないでください。動作不良の原因となるおそれがあります。

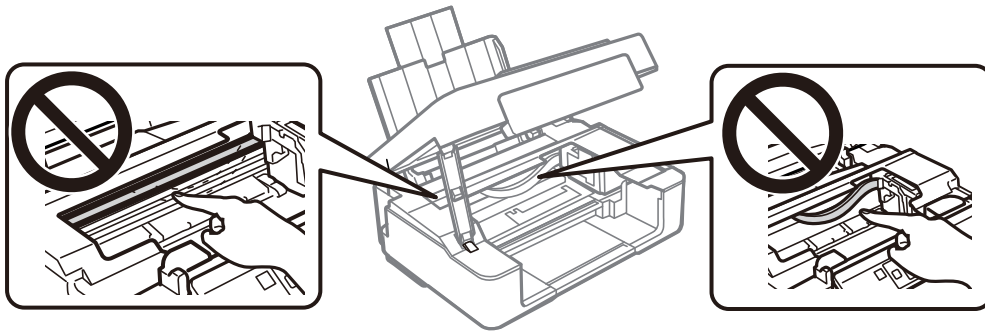

省電力設定をする

プリンターが動作していない状態が続いたときに、指定した時間でスリープ（省電力）モードに移行するように設定できます。また、電源を切るように設定もできます。

省電力設定をする - Windows

1. プリンタードライバーの画面を表示させます。
2. [ユーティリティ] タブの [プリンター情報] をクリックします。
3. [スリープ移行時間設定] で時間を選択して [設定実行] をクリックします。電源を切るように設定する場合は、[自動電源オフ設定] で時間を選択して [設定実行] をクリックします。
4. [OK] をクリックします。

関連情報

➔ [\[Windowsプリンタードライバー\] 101ページ](#)

省電力設定をする - Mac OS

1. メニューの [システム環境設定] - [プリンタとスキャナ]（または [プリントとスキャン]、[プリントとファクス]）の順に選択し、お使いのプリンターを選択します。

プリンターのメンテナンス

2. [オプションとサプライ] - [ユーティリティ] - [プリンタユーティリティを開く] の順にクリックします。
3. [プリンター設定] をクリックします。
4. [スリープ移行時間設定] で時間を選択して [設定実行] をクリックします。電源を切るように設定する場合は、[自動電源オフ設定] で時間を選択して [設定実行] をクリックします。

ネットワークサービスとソフトウェアのご案内

プリンターが対応しているネットワークサービスとソフトウェアを紹介します。ソフトウェアはエプソンのウェブサイトまたは付属のソフトウェアディスクからインストールできます。

Epson Connectサービス

インターネットを利用したEpson Connect（エプソン コネクト）サービスを使うと、コンピューターやスマートデバイスからいつでもどこからでも印刷できます。

インターネットを利用したサービスは以下の通りです。

メールプリント	Epson iPrintリモートプリント	スキャン to クラウド機能（スキャンしてクラウドへ）	リモートプリントドライバ
○	○	-	○

詳しくはEpson Connectのポータルサイトをご覧ください。

<https://www.epsonconnect.com/>

ブラウザー上でプリンターの設定や変更をするソフトウェア（Web Config）

Web Config（ウェブ コンフィグ）は、コンピューターやスマートデバイスなどの機器からInternet ExplorerやSafariなどのWebブラウザー上で起動できるソフトウェアです。プリンターの状態の確認やネットワークサービスの設定、プリンターの設定変更などができます。Web Configを使うには、プリンターと機器を同じネットワークに接続してください。

以下のブラウザーに対応しています。

OS	ブラウザー
Windows XP SP3以降	Microsoft Edge、Internet Explorer 8以降、Firefox*、Chrome*
Mac OS X v10.6.8以降	Safari*、Firefox*、Chrome*
iOS*	Safari*
Android 2.3以降	標準ブラウザー
Chrome OS*	標準ブラウザー

*： 最新バージョンでお使いください。

WebブラウザからWeb Configを起動する

1. プリンターのIPアドレスを確認します。

 ボタンを5秒以上長押ししてネットワークステータスシートを印刷し、IPアドレスを確認してください。

2. コンピューターやスマートデバイスでWebブラウザを起動し、プリンターのIPアドレスを入力します。

書式：

IPv4：http://プリンターのIPアドレス/

IPv6：http://[プリンターのIPアドレス]/

例：

IPv4：http://192.168.100.201/

IPv6：http://[2001:db8::1000:1]/

 スマートデバイスでは、Epson iPrintのプリンターのメンテナンス画面からもWeb Configを起動できます。

関連情報

- ➔ [「Epson iPrintで印刷する」65ページ](#)

WindowsからWeb Configを起動する

プリンターとWSDで接続しているときは、以下の方法でWeb Configを起動できます。

1. コンピューターでプリンターの一覧を表示します。

- Windows 10
スタートボタンをクリックし、[Windows システムツール] - [コントロールパネル] - [ハードウェアとサウンド] の [デバイスとプリンターの表示] の順に選択します。
- Windows 8.1/Windows 8
[デスクトップ] - [設定] - [コントロールパネル] - [ハードウェアとサウンド] (または [ハードウェア]) の [デバイスとプリンターの表示] の順に選択します。
- Windows 7
スタートボタンをクリックし、[コントロールパネル] - [ハードウェアとサウンド] の [デバイスとプリンターの表示] の順に選択します。
- Windows Vista
スタートボタンをクリックして、[コントロールパネル] - [ハードウェアとサウンド] の [プリンタ] の順に選択します。

2. プリンターのアイコンを右クリックして、[プロパティ] をクリックします。

3. [Webサービス] タブを選択して、URLをクリックします。

Mac OSからWeb Configを起動する

1. メニューの [システム環境設定] - [プリンタとスキャナ]（または [プリントとスキャン]、[プリントとファクス]）の順に選択し、お使いのプリンターを選択します。
2. [オプションとサプライ] - [プリンターのWebページを表示] をクリックします。

Windowsプリンタードライバー

プリンタードライバーは、アプリケーションソフトの印刷指示に合わせてプリンターを制御するソフトウェアです。プリンタードライバーの画面で印刷設定すると、最適な印刷結果が得られます。また、ユーティリティを使うとプリンターの状態の確認やメンテナンスもできます。

参考 プリンタードライバーの言語は変更できます。[ユーティリティ] タブの [言語選択] から言語を選択してください。

アプリケーションソフトからの表示方法

使用中のアプリケーションソフトだけに設定を反映したいときは、アプリケーションソフトから表示します。

[ファイル] メニューの [印刷] または [印刷設定] を選択します。お使いのプリンターを選択して [詳細設定] または [プロパティ] をクリックします。

参考 アプリケーションソフトによって操作が異なります。詳しい使い方はソフトウェアのヘルプをご覧ください。

コントロールパネルからの表示方法

全てのアプリケーションソフトに設定を反映したいときは、コントロールパネルから表示します。

- Windows 10
スタートボタンをクリックし、[Windows システムツール] - [コントロールパネル] - [ハードウェアとサウンド] の [デバイスとプリンターの表示] の順に選択します。お使いのプリンターを右クリックまたは長押しして [印刷設定] を選択します。
- Windows 8.1/Windows 8
[デスクトップ] - [設定] - [コントロールパネル] - [ハードウェアとサウンド] の [デバイスとプリンターの表示] の順に選択します。お使いのプリンターを右クリックまたは長押しして [印刷設定] を選択します。
- Windows 7
スタートボタンをクリックし、[コントロールパネル] - [ハードウェアとサウンド] の [デバイスとプリンターの表示] の順に選択します。お使いのプリンターを右クリックして [印刷設定] をクリックします。
- Windows Vista
スタートボタンをクリックして、[コントロールパネル] - [ハードウェアとサウンド] の [プリンタ] の順に選択します。お使いのプリンターを右クリックして [印刷設定] を選択します。
- Windows XP
スタートボタンをクリックして、[コントロールパネル] - [プリンタとその他のハードウェア] - [プリンタとFAX] の順に選択します。お使いのプリンターを右クリックして [印刷設定] を選択します。

タスクバーのプリンターアイコンからの表示方法

デスクトップのタスクバーにあるプリンターアイコンは、プリンタードライバーに素早くアクセスするためのショートカットアイコンです。

プリンターアイコンをクリックして、[プリンターのプロパティ] を選択すると、コントロールパネルから表示させたときと同様の印刷設定画面が表示されます。ダブルクリックすると、プリンターの状態を確認する画面が表示されます。

参考 タスクバーにプリンターアイコンが表示されないときは、プリンタードライバーの画面を表示させ、[ユーティリティ] タブの [通知の設定] をクリックして、[呼び出しアイコンをタスクバーに登録する] をチェックしてください。

ユーティリティの起動方法

プリンタードライバーの [ユーティリティ] タブをクリックします。

Windowsプリンタードライバー画面の見方

Windows用のプリンタードライバーには、ヘルプ機能が搭載されています。項目上で右クリックして [ヘルプ] をクリックすると、設定項目の説明が表示されます。

[基本設定] タブ

用紙種類や用紙サイズなど、印刷時に必要な基本項目を設定します。



【応用設定】タブ

お気に入り設定や拡大、縮小をします。また色補正で画像などの色を補正したり、セキュリティ設定で透かし印刷などの設定をしたりします。オプション設定は180度回転や左右反転を選択して、データの向きを変えて印刷するときに設定します。

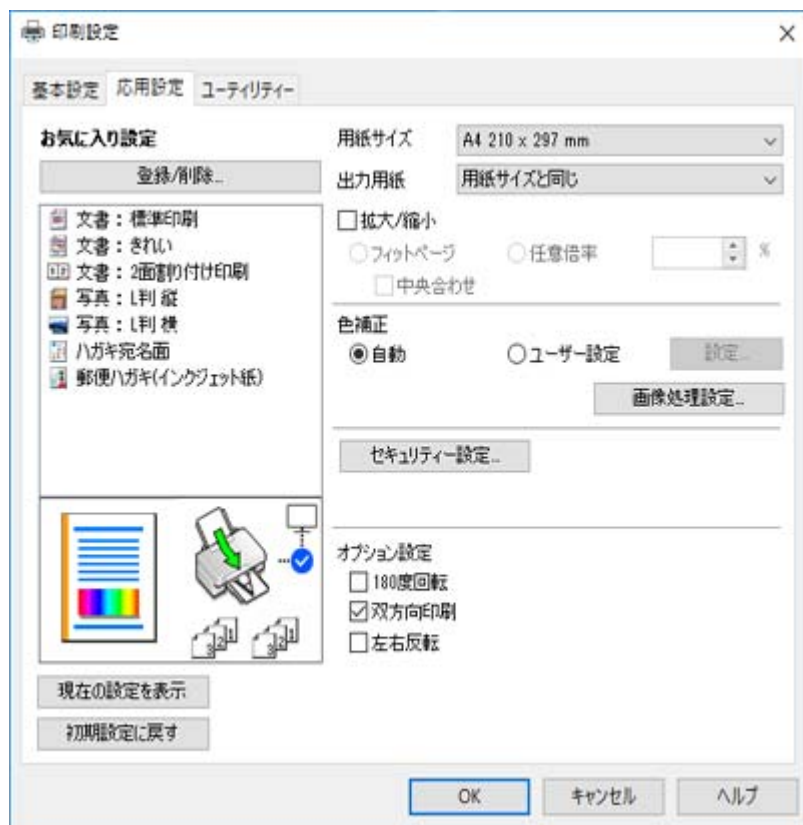

【ユーティリティ】 タブ

ノズルチェックやヘッドクリーニングなどのメンテナンス機能を実行したり、【EPSON プリンターウィンドウ!3】を起動してプリンターの状態やエラーを確認したりできます。

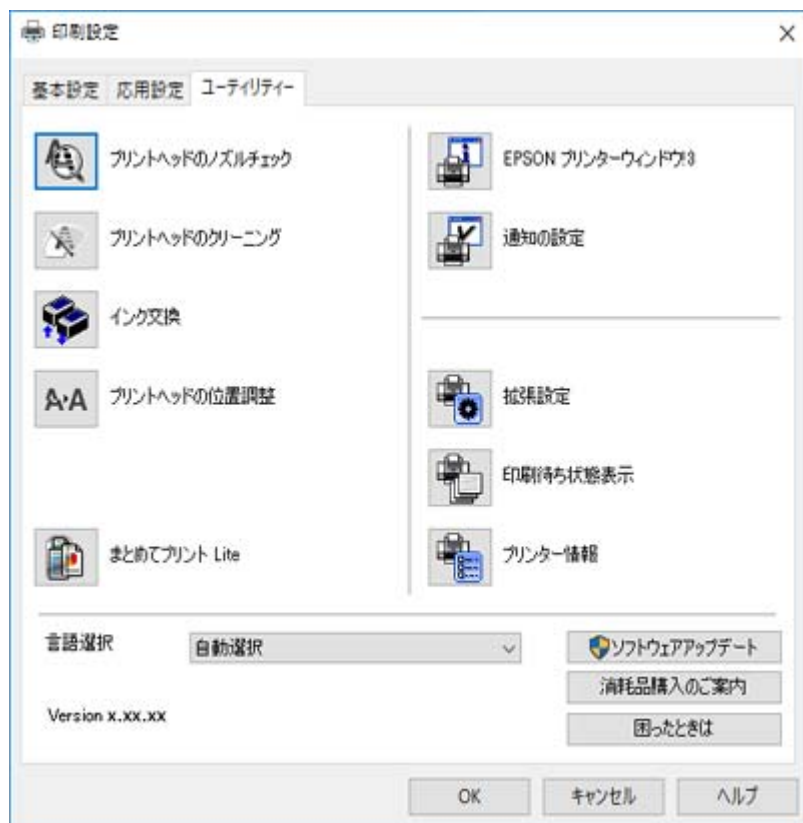

Windowsプリンタードライバーの動作を設定する

【EPSON プリンターウィンドウ!3】などの設定ができます。

1. プリンタードライバーの画面を表示させます。
2. 【ユーティリティ】タブの【拡張設定】をクリックします。
3. 各項目を設定して【OK】をクリックします。

各項目の詳細は、プリンタードライバーのヘルプをご覧ください。

関連情報

➔ [「Windowsプリンタードライバー」101ページ](#)

Mac OSプリンタードライバー

プリンタードライバーは、アプリケーションソフトの印刷指示に合わせてプリンターを制御するソフトウェアです。プリンタードライバーの画面で印刷設定すると、最適な印刷結果が得られます。また、ユーティリティを使うとプリンターの状態の確認やメンテナンスもできます。

アプリケーションソフトからの表示方法

[ファイル] メニューの [ページ設定] または [プリント] をクリックします。必要に応じて [詳細を表示] (または ▼) をクリックして詳細設定画面を開きます。

参考 アプリケーションソフトによっては [ファイル] メニューに [ページ設定] がなかったり、印刷画面を開く手順が異なったりすることがあります。詳しくはアプリケーションソフトのヘルプをご覧ください。

ユーティリティの起動方法

メニューの [システム環境設定] - [プリンタとスキャナ] (または [プリントとスキャン]、[プリントとファクス]) の順に選択し、お使いのプリンターを選択します。[オプションとサプライ] - [ユーティリティ] - [プリンタユーティリティを開く] の順にクリックします。

Mac OSプリンタードライバー画面の見方

プリント画面

画面中央のポップアップメニューを切り替えると、その下に表示される設定項目が変わります。



ポップアップメニュー	説明
レイアウト	1枚の用紙に複数ページを割り付けて印刷するときのレイアウト方向や、境界線を印刷するかどうかなどの設定をします。
カラー・マッチング	色補正の種類を選択します。

ポップアップメニュー	説明
用紙処理	セットした用紙サイズに合わせて自動で拡大または縮小するときに設定します。
表紙	表紙を印刷するかどうかを選択します。[表紙のタイプ] で表紙に印刷する内容を設定できます。
印刷設定	用紙種類や印刷品質など、印刷に必要な基本項目を設定します。
カラーオプション	[カラー・マッチング] で [EPSON Color Controls] を選んだときに、色補正の方法を選択します。

参考 OS X Mountain Lion以降で [印刷設定] メニューが表示されないときは、エプソンのプリンタードライバーが設定できていません。

 メニューの [システム環境設定] - [プリンタとスキャナ] (または [プリントとスキャン]、[プリントとファクス]) の順に選択して、一旦プリンターを削除してから、プリンターの追加をやり直してください。以下のウェブサイトアクセスして、製品名を入力します。サポートに進んで、ヒント集をご覧ください。

<http://epson.sn>

Epson Printer Utility

ノズルチェックやヘッドクリーニングなどのメンテナンス機能を実行したり、[EPSONプリンターウィンドウ] を起動して、プリンターの状態やエラーの確認などができます。



Mac OSプリンタードライバーの動作を設定する

Mac OSプリンタードライバーの動作設定画面の開き方

メニューの [システム環境設定] - [プリンタとスキャナ]（または [プリントとスキャン]、[プリントとファクス]）の順に選択し、お使いのプリンターを選択します。 [オプションとサプライ] - [オプション]（または [ドライバ]）の順にクリックします。

Mac OS Xプリンタードライバーの動作設定メニューの説明

- 白紙節約する：印刷データの白紙ページを印刷しません。
- 動作音低減モード：印刷時の動作音が静かになります。ただし、印刷速度が遅くなることがあります。
- 「黒だけでモード」を使用する：黒インクだけで一時的に印刷します。
- 双方向印刷：プリントヘッドが左右どちらに動くときも印刷します。印刷速度は速くなりますが、印刷品質は低下することがあります。
- 余白を除去する：フチなし印刷時の余白を除去します。
- ワーニングを通知する：ワーニング（警告）が発生したときにメッセージなどを表示します。
- 印刷時に双方向通信をサポート：通常は [オン] のままにしてください。Windowsで共有されているプリンターなど、プリンターからの情報が取れない場合は [オフ] にします。

関連情報

➔ [「黒インクだけで一時的に印刷する」 86ページ](#)

コンピューターからスキャンするソフトウェア（Epson ScanSmart）

簡単なステップで、書類や写真のスキャンとデータ保存ができるソフトウェアです。
操作方法は、Epson ScanSmartのヘルプをご覧ください。

Windowsでの起動方法

- Windows 10
スタートボタンをクリックして、 [Epson Software] - [Epson ScanSmart] の順に選択します。
- Windows 8.1/Windows 8
検索チャームでソフトウェア名を入力して表示されたアイコンを選択します。
- Windows 7
スタートボタンをクリックして、 [すべてのプログラム] - [Epson Software] - [Epson ScanSmart] の順に選択します。

Mac OSでの起動方法

[移動] - [アプリケーション] - [Epson Software] - [Epson ScanSmart] の順に選択します。

関連情報

- ➔ [「コンピューターからスキャンする」71ページ](#)
- ➔ [「ソフトウェアをインストールする」111ページ](#)

スキャナーを制御するソフトウェア (Epson Scan 2)

Epson Scan 2は、スキャナーを制御するソフトウェア（スキャナードライバー）です。画像のサイズや解像度の設定、画質などを調整してスキャンできます。TWAIN対応のアプリケーションソフトから起動することもできます。詳しい使い方はソフトウェアのヘルプをご覧ください。

Windowsでの起動方法

- Windows 10
スタートボタンをクリックして、[EPSON] - [Epson Scan 2] の順に選択します。
- Windows 8.1/Windows 8
検索チャームでソフトウェア名を入力して表示されたアイコンを選択します。
- Windows 7/Windows Vista/Windows XP
スタートボタンをクリックして、[すべてのプログラム]（または [プログラム]） - [EPSON] - [Epson Scan 2] の順に選択します。

Mac OSでの起動方法

[移動] - [アプリケーション] - [Epson Software] - [Epson Scan 2] の順に選択します。

ネットワークスキャナーの追加方法

ネットワークスキャナーを使用するときは、スキャナードライバー（Epson Scan 2）でスキャナーを追加します。

1. Epson Scan 2を起動します。

- Windows 10
スタートボタンをクリックして、[EPSON] - [Epson Scan 2] の順に選択します。
- Windows 8.1/Windows 8
検索チャームでソフトウェア名を入力して表示されたアイコンを選択します。
- Windows 7/Windows Vista/Windows XP
スタートボタンをクリックして、[すべてのプログラム]（または [プログラム]） - [EPSON] - [Epson Scan 2] の順に選択します。
- Mac OS
[移動] - [アプリケーション] - [Epson Software] - [Epson Scan 2] の順に選択します。

2. [スキャナーの設定] 画面で [追加] をクリックします。

- 参考**
- [追加] がグレーアウトされているときは、[編集を許可] をクリックします。
 - Epson Scan 2のメイン画面が表示されたときは、すでにスキャナーと接続されています。別のネットワークスキャナーと接続するときは、[スキャナー] - [設定] の順に選択して、[スキャナーの設定] 画面を表示します。

3. ネットワークスキャナーを追加します。以下の項目を入力、確認して、[追加] をクリックします。
 - [機種] : 接続したいスキャナーを選択します。
 - [名前] : スキャナー名を入力します。32文字まで入力できます。
 - [ネットワークを検索] : お使いのコンピューターとスキャナーが同じネットワーク内にあればIPアドレスが表示されます。表示されない場合、 ボタンをクリックします。IPアドレスが見つからなかったときは [アドレスを入力] を選択し、アドレス欄にIPアドレスを直接入力します。
4. [スキャナーの設定] 画面で追加されたスキャナー名を選択し、[OK] をクリックします。

操作パネルからのスキャン動作を設定するソフトウェア (Epson Event Manager)

Epson Event Manager (エプソン イベント マネージャー) は操作パネルからスキャンしてコンピューターに保存するときの設定を管理するソフトウェアです。原稿種などのスキャン設定、保存するフォルダーや保存形式などを、よく使う設定に登録できます。詳しい使い方はソフトウェアのヘルプをご覧ください。

Windowsでの起動方法

- Windows 10
スタートボタンをクリックして、[Epson Software] - [Event Manager] の順に選択します。
- Windows 8.1/Windows 8
検索チャームでソフトウェア名を入力して表示されたアイコンを選択します。
- Windows 7/Windows Vista/Windows XP
スタートボタンをクリックして、[すべてのプログラム] (または [プログラム]) - [Epson Software] - [Event Manager] の順に選択します。

Mac OSでの起動方法

[移動] - [アプリケーション] - [Epson Software] - [Event Manager] の順に選択します。

関連情報

- ➔ [「ソフトウェアをインストールする」111ページ](#)

写真を印刷するソフトウェア (Epson Photo+)

Epson Photo+ (エプソン フォトプラス) は、写真をいろいろなレイアウトで簡単に印刷できるソフトウェアです。印刷イメージを見ながら画像補正や位置調整ができます。さらに、写真の上にテキストや楽しいスタンプを自由に配置するなど、思い通りのアレンジができます。エプソン純正の写真用紙に印刷すると、インク性能が最大限に引き出されて、発色の良い美しい仕上がりになります。

詳しい使い方はソフトウェアのヘルプをご覧ください。

 **参考** このソフトウェアを使用するには、プリンタードライバーがインストールされている必要があります。

起動方法

- Windows 10
スタートボタンをクリックして、 [Epson Software] - [Epson Photo+] の順に選択します。
- Windows 8.1/Windows 8
検索チャームでソフトウェア名を入力して表示されたアイコンを選択します。
- Windows 7/Windows Vista/Windows XP
スタートボタンをクリックして、 [すべてのプログラム] (または [プログラム]) - [Epson Software] - [Epson Photo+] の順に選択します。

Mac OSでの起動方法

[移動] - [アプリケーション] - [Epson Software] - [Epson Photo+] の順に選択します。 .

関連情報

➔ [「ソフトウェアをインストールする」111ページ](#)

ソフトウェアの更新ツール (EPSON Software Updater)

EPSON Software Updater (エプソン ソフトウェア アップデーター) は、インターネット上に新しいソフトウェアや更新情報があるか確認して、インストールするソフトウェアです。プリンターのファームウェアやマニュアルも更新できます。

インストール方法

エプソンのウェブサイトからEPSON Software Updaterをダウンロードしてください。

Windowsコンピュータを使っていてウェブサイトからダウンロードができないときは、付属のソフトウェアディスクからインストールしてください。

www.epson.jp/support/

Windowsでの起動方法

- Windows 10
スタートボタンをクリックして、 [Epson Software] - [EPSON Software Updater] の順に選択します。
- Windows 8.1/Windows 8
検索チャームでソフトウェア名を入力して表示されたアイコンを選択します。
- Windows 7/Windows Vista/Windows XP
スタートボタンをクリックして、 [すべてのプログラム] (または [プログラム]) - [Epson Software] - [EPSON Software Updater] の順に選択します。

 **参考** EPSON Software Updaterはデスクトップのタスクバーにあるプリンターアイコンをクリックして、 [ソフトウェアアップデート] を選択しても起動できます。

Mac OSでの起動方法

[移動] - [アプリケーション] - [Epson Software] - [EPSON Software Updater] の順に選択します。

関連情報

➔ 「ソフトウェアをインストールする」 111ページ

ソフトウェアをインストールする

ネットワークに接続されているコンピューターでWeb上の最新版をインストールします。

- 参考**
- 管理者権限のあるアカウント（ユーザー）でコンピューターにログオンしてください。また、管理者のパスワードが求められたときは、パスワードを入力して操作を続行してください。
 - 再インストール時は、インストール済みの古いソフトウェアをアンインストールしてください。

1. 起動している全てのアプリケーションソフトを終了させます。
2. プリンタードライバーまたはEpson Scan 2のインストール時は、プリンターとコンピューターの接続を一旦解除します。

参考 コンピューター画面に指示が出るまでプリンターとコンピューターを接続しないでください。

3. 以下のWebサイトにアクセスして、製品名を入力します。

<http://epson.sn>

4. [セットアップ] を選択し、インストールと接続設定の [ダウンロード] をクリックします。
5. ダウンロードしたファイルをクリック、またはダブルクリックします。この後は画面の指示に従って操作します。

参考 Windowsのコンピューターを使っていて、Webからのダウンロードができない場合は付属のソフトウェアディスクからインストールしてください。

関連情報

➔ 「ソフトウェアの更新ツール（EPSON Software Updater）」 110ページ

➔ 「ソフトウェアをアンインストール（削除）する」 112ページ

ソフトウェアやファームウェアを更新する

ソフトウェアやファームウェアを更新すると、今まで起こっていたトラブルの解消、機能の改善や追加などができます。最新版のソフトウェアやファームウェアをお使いください。

1. プリンターとコンピューターが通信可能な状態で、コンピューターがインターネットに接続されていることを確認します。
2. EPSON Software Updaterを起動して、ソフトウェアまたはファームウェアを更新します。

！重要 更新中は、コンピューターやプリンターの電源を切らないでください。プリンターが故障するおそれがあります。



一覧に表示されないソフトウェアはEPSON Software Updaterでは更新できません。エプソンのウェブサイトで最新版のソフトウェアを確認してください。

www.epson.jp/support/

関連情報

➔ [「ソフトウェアの更新ツール \(EPSON Software Updater\) 」 110ページ](#)

ソフトウェアをアンインストール (削除) する

管理者権限のあるアカウント (ユーザー) でコンピューターにログオンしてください。また、管理者のパスワードが求められたときは、パスワードを入力して操作を続行してください。

ソフトウェアをアンインストール (削除) する - Windows



1. 電源ボタンを押してプリンターの電源を切ります。
2. 起動している全てのアプリケーションソフトを終了させます。
3. [コントロールパネル] を表示させます。
 - Windows 10
スタートボタンをクリックし、[Windows システムツール] - [コントロールパネル] を選択します。
 - Windows 8.1/Windows 8
[デスクトップ] - [設定] - [コントロールパネル] の順に選択します。
 - Windows 7/Windows Vista/Windows XP
スタートボタンをクリックして、[コントロールパネル] を選択します。
4. [プログラムのアンインストール] (または [プログラムの追加と削除]) を表示します。
 - Windows 10/Windows 8.1/Windows 8/Windows 7/Windows Vista
[プログラム] の [プログラムのアンインストール] を選択します。
 - Windows XP
[プログラムの追加と削除] をクリックします。
5. 削除するソフトウェアを選択します
印刷ジョブが残っていると、プリンタードライバーをアンインストールできません。印刷ジョブを削除するか、印刷が終わるのを待ってからアンインストールをしてください。
6. ソフトウェアをアンインストールします。
 - Windows 10/Windows 8.1/Windows 8/Windows 7/Windows Vista
[アンインストールと変更] または [アンインストール] をクリックします。
 - Windows XP
[変更と削除] または [削除] をクリックします。



[ユーザーアカウント制御画面] が表示されたら、[続行] をクリックします。

7. 画面の指示に従って操作します。

ソフトウェアをアンインストール（削除）する -Mac OS

1. EPSON Software Updaterを使ってUninstallerをダウンロードします。
一度ダウンロードすれば、アンインストールのたびにダウンロードする必要はありません。
2.  ボタンを押してプリンターの電源を切ります。
3. プリンタードライバーを削除するときは、 メニューの [システム環境設定] - [プリンタとスキャナ]（または [プリントとスキャン]、[プリントとファクス]）の順に選択し、使用できるプリンターのリストからプリンターを削除します。
4. 起動している全てのアプリケーションソフトを終了します。
5. [移動] - [アプリケーション] - [Epson Software] - [Uninstaller] の順に選択します。
6. 削除するソフトウェアをチェックして、[アンインストール] をクリックします。

！重要 Uninstallerは、コンピューターにインストールされているエプソン製インクジェットプリンターのドライバーを全て削除します。複数のエプソン製インクジェットプリンターをご使用の方で、一部のプリンタードライバーのみを削除したい場合は、一旦全てのプリンタードライバーを削除した後、使いたいプリンターのドライバーを再インストールしてください。

参考 一覧に表示されないソフトウェアはUninstallerでは削除できません。[移動] - [アプリケーション] - [Epson Software] の順に選択し、削除するソフトウェアを選択して、ゴミ箱アイコンにドラッグ&ドロップしてください。

関連情報

- ➔ [「ソフトウェアをインストールする」111ページ](#)

困ったときは

プリンターの状態を確認する

ランプとプリンターの状態

操作パネルのランプでプリンターの状態を表示します。

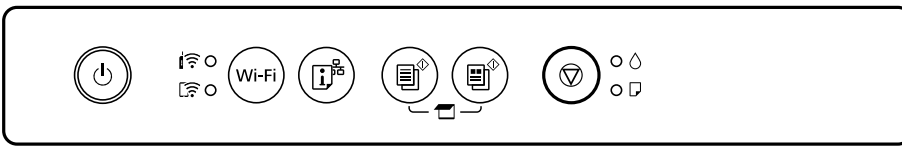

正常状態

●：点灯

ランプ	状況
	無線LANに接続されています。
	Wi-Fi Direct（シンプルAPモード）で無線LANに接続されています。

エラー状態

エラーが発生すると、ランプが点灯または点滅します。また、コンピューターの画面にはエラーの詳細が表示されます。

● / ●：点灯



● / ●：点滅

ランプ	状況	対処方法
	無線LAN接続のエラーが発生しました。	Wi-Fi ボタンを押してエラーを解除してから再実行してください。

困ったときは

ランプ	状況	対処方法
	いずれかのインク残量が限界値以下になっているか、インク充填するのに十分なインクがありません。	プリントヘッドの品質を維持するため、インクが完全になくなる前に動作を停止するように設計されています。新しいインクカートリッジに交換してください。
	いずれかのインクカートリッジがセットされていません。	インクカートリッジをセットしてください。
	インクカートリッジが正しく認識されていません。	インクカートリッジをしっかりと押し込んでください。
	使用できないインクカートリッジがセットされています。	使用できるインクカートリッジをセットしてください。
	いずれかのインクが残り少なくなりました。 ○ランプが点灯するまでは印刷できます。	新しいインクカートリッジを準備してください。インク残量はコンピューターの画面で確認できます。
	用紙がセットされていないか、重なって給紙されています。	用紙をセットし、  ボタンまたは  ボタンを押してください。
	ゆっくり点滅するとき（1.25秒間隔） 用紙が詰まりました。	用紙を取り除いてから、  ボタンまたは  ボタンを押してください。
	速く点滅するとき（0.5秒間隔） 用紙がプリンター内部に残っています。	用紙を押し出すために、背面トレイにA4サイズの内紙をセットして、  または  ボタンを押してください。用紙は縦長方向にセットしてください。
 	<ul style="list-style-type: none"> • 正常に電源が切られていません。* • 動作中に電源が切られたため、ノズルが乾燥して目詰まりしている可能性があります。 <p>* 電源タップやブレーカーで電源が切られた、コンセントが抜かれた、停電が発生したなど</p>	<ul style="list-style-type: none"> •  ボタンまたは  ボタンを押してエラーを解除してから、ノズルチェックをお勧めします。ジョブがある場合は中止してください。 • 電源は必ず  ボタンを押して切ってください。

困ったときは

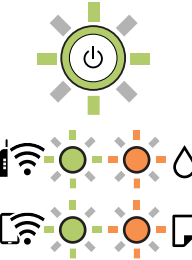
ランプ	状況	対処方法
	同時に点滅 廃インク吸収パッドの吸収量が限界に近づいています。または、限界に達しました。	廃インク吸収パッドの交換が必要です。 廃インク吸収パッド*1は、お客様による交換ができないため、エプソンの修理窓口にご依頼ください。 コンピューターの画面に印刷継続のメッセージが表示されている場合、プリンターの  ボタンまたは  ボタンを押すと印刷が続行します。ランプのエラー表示が一時的に消えますが、パッドを交換するまで定期的に表示されます。
	交互に点滅 フチなし印刷用廃インク吸収パッドの吸収量が限界に近づいています。または、限界に達しました。	フチなし印刷用廃インク吸収パッドの交換が必要です。 フチなし印刷用廃インク吸収パッド*2は、お客様による交換ができないため、エプソンの修理窓口にご依頼ください。 コンピューターの画面に印刷継続のメッセージが表示されている場合、プリンターの  ボタンまたは  ボタンを押すと印刷が続行します。ランプのエラー表示が一時的に消えますが、パッドを交換するまで定期的に表示されます。 フチなし印刷はできませんが、フチあり印刷はできます。
	ファームウェアのアップデートに失敗したため、リカバリーモードで起動しました。	以下の手順でもう一度ファームウェアをアップデートしてください。 1. コンピューターとプリンターをUSB接続します。（リカバリーモード中のアップデートは、ネットワーク接続ではできません）。 2. エプソンのウェブサイトから最新のファームウェアをダウンロードしてアップデートを開始します。 詳しくはダウンロードページの「アップデート方法」をご覧ください。
	プリンターエラーが発生しました。	スキャナーユニットを開けて、プリンター内部に用紙や保護材が入っていたら取り除きます。電源を入れ直してください。 電源を入れ直しても同じメッセージが表示される場合は、エプソンの修理窓口にご連絡ください。

*1印刷時に排出される廃インクを吸収する部品です。吸収量が限界に達する時期は使用状況によって異なります。限界に達すると、パッドを交換するまで印刷できません（インクあふれ防止のため）。保証期間経過後の交換は有償です。

*2フチなし印刷時に排出される廃インクを吸収する部品です。吸収量が限界に達する時期は使用状況によって異なります。限界に達すると、パッドを交換するまでフチなし印刷できません（インクあふれ防止のため）。保証期間経過後の交換は有償です。

関連情報

- ➔ [「詰まった用紙を取り除く」 117ページ](#)
- ➔ [「アフターサポート・サービスのご案内」 155ページ](#)
- ➔ [「ソフトウェアをインストールする」 111ページ](#)

➔ [「ソフトウェアやファームウェアを更新する」111ページ](#)

プリンターの状態を確認する - Windows

1. プリンタードライバーの画面を表示させます。
2. [ユーティリティ] タブの [EPSON プリンターウィンドウ!3] をクリックします。

- 参考**
- デスクトップのタスクバーに登録されているプリンターアイコンをダブルクリックしても、プリンターの状態を確認できません。プリンターアイコンが登録されていないときは、[ユーティリティ] タブの [通知の設定] をクリックして、[呼び出しアイコンをタスクバーに登録する] をチェックしてください。
 - [EPSON プリンターウィンドウ!3] が無効になっているときは、[ユーティリティ] タブの [拡張設定] をクリックして [EPSON プリンターウィンドウ!3 を使用する] をチェックしてください。

関連情報

➔ [「Windowsプリンタードライバー」101ページ](#)

プリンターの状態を確認する - Mac OS

1.  メニューの [システム環境設定] - [プリンタとスキャナ]（または [プリントとスキャン]、[プリントとファクス]）の順に選択し、お使いのプリンターを選択します。
2. [オプションとサブライ] - [ユーティリティ] - [プリンタユーティリティを開く] の順にクリックします。
3. [EPSONプリンターウィンドウ] をクリックします。

プリンターの状態、インク残量、エラーの状況を確認できます。

詰まった用紙を取り除く

操作パネルのエラー表示を確認し、用紙が詰まっている（ちぎれた紙片が残っている）箇所を順番に確認して取り除いてください。その後、エラーを解除してください。

！重要 用紙はゆっくりと引き抜いてください。勢いよく引っ張るとプリンターが故障することがあります。

関連情報

➔ [「ランプとプリンターの状態」17ページ](#)

背面トレイから詰まった用紙を取り除く

詰まっている用紙を取り除きます。

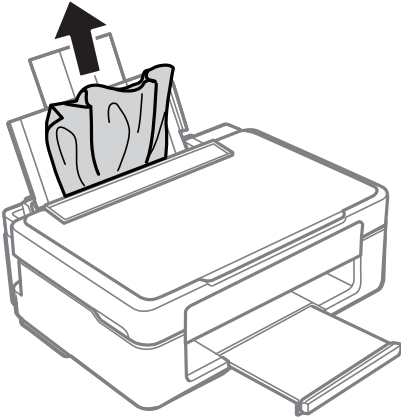

排紙トレイから詰まった用紙を取り除く

詰まっている用紙を取り除きます。

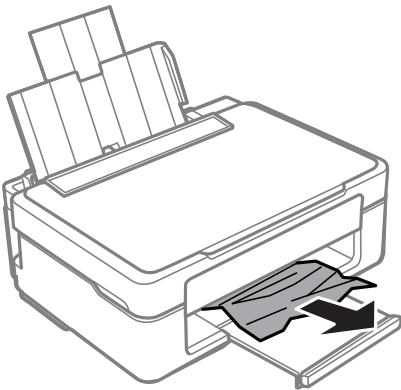

プリンター内部から詰まった用紙を取り除く

- ⚠ 注意**
- スキャナーユニットを開閉するときは、手や指を挟まないように注意してください。けがをするおそれがあります。
 - 内部に手を入れるときは、操作パネルのボタンには触らないでください。プリンターが動作してけがをするおそれがあります。また、突起などでけがをしないように注意してください。

困ったときは

1. 原稿カバーを閉めた状態で、スキャナーユニットを開けます。

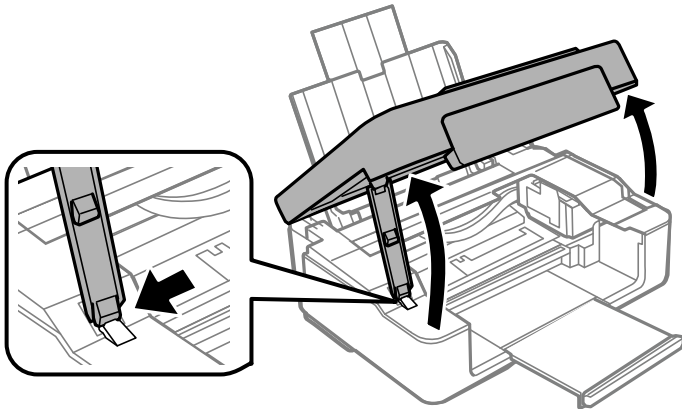

2. 詰まっている用紙を取り除きます。

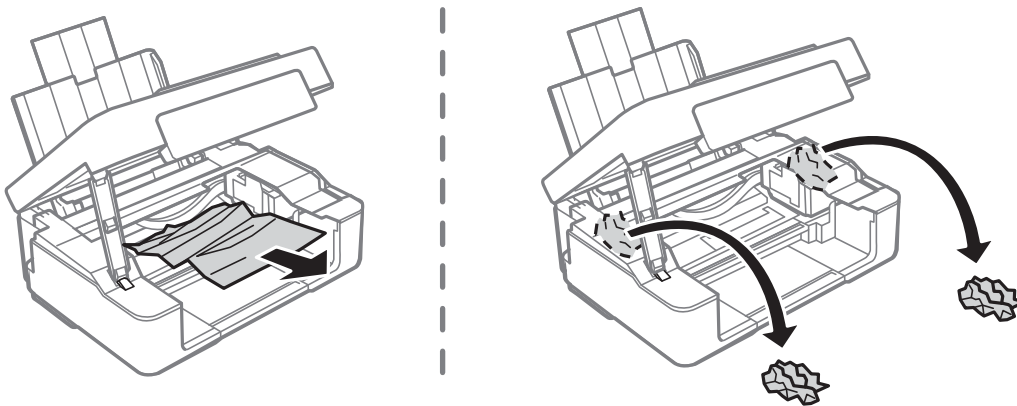

！重要 プリンター内部のケーブル（白色）や半透明フィルムには触らないでください。動作不良の原因となるおそれがあります。

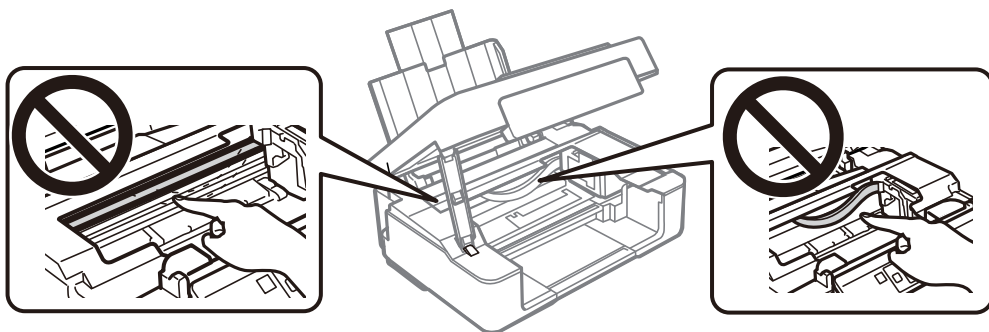

3. スキャナーユニットを閉めます。

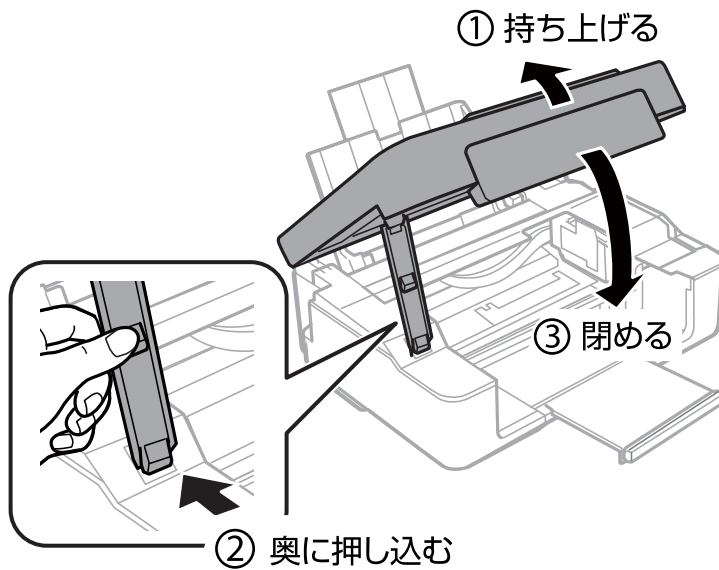

正しく給紙ができない

以下を確認してから、現象に応じた対処方法をお試してください。

- プリンターを水平な場所に設置して、適切な環境で使用してください。
- 本製品で印刷できる用紙を使用してください。
- 印刷用紙取り扱い上のご注意に従ってください。
- 印刷用紙はセット可能枚数を超えてセットしないでください。普通紙は用紙ガイドの三角マークが示す線を越えてセットしないでください。

関連情報

- ➔ [「動作時と保管時の環境仕様」 149ページ](#)
- ➔ [「印刷用紙取り扱い上のご注意」 36ページ](#)
- ➔ [「印刷できる用紙とセット枚数」 37ページ](#)

印刷用紙が詰まる

- 印刷用紙を正しい方向でセットして、印刷用紙の側面に用紙ガイドを合わせてください。
- 複数枚セットしてうまく給紙できないときは、1枚ずつセットしてください。

関連情報

- ➔ [「詰まった用紙を取り除く」 117ページ](#)
- ➔ [「背面トレイに印刷用紙をセットする」 42ページ](#)

斜めに給紙される

印刷用紙を正しい方向でセットして、印刷用紙の側面に用紙ガイドを合わせてください。

関連情報

➔ [「背面トレイに印刷用紙をセットする」42ページ](#)

重なって給紙される

- 印刷用紙を1枚ずつセットしてください。
- 手動両面印刷で用紙が重なって給紙されるときは、給紙装置内にセットしてある印刷用紙を取り除いてから、裏面をセットしてください。

電源、操作パネルのトラブル

電源が入らない

- 電源プラグをコンセントにしっかり差し込んでください。
- 電源ボタンを少し長めに押してください。

電源が切れない

電源ボタンを少し長めに押してください。それでも切れないときは、電源プラグをコンセントから抜いてください。プリントヘッドの乾燥を防ぐため、その後に電源を入れ直して、電源ボタンで切ってください。

コンピューターから印刷できない

接続状態をチェック (USB)

- プリンターとコンピューターを接続しているUSBケーブルをしっかりと差し込んでください。
- USBハブ使用時は、プリンターとコンピューターを直接接続してみてください。
- USBケーブルの差し込み口を変えてみてください。それでも解決しないときはUSBケーブルを変えてみてください。

困ったときは

- USB接続で印刷できないときは、以下をお試ください。
USBケーブルを取り外します。コンピューターに表示されているプリンターのアイコンを右クリックして、[デバイスの削除] を選択します。その後、USBケーブルを接続して印刷してください。
コンピューターとの接続形態を再設定する手順に従ってUSB接続を再設定してください。詳細は以下の関連情報をご覧ください。



関連情報

- ➔ [「コンピューターとの接続形態の再設定」 33ページ](#)

接続状態をチェック（ネットワーク）

- 無線LANルーター（アクセスポイント）やプロバイダーを変更したときは、プリンターのネットワーク設定をやり直してください。コンピューターやスマートデバイスをプリンターと同じSSIDに接続してください。
- ネットワークに接続する、全ての機器の電源を切ります。約10秒待ってから無線LANルーター（アクセスポイント）、コンピューターまたはスマートデバイス、プリンターの順に電源を入れます。電波が届きやすいように機器を無線LANルーター（アクセスポイント）に近づけて、設定し直してください。
- ネットワーク接続診断レポートを印刷します。詳細は以下の関連情報をご覧ください。ネットワーク接続診断レポートの結果が不合格だった場合は、接続診断の内容を確認して対処方法をお試ください。
- プリンターに割り当てられているIPアドレスが169.254.XXX.XXX、サブネットマスクが255.255.0.0のときは、IPアドレスが正しく割り当てられていない可能性があります。無線LANルーター（アクセスポイント）を再起動するか、プリンターのネットワークを再設定してください。それでも解決しないときは無線LANルーター（アクセスポイント）のマニュアルをご覧ください。
- コンピューターからウェブサイトが閲覧できるか試してください。閲覧できない場合はコンピューターのネットワーク設定に問題があります。コンピューターのネットワーク接続をご確認ください。
- 上記の対処方法を試してもうまくいかない場合は、セキュリティソフトなどの影響が考えられます。エプソンのウェブサイトではFAQをご覧ください。
www.epson.jp/support/faq/
製品カテゴリーからお使いの製品を選択して、「無線LAN 接続」などのキーワード入力で見つけられます。

関連情報

- ➔ [「コンピューターとの接続」 22ページ](#)
- ➔ [「ネットワーク接続診断レポートを印刷する」 27ページ](#)

ソフトウェアやデータをチェック

- エプソン純正プリンタードライバーがインストールされているか確認してください。インストールされていないと使用できる機能が限られるため、インストールすることをお勧めします。詳細は以下の関連情報をご覧ください。
- データサイズが大きい画像を印刷しようとする、コンピューターのメモリーが足りなくなることがあります。解像度を下げたり、サイズを小さくしたりして印刷してください。

関連情報

- ➔ [「エプソン純正プリンタードライバーを確認する」 123ページ](#)
- ➔ [「ソフトウェアをインストールする」 111ページ](#)

エプソン純正プリンタードライバーを確認する

エプソン純正プリンタードライバーがコンピューターにインストールされているか、以下の方法で確認できます。

Windows

[コントロールパネル] - [デバイスとプリンターの表示]（ [プリンタ]、 [プリンタとFAX] ）を選択して、以下の方法でプリントサーバーのプロパティ画面を表示します。

- Windows 10/Windows 8.1/Windows 8/Windows 7
プリンターアイコンをクリックして、画面上部の [プリントサーバープロパティ] をクリックします。
- Windows Vista
[プリンタ] フォルダー上で右クリックして、 [管理者として実行] - [サーバーのプロパティ] の順にクリックします。
- Windows XP
[ファイル] メニューから [サーバーのプロパティ] を選択します。

困ったときは

[ドライバー] タブをクリックします。お使いのプリンター名が一覧に表示された場合、エプソン純正プリンタードライバーがインストールされています。



Mac OS

メニューの [システム環境設定] - [プリンタとスキャナ]（または [プリントとスキャン]、[プリントとファクス]）の順に選択し、お使いのプリンターを選択します。[オプションとサプライ] をクリックして [オプション] タブと [ユーティリティ] タブが表示された場合、エプソン純正プリンタードライバーがインストールされています。

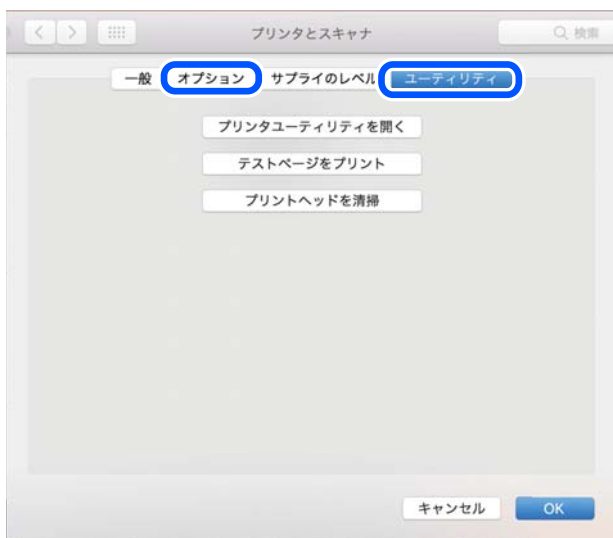

関連情報

➡ [「ソフトウェアをインストールする」111ページ](#)

コンピューターでプリンターの状態をチェック (Windows)

プリンタードライバーで [ユーティリティ] タブの [印刷待ち状態表示] をクリックして以下を確認してください。

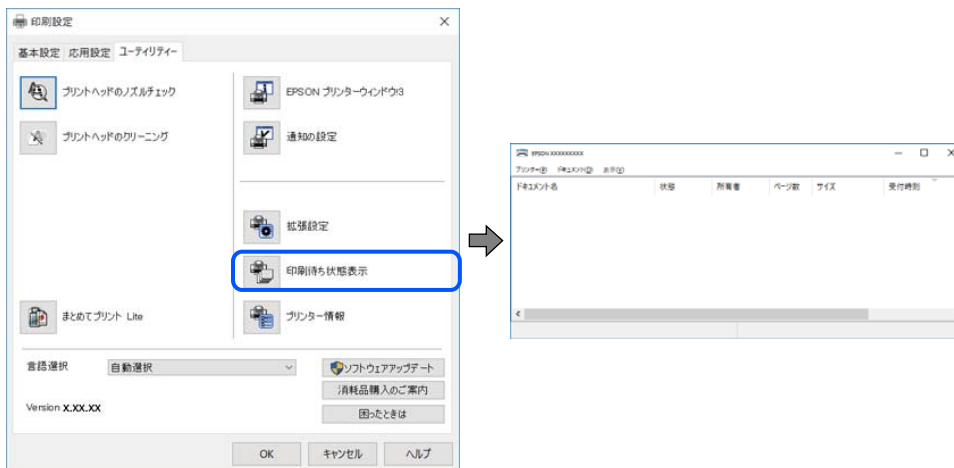

- 印刷待ちのジョブがないこと
不要な印刷データが残っている場合は、[プリンター] メニューで [すべてのドキュメントの取り消し] を選択してください。
- 一時停止やオフラインになっていないこと
一時停止またはオフラインになっているときは、[プリンター] メニューで一時停止またはオフラインのチェックを外してください。

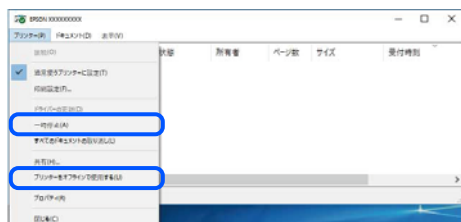

- [プリンター] メニューでお使いのプリンターが通常使うプリンターに設定されている (チェックが付いている) こと
設定されていないときは、通常使うプリンターに設定してください。[コントロールパネル] - [デバイスとプリンター] (または [プリンタ]、[プリンタとFAX]) にアイコンが複数ある場合は、以下を参考にして選んでください。
例)
USB ケーブルで接続 : EPSON XXXX Series
ネットワークで接続 : EPSON XXXX Series (ネットワーク)
何度もプリンタードライバーをインストールするとプリンタードライバーのコピーが作成されることがあります。
「EPSON XXXX Series (コピー1)」などのコピーができてしまっている場合は、コピーされたドライバーのアイコン上で右クリックし、[デバイスの削除] をクリックしてください。
- [プリンター] メニューの [プロパティ] - [ポート] で、以下の正しいポートが選択されていること
USB接続 : [USBXXX]、ネットワーク接続 : [EpsonNet Print Port]

コンピューターでプリンターの状態をチェック (Mac OS)

プリンターの状態が [一時停止] になっていないか確認してください。

 メニューの [システム環境設定] - [プリンタとスキャナ] (または [プリントとスキャン]、[プリントとファクス]) の順に選択し、お使いのプリンターをダブルクリックします。 [一時停止] になっているときは、 [再開] をクリックしてください。

ネットワークの接続設定ができない

- ネットワークに接続する全ての機器の電源を切ります。約10秒待ってから無線LANルーター (アクセスポイント)、コンピューターまたはスマートデバイス、プリンターの順に電源を入れます。電波が届きやすいように機器を無線LANルーター (アクセスポイント) に近づけて、設定し直してください。
-  ボタンを押して、ネットワーク接続診断レポートを印刷します。接続診断の内容を確認して対処方法をお試しください。

関連情報

- ➔ [「ネットワーク接続に問題がないのに機器から接続できない」 126ページ](#)
- ➔ [「ネットワーク接続診断レポートを印刷する」 27ページ](#)

ネットワーク接続に問題がないのに機器から接続できない

ネットワーク接続診断レポートでは問題がないのに、コンピューターやスマートデバイスから接続できない場合は以下を確認してください。

- 複数の無線LANルーター (アクセスポイント) を使用している場合、無線LANルーター (アクセスポイント) 間の設定によってはコンピューターやスマートデバイスからプリンターを利用できません。コンピューターやスマートデバイスをプリンターと同じ無線LANルーター (アクセスポイント) に接続してください。スマートデバイスのテザリング機能が有効になっている場合は、無効に設定を変更してください。

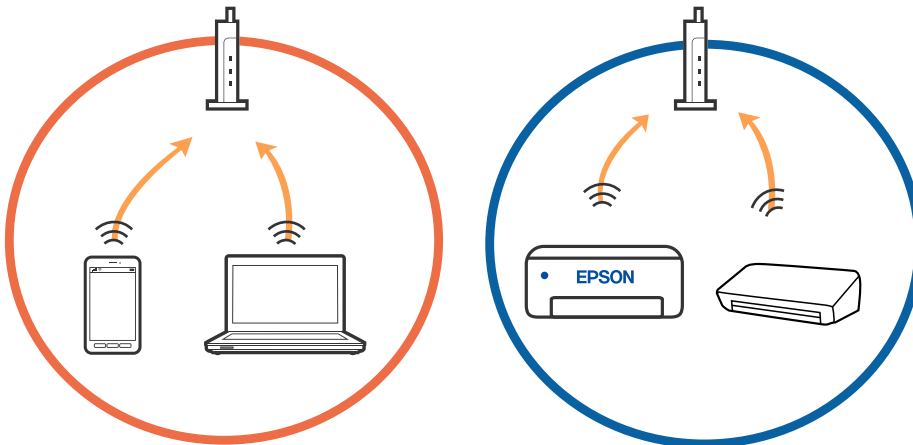

困ったときは

- 1台で複数のSSIDを使用できる無線LANルーター（アクセスポイント）の場合、同じ無線LANルーター（アクセスポイント）に接続していても、SSIDが異なると接続できません。コンピューターやスマートデバイスをプリンターと同じSSIDに接続してください。

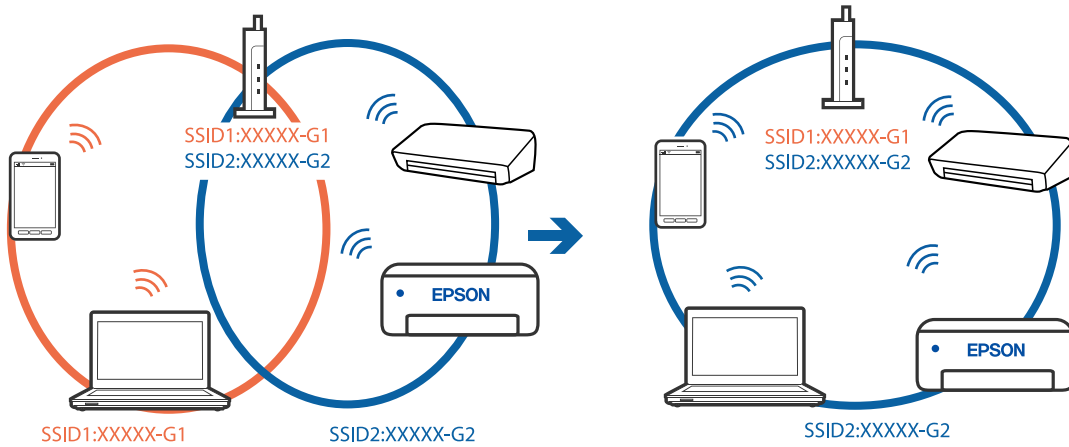

- IEEE802.11aとIEEE802.11gの両規格に準拠した無線LANルーター（アクセスポイント）は、2.4GHz帯と5GHz帯それぞれのSSIDを持っています。プリンターは2.4GHz帯での通信にのみ対応しているため、コンピューターやスマートデバイスを5GHz帯のSSIDに接続していると、プリンターと通信できないことがあります。コンピューターやスマートデバイスをプリンターと同じSSIDに接続してください。

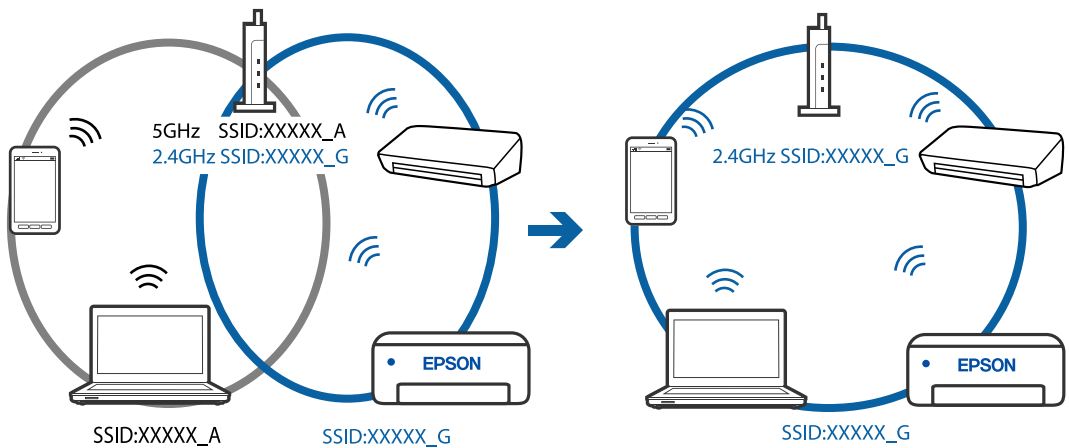

- 多くの無線LANルーター（アクセスポイント）やモバイルルーターには、機器間の通信を遮断するプライバシーセパレーター機能があります。同じSSIDに接続されていてもプリンターとコンピューターまたはスマートデバイス間で通信できない場合は、無線LANルーター（アクセスポイント）のプライバシーセパレーター機能を無効にしてください。詳しくは無線LANルーター（アクセスポイント）のマニュアルをご覧ください。

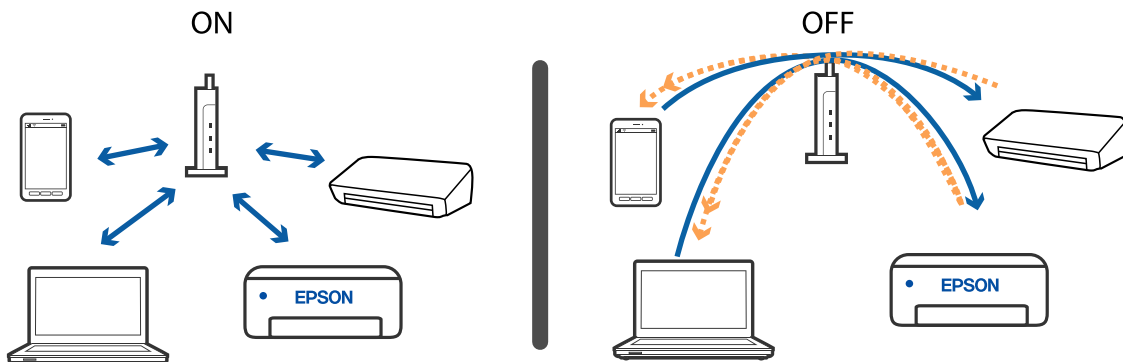

関連情報

- ➔ [「プリンターが接続している SSID の確認方法」 129ページ](#)
- ➔ [「コンピューターが接続しているSSIDの確認方法」 129ページ](#)

Wi-Fi Direct(シンプルAP)で接続できない

すでに接続しているプリンターが接続可能台数の上限に達している場合、それ以上の台数を接続できません。以下の手順で再接続してください。

機器が何台接続されているか確認する

機器が何台プリンターに接続されているか確認してください。まだ接続機器が接続可能台数の上限に達していない場合、接続エラーが発生している可能性があります。電波が届きやすいように機器を無線LANルーターに近づけ、SSIDとパスワードが正しいことを確認して、ネットワーク設定し直してください。

- ネットワークステータスシート

<Wi-Fi Direct>	
Wi-Fi Direct Mode	On
Communication Mode	Simple AP
Operation Mode	IEEE802.11g/n
Communication Speed	Auto
SSID	DIRECT-XXXXXXXX
Password	XXXXXXXXXX
Channel	11
Security Level	WPA2-PSK(AES)
Link Status	Unknown
Connected Devices	2 (Max 4)
CLIENT MAC LIST	9C:5C:F9:58:C3:74
	20:02:AF:C1:92:6B

- Web Configの製品情報確認画面
ブラウザを開き、アドレスバーにWi-Fi Direct (シンプルAP) のIPアドレスを入力して、Web Configを起動します。[製品情報] - [Wi-Fi Direct] の順にタップして、Wi-Fi Direct のステータスを確認します。



不要な機器の接続を解除する

すでに接続しているプリンターが接続可能台数の上限に達している場合は、不要な機器の接続を解除してから新しい機器の接続をします。

接続を解除したい機器のWi-Fi画面から、プリンターのWi-Fi DirectのSSIDを削除してください。

プリンターが接続している SSID の確認方法

SSID を確認するには、ネットワーク接続診断レポートを印刷したり、ネットワークステータスシートを印刷したり、Web Configから確認したりできます。

コンピューターが接続しているSSIDの確認方法

各OSでSSIDやパスワードを調べる方法は、エプソンのホームページでFAQをご覧ください。

www.epson.jp/support/faq/

製品カテゴリーからお使いの製品を選択して、「無線LANのSSID」などのキーワード入力で検索できます。

Windows

デスクトップのタスクトレイ上の  をクリックします。ネットワーク一覧が表示されるので、接続済みのSSIDを確認します。



Mac OS

コンピューター画面上部にあるWi-Fiアイコンをクリックします。SSIDのリストが表示されるので、チェックマークが付いた（接続済み）SSIDを確認します。



MacでUSB 3.0機器使用時に無線LAN (Wi-Fi) 接続の動作が不安定になる

MacのUSB 3.0ポートに機器を接続して使用していると、無線周波数干渉が起こることがあります。無線LAN (Wi-Fi) に接続できない、または動作が不安定になる場合は以下をお試しください。

- USB 3.0ポートに接続している機器をコンピューターから離す
- プリンターが5 GHz帯の周波数に対応している場合は、5 GHz帯のSSIDに接続する

関連情報

➔ [「無線LANの仕様」147ページ](#)

印刷結果のトラブル

印刷結果がかすれる、出ない色がある

長期間プリンターを使用していないと、プリントヘッドのノズルが目詰まりしてインクが出ないことがあります。ノズルチェックして、目詰まりしているときはヘッドクリーニングしてください。

関連情報

➔ [「ノズルチェックとヘッドクリーニングをする」90ページ](#)

印刷結果にスジ（線）が入る、色合いがおかしい

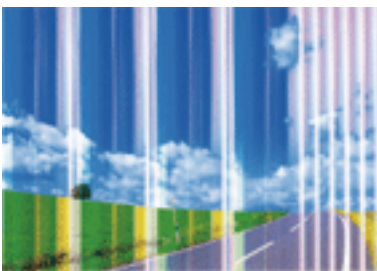

- 用紙種類の設定は、セットした印刷用紙に合わせてください。
- プリントヘッドのノズルが目詰まりしている可能性があります。ノズルチェックをすると目詰まりしているかどうかわかります。目詰まりしているときはヘッドクリーニングしてください。

関連情報

➔ [「ノズルチェックとヘッドクリーニングをする」90ページ](#)

約2.5cm間隔で色の付いたスジが入る

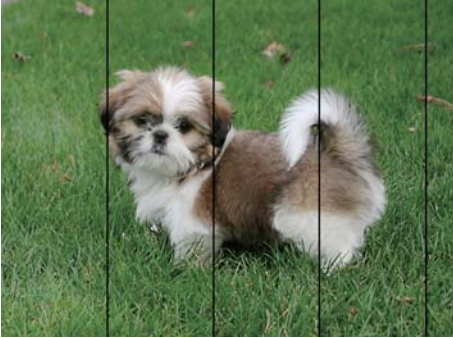

- 用紙種類の設定は、セットした印刷用紙に合わせてください。
- プリントヘッドの位置を調整してください。
- 普通紙に印刷しているときは、きれいモードで印刷してください。

関連情報

- ➔ [「用紙種類の設定値」 41ページ](#)
- ➔ [「プリントヘッドの位置を調整する」 92ページ](#)

印刷結果がぼやける、文字や罫線がガタガタになる



enthalten alle
Aufdruck. W
↓ 5008 "Regel

- プリントヘッドの位置を調整してください。
- 半透明フィルムをクリーニングしてください。

関連情報

- ➔ [「プリントヘッドの位置を調整する」 92ページ](#)

プリントヘッドの位置を調整しても印刷品質が改善されない

双方向印刷はプリントヘッドが左右どちらに移動するときも印刷するため、印刷位置が左右で異なると罫線がずれたりぼやけたりすることがあります。印刷品質が悪いときは、双方向印刷設定を無効にしてください。ただし、この設定を無効にすると、印刷速度が遅くなります。

- Windows
プリンタードライバーの [応用設定] タブで [双方向印刷] のチェックを外します。

困ったときは

- Mac OS

メニューの [システム環境設定] - [プリンタとスキャナ] (または [プリントとスキャン]、[プリントとファクス]) の順に選択し、お使いのプリンターを選択します。[オプションとサプライ] - [オプション] (または [ドライバ]) の順にクリックします。[双方向印刷] で [オフ] を選択します。

印刷品質が悪い

印刷結果がかすれる、スジや線が入る、色合いがおかしい、ぼやける、文字や罫線がガタガタになるなど、印刷品質が悪いときは以下を確認してください。

プリンターをチェック

- ノズルチェックして、目詰まりしているときはヘッドクリーニングしてください。
- プリントヘッドの位置を調整してください。

用紙をチェック

- 本製品で印刷できる用紙を使用してください。
- 湿ったり、傷んだり、古過ぎたりする用紙に印刷しないでください。
- 印刷用紙が反っていたり、封筒が膨らんでいたるときは、平らにしてください。
- 印刷後すぐに用紙を重ねないでください。
- 十分に乾燥させてから保管、展示してください。乾燥させるときは、直射日光に当てたり、ドライヤーを使ったり、印刷した面を触ったりしないでください。
- 写真などの印刷は、普通紙ではなくエプソン製専用紙 (純正品) に印刷することをお勧めします。エプソン製専用紙のおもて面に印刷してください。

印刷設定をチェック

- 用紙種類の設定は、セットした印刷用紙に合わせてください。
- 印刷設定で印刷品質を上げて印刷してください。

インクカートリッジをチェック

- インクカートリッジは個装箱に印刷されている期限までに使用することをお勧めします。
- 良好な印刷品質を得るために、インクカートリッジ開封後は6カ月以内に使い切ることをお勧めします。
- インクカートリッジは純正品のご使用をお勧めします。本製品は純正インクカートリッジを前提に色調整されているため、純正品以外を使用すると印刷品質が低下することがあります。

関連情報

- ➔ [「印刷できる用紙とセット枚数」 37ページ](#)
- ➔ [「用紙種類の設定値」 41ページ](#)
- ➔ [「印刷用紙取り扱い上のご注意」 36ページ](#)
- ➔ [「ノズルチェックとヘッドクリーニングをする」 90ページ](#)
- ➔ [「プリントヘッドの位置を調整する」 92ページ](#)

印刷用紙が汚れる、こすれる

- 横方向にスジが入ったり、印刷用紙の上下が汚れたりするときは、用紙を正しい方向でセットして、用紙の側面に用紙ガイドを合わせてください。

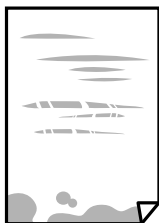

- 縦方向にスジが入ったり、印刷用紙が汚れたりするときは、給紙経路をクリーニングしてください。



- 平らな場所に用紙を置いて、3mm以上反りがあれば平らにしてください。
- 手で両面に印刷するときは、印刷した面を十分に乾かしてから裏面に印刷してください。
- ハガキの両面に印刷するときは、宛名面を先に印刷してください。

関連情報

- ➔ [「背面トレイに印刷用紙をセットする」42ページ](#)
- ➔ [「給紙経路をクリーニングする」93ページ](#)

写真印刷するとインクがベタベタする

写真用紙の裏面に印刷した可能性があります。用紙のセット向きを確認し、おもて面に印刷し直してください。裏面に印刷した場合は、給紙経路をクリーニングしてください。

関連情報

- ➔ [「給紙経路をクリーニングする」93ページ](#)

画像や写真が意図しない色合いになる

Windowsプリンタードライバーの初期設定では、用紙種類によってはエプソンの自動画質補正が有効になっています。設定を変更してから印刷してみてください。

〔応用設定〕タブの〔色補正〕で〔ユーザー設定〕を選択して〔設定〕をクリックします。〔補正モード〕で〔標準（自動）〕以外を選択します。効果がない場合は、〔カラー調整〕で〔オートフォトファイン!EX〕以外の補正方法を選択してください。

関連情報

➔ [「色補正をして印刷する」 63ページ](#)

画面表示と印刷結果の色合いが異なる

- コンピューター画面などのディスプレイ（モニター）は、機器によって表示特性が異なります。機器の調整が偏っていると、画像が適切な明るさや色合いで表示されません。機器の表示を調整してください。
- ディスプレイへの光の強さも画像の見え方に影響します。直射日光を避け、適度な明るさの場所で画像を確認してください。
- 高精細なディスプレイが搭載されたスマートフォンやタブレットなどのスマートデバイスでは、印刷結果とは色の見え方が異なることがあります。
- ディスプレイとプリンターでは発色の原理が異なるため、画面表示と印刷結果の色合いが完全に一致することはありません。

フチなし印刷できない

印刷設定でフチなしの設定をしてください。フチなし印刷に対応していない用紙種類を選択すると [フチなし] の設定はできません。フチなし印刷対応用紙を選択してください。

関連情報

➔ [「基本の印刷 - Windows」 47ページ](#)

➔ [「基本の印刷 - Mac OS」 48ページ](#)

フチなし印刷で画像の周囲が欠ける

フチなし印刷では印刷データを少し拡大して印刷するため、用紙からはみ出した部分が欠けてしまいます。はみ出す度合いが少ない設定に変更してください。

- Windows
プリンタードライバーの [基本設定] タブで、 [フチなし] チェックボックスの隣の [設定] をクリックして設定を変更します。
- Mac OS
プリント画面の [印刷設定] メニューにある [はみ出し量設定] で設定を変更します。

ハガキに縦長の写真を印刷すると宛名面と上下が逆になる

縦長写真のデータは撮影時の条件（カメラの向きや仕様）によって上下（天地）が異なります。セットの向きを上下逆にしてください。

印刷位置、サイズ、余白が思い通りにならない

- 印刷用紙を正しい方向でセットして、印刷用紙の側面に用紙ガイドを合わせてください。
- 原稿台からコピーするときは、原稿を原点マークに合わせて正しくセットしてください。コピー結果の端が切れたときは、原稿を原点マークから少し離してセットしてください。
- 原稿台からコピーするときは、原稿台や原稿カバーのゴミや汚れを柔らかい布でから拭きして取り除いてください。ゴミや汚れがあると、それを含めた範囲がスキャンされるため、位置が大きくずれたり画像が小さくなったりします。

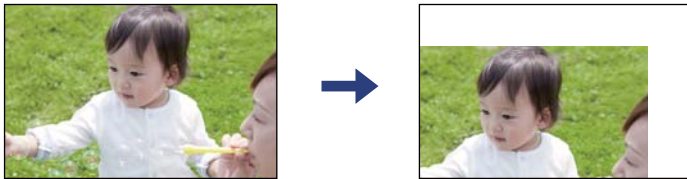

- 印刷用紙のサイズを正しく設定してください。
- アプリケーションソフトの余白設定を印刷領域内にしてください。

関連情報

- ➔ [「背面トレイに印刷用紙をセットする」 42ページ](#)
- ➔ [「原稿台に原稿をセットする」 45ページ](#)
- ➔ [「原稿台をクリーニングする」 94ページ](#)
- ➔ [「印刷可能領域」 143ページ](#)

文字が正しく印刷されない、文字化けする

- プリンターとコンピューターを接続しているUSBケーブルをしっかりと差し込んでください。
- 待機中のジョブを削除してください。
- 印刷中はコンピューターを手動で [休止状態] または [スリープ] にしないでください。次回コンピューター起動時に、文字化けしたデータが印刷されることがあります。
- 以前使用していたプリンタードライバーを使うと、文字化けすることがあります。お使いのプリンタードライバーがこのプリンター用のものか確認してください。プリンタードライバー画面上部のプリンター名を確認してください。

関連情報

- ➔ [「印刷を中止する」 68ページ](#)

画像が反転する

プリンタードライバーやアプリケーションソフトで、左右反転設定を解除してください。

- Windows
プリンタードライバーの [応用設定] タブで [左右反転] のチェックを外します。

- Mac OS
プリント画面の [印刷設定] メニューで [左右反転] のチェックを外します。

モザイクがかかったように印刷される

画像や写真は、解像度の高いデータで印刷してください。Webページの画像は解像度の低いことが多く、ディスプレイ上できれいに見えても、印刷すると期待した印刷品質が得られないことがあります。

コピー結果にムラやシミ、斑点、線が出る

- 通紙（給排紙）をして、給紙経路をクリーニングしてください。
- 原稿台をクリーニングしてください。
- 原稿台からコピーするときは、原稿や原稿カバーを強く押さえ付けしないでください。

関連情報

- ➔ [「給紙経路をクリーニングする」93ページ](#)
- ➔ [「原稿台をクリーニングする」94ページ](#)

コピー結果にモアレ（網目状の陰影）が出る

原稿の角度を少し変えてセットしてください。

コピーすると裏写りする

薄手の原稿は、原稿の裏側に黒い紙や下敷きなどを重ねて原稿台にセットしてください。

印刷結果のトラブルが解決しない



全ての対処方法を試してもトラブルを解決できないときは、プリンタードライバーをアンインストールして、再インストールしてみてください。

関連情報

- ➔ [「ソフトウェアをアンインストール（削除）する」112ページ](#)
- ➔ [「ソフトウェアをインストールする」111ページ](#)

印刷時のその他のトラブル

印刷速度が遅い

- 不要なアプリケーションソフトを終了させてください。
- 印刷品質を下げて印刷してください。印刷品質が高いと印刷速度が遅くなります。
- 双方向印刷設定を有効にしてください。双方向印刷はプリントヘッドが左右どちらに移動するときも印刷するため、印刷速度が速くなります。
 - Windows
プリンタードライバーの [応用設定] タブで [双方向印刷] をチェックします。
 - Mac OS
 メニューの [システム環境設定] - [プリンタとスキャナ] (または [プリントとスキャン]、[プリントとファクス]) の順に選択し、お使いのプリンターを選択します。[オプションとサプライ] - [オプション] (または [ドライバ]) の順にクリックします。[双方向印刷] で [オン] を選択します。
- [動作音低減モード] を無効にしてください。
 - Windows
プリンタードライバーの [基本設定] タブで [動作音低減モード] を無効にします。
 - Mac OS
 メニューの [システム環境設定] - [プリンタとスキャナ] (または [プリントとスキャン]、[プリントとファクス]) の順に選択し、お使いのプリンターを選択します。[オプションとサプライ] - [オプション] (または [ドライバ]) の順にクリックします。[動作音低減モード] で [オフ] を選択します。

連続印刷または連続コピー中に動作速度が極端に遅くなった

高温によるプリンター内部の損傷を防ぐための機能が働いていますが、印刷およびコピーは継続できます。動作速度を回復させるには、電源を入れたまま印刷およびコピーしない状態で30分以上放置してください。電源を切って放置しても回復しません。

スキャンできない

- プリンターとコンピューターを接続しているUSBケーブルを、しっかりと差し込んでください。USBハブ使用時は、プリンターとコンピューターを直接接続してみてください。
- ネットワーク接続しているときに高解像度でスキャンすると、通信エラーが発生することがあります。解像度を下げてスキャンしてください。
- Epson ScanSmartで選択しているスキャナーが正しいことを確認してください。

プリンターがコンピューターに認識されているか確認する (Windows)

Windowsの場合、[スキャナーとカメラ] でお使いのプリンター (スキャナー) が表示されていることを確認してください。プリンター (スキャナー) は「EPSON XXXXX (プリンター名)」と表示されます。表示されないときは、Epson Scan 2をアンインストールして、再インストールしてください。[スキャナーとカメラ] を表示させる手順は以下です。

- Windows 10
スタートボタンをクリックし、[Windows システムツール] - [コントロールパネル] の順に選択して、検索ボックスに「スキャナーとカメラ」と入力します。[スキャナーとカメラの表示] をクリックして、プリンターが表示されているか確認します。
- Windows 8.1/Windows 8
[デスクトップ] - [設定] - [コントロールパネル] の順にクリックして、検索ボックスに「スキャナーとカメラ」と入力します。[スキャナーとカメラの表示] をクリックして、プリンターが表示されているか確認します。
- Windows 7
スタートボタンをクリックし、[コントロールパネル] を選択して、検索ボックスに「スキャナーとカメラ」と入力します。[スキャナーとカメラの表示] をクリックして、プリンターが表示されているか確認します。
- Windows Vista
スタートボタンをクリックし、[コントロールパネル] - [ハードウェアとサウンド] - [スキャナとカメラ] の順に選択して、プリンターが表示されているか確認します。
- Windows XP
スタートボタンをクリックし、[コントロールパネル] - [プリンタとその他のハードウェア] - [スキャナとカメラ] の順に選択して、プリンターが表示されているか確認します。

関連情報

- ➔ [「ソフトウェアをアンインストール \(削除\) する」112ページ](#)
- ➔ [「ソフトウェアをインストールする」111ページ](#)

操作パネルからスキャンできない

- お使いのコンピューターにEpson Scan 2とEpson Event Managerが正しくインストールされているか確認してください。
- Epson Event Managerで割り当てたスキャン設定を確認してください。

スキャン品質のトラブル

原稿台からスキャンするとき、色ムラ、汚れ、点などが現れる

- 原稿台をクリーニングしてください。
- 原稿に付いているゴミや汚れを取り除いてください。
- 原稿や原稿カバーを強く押さえ付けしないでください。強く押さえ付けると、ムラ、シミ、斑点が出る可能性があります。

関連情報

- ➔ [「原稿台をクリーニングする」94ページ](#)

原稿の裏面が写る

原稿の裏面の画像も読み取られ、スキャンした画像に写ることがあります。原稿の裏側に黒い紙や下敷きなどを重ねて、原稿台にセットしてください。

関連情報

- ➔ [「原稿台に原稿をセットする」45ページ](#)

原稿台で正しい範囲でスキャンできない

- 原稿を原点マークに合わせて正しくセットしてください。
- スキャンした画像の端が切れたときは、原稿を原稿台のフチから少し離してセットしてください。
- 原稿台に複数の原稿をセットするときは、それぞれの原稿を20 mm以上離してセットしてください。

関連情報

- ➔ [「原稿台に原稿をセットする」45ページ](#)
- ➔ [「原稿台をクリーニングする」94ページ](#)

スキャン品質のトラブルが解決しないときは

全ての対処方法を試してもトラブルを解決できないときは、Epson Scan 2 ユーティリティを使ってEpson Scan 2 の設定を初期化します。

 **参考** Epson Scan 2 ユーティリティは、Epson Scan 2に付属してインストールされる設定ソフトウェアです。

1. Epson Scan 2 ユーティリティを起動します。

- Windows 10
スタートボタンをクリックして、[EPSON] - [Epson Scan 2 ユーティリティ] の順に選択します。
- Windows 8.1/Windows 8
検索チャームでソフトウェア名を入力して、表示されたアイコンを選択します。
- Windows 7/Windows Vista/Windows XP
スタートボタンをクリックして、[すべてのプログラム] または [プログラム] - [EPSON] - [Epson Scan 2] - [Epson Scan 2 ユーティリティ] の順に選択します。
- Mac OS
[移動] - [アプリケーション] - [Epson Software] - [Epson Scan 2 ユーティリティ] の順に選択します。

2. [その他] タブを選択します。

3. [初期化] をクリックします。

参考 初期化してもトラブルを解決できないときは、Epson Scan 2をアンインストールして、再インストールしてください。

関連情報

- ➔ [「ソフトウェアをアンインストール（削除）する」112ページ](#)
- ➔ [「ソフトウェアをインストールする」111ページ](#)

スキャン時のその他のトラブル

スキャン速度が遅い

解像度を下げてスキャンしてください。

関連情報

- ➔ [「コンピューターからスキャンする」71ページ](#)

連続スキャン中にスキャン速度が極端に遅くなった

高温によるプリンター内部の損傷を防ぐための機能が働いていますが、スキャンは継続できます。スキャン速度を回復させるには、電源を入れたままスキャンしない状態で30分以上放置してください。電源を切って放置しても回復しません。

PDF形式でスキャンすると動作が止まる

- 大量のスキャンは、モノクロでのスキャンをお勧めします。
- コンピューターのハードディスクの空き容量を増やしてください。十分な空き容量がないと、スキャンが止まる場合があります。

その他のトラブル

プリンターに触れたときに電気を感じる

多数の周辺機器をコンピューターに接続していると、プリンターに触れたときに電気を感じる場合があります。プリンターを接続しているコンピューターからアース（接地）を取ってください。

動作音が大きい

動作音が大きいときは [動作音低減モード] を有効にしてください。ただし、動作速度が遅くなります。また、用紙種類や印刷品質の設定によっては動作音が低減されないことがあります。

- Windows
プリンタードライバーの [基本設定] タブの [動作音低減モード] を有効にします。
- Mac OS
 メニューの [システム環境設定] - [プリンタとスキャナ] (または [プリントとスキャン]、[プリントとファクス]) の順に選択し、お使いのプリンターを選択します。[オプションとサプライ] - [オプション] (または [ドライバ]) の順にクリックします。[動作音低減モード] で [オン] を選択します。

ソフトウェアがセキュリティーソフトにブロックされる (Windows のみ)

[コントロールパネル] のセキュリティー設定で、Windows ファイアウォールで許可するプログラムに対象のソフトウェアを追加してください。

付録

プリンターの仕様

以下は2019年3月現在の情報です。

プリンター部の仕様

ノズル配列		黒インク：180ノズル カラーインク：各色59ノズル
用紙厚*	普通紙	64~90 g/m ²
	封筒	長形3号、4号：75~90 g/m ² 洋形1号、2号、3号、4号：75~100 g/m ²

*： 範囲内の厚みの用紙であっても、紙の特性や品質などによって給紙できないことがあります。また、印刷結果に影響が出ることもあります。

印刷可能領域

定形紙の印刷可能領域

プリンターの機構上、斜線の部分は印刷品質が低下することがあります。

フチあり印刷時

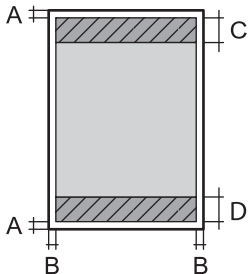
	A	3.0mm
	B	3.0mm
	C	40.0mm
	D	32.0mm

フチなし印刷時

	A	43.0mm
	B	35.0mm

封筒（洋形1、2、3、4号）の印刷可能領域

プリンターの機構上、斜線の部分は印刷品質が低下することがあります。

	A	3.0mm
	B	5.0mm
	C	18.0mm
	D	40.0mm

封筒（長形3、4号）の印刷可能領域

プリンターの機構上、斜線の部分は印刷品質が低下することがあります。

宛名面

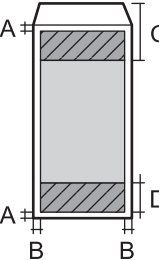
	A	3.0mm
	B	5.0mm
	C	35.0mm
	D	40.0mm

裏面

	A	3.0mm
	B	5.0mm
	C	32.0mm
	D	40.0mm

省資源機能

両面や割り付け、縮小などの印刷で、用紙の使用枚数が節約できます。

スキャナー部の仕様

スキャナータイプ	フラットベッド
センサー	CIS
最大原稿サイズ	216×297mm A4, Letter
解像度	1200dpi (主走査) 2400dpi (副走査)
階調	カラー <ul style="list-style-type: none"> • 48bit入力 (RGB各色16bit入力) • 24bit出力 (RGB各色8bit出力) グレースケール <ul style="list-style-type: none"> • 16bit入力 • 8bit出力 白黒 <ul style="list-style-type: none"> • 16bit入力 • 1bit出力
光源	LED

インターフェイスの仕様

コンピューター接続用	Hi-Speed USB
------------	--------------

ネットワーク機能一覧

ネットワークインターフェイス

機能	対応	備考
有線LAN	-	-

付録

機能		対応	備考
無線LAN	インフラストラクチャー	○	-
	アドホック	-	-
	Wi-Fi Direct (シンプルAP)	○	-

同時接続

機能	対応	備考
有線LANとWi-Fi Direct (シンプルAP)	-	-
無線LAN (インフラストラクチャー) とWi-Fi Direct (シンプルAP)	○	-

操作パネルで設定できる機能

機能	対応	備考	
無線LAN設定	手動設定	-	-
	プッシュボタン自動設定 (AOSS、WPS)	○	-
	PINコード自動設定	○	-
	カンタン自動設定	○	-
	Epson iPrint接続	-	-
	Wi-Fi Direct設定	○	-
ネットワーク基本設定 (デバイス名、TCP/IPアドレス、DNSサーバー、プロキシサーバー)	-	-	
ネットワーク接続診断	○	-	
ネットワーク情報の確認	-	-	
ネットワークステータスシートの印刷	○	-	
無線LANを無効にする	-	-	
ネットワーク設定の初期化	○	-	
ファイル共有設定	-	-	

ネットワーク機能とIPv4/IPv6対応

機能		対応	備考	
ネットワーク印刷機能	EpsonNet Print (Windows)	IPv4	○	-
	Standard TCP/IP (Windows)	IPv4、IPv6	○	-
	WSD印刷 (Windows)	IPv4、IPv6	○	Windows Vista以降
	Bonjour印刷 (Mac OS)	IPv4、IPv6	○	-
	IPP印刷 (Windows、Mac OS)	IPv4、IPv6	-	-
	UPnP印刷	IPv4	-	情報家電機器
	PictBridge印刷 (無線LAN)	IPv4	-	デジタルカメラ
	Epson Connect (メールプリント、リモートプリント)	IPv4	○	-
	Googleクラウドプリント	IPv4、IPv6	○	-
ネットワークスキャン機能	Epson Scan 2	IPv4、IPv6	○	-
	Event Manager	IPv4	-	-
	Epson Connect (スキャン to クラウド機能/スキャンしてクラウドへ)	IPv4	-	-
ファクス機能	PC送信	IPv4	-	-
	PC受信	IPv4	-	-

無線LANの仕様

準拠規格	IEEE802.11b/g/n*1
周波数帯	2.4 GHz
接続モード	インフラストラクチャー、Wi-Fi Direct (シンプル AP) *2*3
無線セキュリティ*4	WEP (64/128bit)、WPA2-PSK (AES) *5

*1 IEEE802.11n (2.4GHz) はHT20のみ対応

*2 IEEE802.11bは非対応

*3 シンプルAPモードは無線LAN (インフラストラクチャー) と併用可能

*4 Wi-Fi DirectはWPA2-PSK (AES) のみ対応

*5 WPA2規格に準拠し、WPA/WPA2 Personal規格に対応

セキュリティーの Protokol

SSL/TLS	HTTPS (サーバー/クライアント)
---------	---------------------

対応している他社サービス

Google クラウド プリント

外形寸法と質量の仕様

外形寸法	<p>収納時</p> <ul style="list-style-type: none"> 幅：390mm 奥行き：300mm 高さ：146mm <p>印刷時</p> <ul style="list-style-type: none"> 幅：390mm 奥行き：504mm 高さ：279mm
質量*	約4.0kg

*： インクカートリッジ、電源コードは含まず

電氣的仕様

定格電圧	AC100-240V
定格周波数	50-60Hz
定格電流	0.4~0.2A
消費電力 (USB接続時)	<p>コピー時：約12.0 W (ISO/IEC24712印刷パターン)</p> <p>レディー時：約4.6W</p> <p>スリープモード時：約0.8W</p> <p>電源オフ時：約0.3W</p>

動作時と保管時の環境仕様

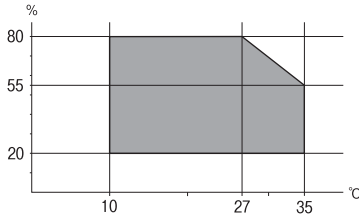
動作時	<p>グラフで示した範囲で使用してください。</p>  <p>温度：10～35° C 湿度：20～80%（非結露）</p>
保管時	<p>温度：-20～40° C* 湿度：5～85%（非結露）</p>

*： 40° Cでは1カ月間保管可能

対応OS

最新のOS対応状況はエプソンのウェブサイトをご覧ください。

www.epson.jp/support/taiou/os/

- Windows 10 (32-bit, 64-bit) /Windows 8.1 (32-bit, 64-bit) /Windows 8 (32-bit, 64-bit) /Windows 7 (32-bit, 64-bit) /Windows Vista (32-bit, 64-bit) /Windows XP SP3以降 (32-bit) /Windows XP Professional x64 Edition SP2以降
- macOS Mojave/macOS High Sierra/macOS Sierra/OS X El Capitan/OS X Yosemite/OS X Mavericks/OS X Mountain Lion/Mac OS X v10.7.x/Mac OS X v10.6.8



- Mac OSでは一部のアプリケーションソフトや機能が対応していないことがあります。
- Mac OSのUNIXファイルシステム（UFS形式）には非対応です。

規格と規制

電源高調波

この装置は、高調波電流規格JIS C 61000-3-2 に適合しています。

瞬時電圧低下

本装置は、落雷等による電源の瞬時電圧低下に対し不都合が生じることがあります。

電源の瞬時電圧低下対策としては、交流無停電電源装置等を使用されることをお勧めします。
(社団法人 電子情報技術産業協会のパーソナルコンピュータの瞬時電圧低下対策ガイドラインに基づく表示)

電波障害自主規制

この装置は、クラスB機器です。この装置は、住宅環境で使用することを目的としていますが、この装置がラジオやテレビジョン受信機に近接して使用されると、受信障害を引き起こすことがあります。
マニュアルに従って正しい取り扱いをしてください。

著作権

写真、書籍、地図、図面、絵画、版画、音楽、映画、プログラムなどの著作権物は、個人（家庭内その他これに準ずる限られた範囲内）で使用するために複製する以外は著作権者の承認が必要です。

複製が禁止されている印刷物

紙幣、有価証券などをプリンターで印刷すると、その印刷物の使用如何に係わらず、法律に違反し、罰せられます。
(関連法律) 刑法第148条、第149条、第162条 通貨及証券模造取締法第1条、第2条など
以下の行為は、法律により禁止されています。

- 紙幣、貨幣、政府発行の有価証券、国債証券、地方証券を複製すること（見本印があっても不可）
- 日本国外で流通する紙幣、貨幣、証券類を複製すること
- 政府の模造許可を得ずに未使用郵便切手、郵便はがきなどを複製すること
- 政府発行の印紙、法令などで規定されている証紙類を複製すること

次のものは、複製するにあたり注意が必要です。

- 民間発行の有価証券（株券、手形、小切手など）、定期券、回数券など
- パスポート、免許証、車検証、身分証明書、通行券、食券、切符など

プリンターの輸送と保管

プリンターを保管するときや、引っ越しや修理のために輸送するときは以下の手順で梱包します。

⚠ 注意 スキャナーユニットを開閉するときは、手や指を挟まないように注意してください。けがをするおそれがあります。

！重要

- 本製品を保管・輸送するときは、傾けたり、立てたり、逆さまにしないでください。インクが漏れるおそれがあります。

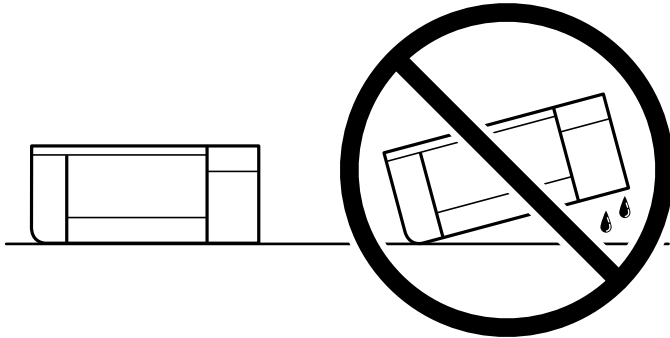

- インクカートリッジは取り外さないでください。取り外すと、プリントヘッドが乾燥し、印刷できなくなるおそれがあります。

1. 電源ボタンを押してプリンターの電源を切ります。
2. 電源ランプの消灯を確認して、電源プラグをコンセントから抜きます。

！重要

電源プラグは電源ランプの消灯時に抜いてください。点灯時に抜くと、プリントヘッドがホームポジション（待機位置）に戻らず、乾燥して印刷できなくなるおそれがあります。

3. 電源コードやUSBケーブルなどのケーブル類を取り外します。
4. セットされている全ての印刷用紙を取り除きます。
5. 原稿がないことを確認します。
6. 原稿カバーを閉めた状態でスキャナーユニットを開けて、インクカートリッジ挿入部が動かないように市販のテープなどでしっかり固定します。

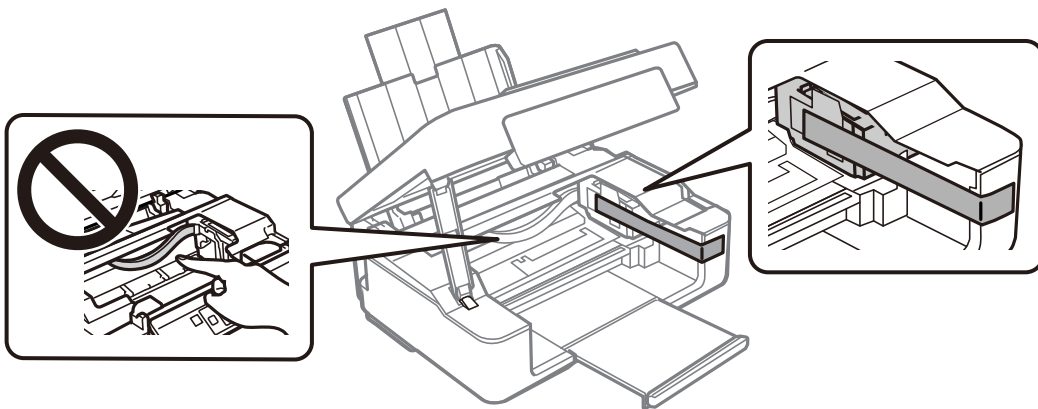

7. スキャナーユニットを閉めます。

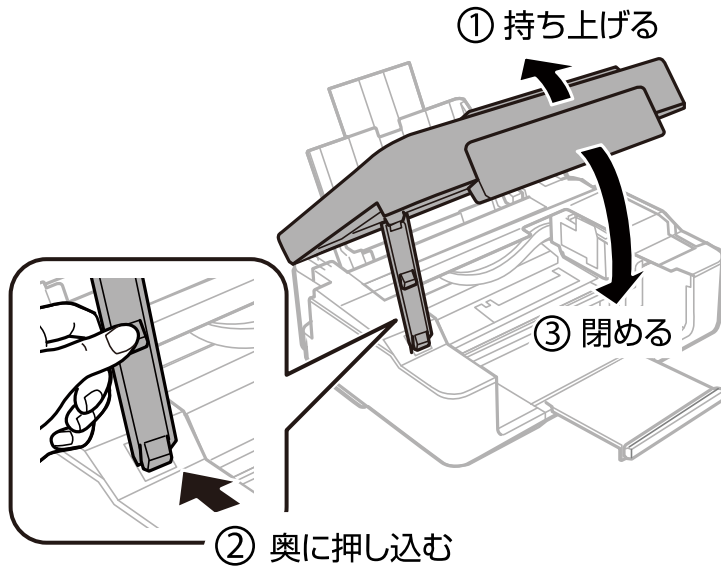

8. 以下のように梱包できる状態にします。

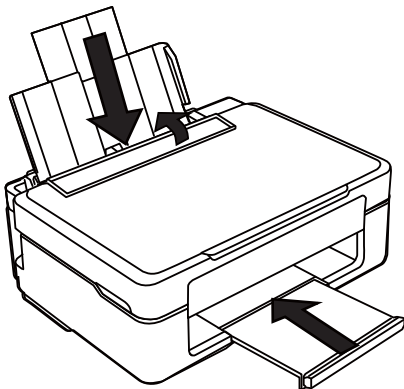

9. 保護材を取り付けた後、箱に入れます。

輸送後や保管後はインクカートリッジ挿入部を固定したテープを剥がしてお使いください。印刷不良が発生したときは、プリントヘッドのクリーニングや位置の調整をしてください。

関連情報

- ➔ [「各部の名称と働き」 14ページ](#)
- ➔ [「ノズルチェックとヘッドクリーニングをする」 90ページ](#)
- ➔ [「プリントヘッドの位置を調整する」 92ページ](#)

サービスとサポートのご案内

弊社が行っている各種サービス・サポートについては、「お問い合わせ先」をご覧ください。

お問い合わせ前の確認事項

「故障かな?」と思ったときは、まず本書の「困ったときは」をよくお読みください。そして、接続や設定に間違いがないことを確認してください。それでもトラブルが解決しないときは、以下を確認してから 保守サービスの受付窓口にお問い合わせください。

- 本製品の型番
- 製造番号（製品に貼られているラベルに記載されています）



- どのような操作（コピー、スキャン、コンピューターから印刷、その他）
- 印刷データ（写真、文書、その他）
- エラー表示（操作パネル、ランプ、コンピューターの画面）
- 用紙の種類（普通紙、写真用紙、ハガキ、その他）
- 用紙のサイズ（A4、ハガキ、L判、その他）

保証書について

保証期間中に故障した場合には、保証書の記載内容に基づき修理いたします。保証期間や保証事項については、保証書をご覧ください。

保証書は、製品の「保証期間」を証明するものです。「お買い上げ年月日」「販売店名」に記入漏れがないかご確認ください。これらの記載がない場合は、保証期間内であっても保証期間内と認められないことがあります。記載漏れがあった場合は、お買い求めいただいた販売店までお申し出ください。

保証書は大切に保管してください。

補修用性能部品および消耗品の保有期間

本製品の補修用性能部品および消耗品の保有期間は、製品の製造終了後5年間です。

改良などにより、予告なく外観や仕様などを変更することがあります。

故障の状況によっては、弊社の判断により、製品本体を同一機種または同等仕様の機種と交換等させていただくことがあります。同等機種と交換した場合は、交換前の製品の付属品や消耗品をご使用いただけなくなる場合があります。

保守サービスの受付窓口

保守サービスに関してのご相談、お申し込みは、以下で承ります。

- お買い求めいただいた販売店
- エプソンの修理センター
- エプソンのウェブサイト
epson.jp/support/

保守サービスの種類

エプソン製品を万全の状態でお使いいただくために、下記の保守サービスをご用意しております。

- 引取修理サービス（ドアtoドアサービス）
ご指定の日時・場所に修理品を引き取りにお伺いするサービスです。お客様による梱包・送付の必要はありません。修理代金とは別に引取料金（保証期間内外とも一律）が必要です。



- 送付修理サービス（デリバリーサービス）
お客様により修理品を梱包・送付していただき、修理完了後に返送いたします。
- 持込修理サービス
お客様に修理品をお持ち込みいただき、お預かりして修理いたします。

重要

- エプソン純正品以外あるいはエプソン品質認定品以外の、オプションまたは消耗品を装着し、それが原因でトラブルが発生した場合には、保証期間内であっても責任を負いかねますのでご了承ください。ただし、この場合の修理などは有償で行います。
- 本製品の故障や修理の内容によっては、製品本体に保存されているデータや設定情報が消失または破損することがあります。また、お使いの環境によっては、ネットワーク接続などの設定をお客様に設定し直していただくこととなります。これに関して弊社は保証期間内であっても責任を負いかねますのでご了承ください。データや設定情報は、必要に応じてバックアップするかメモを取るなどして保存することをお勧めします。

アフターサポート・サービスのご案内

●お問い合わせの前に

- サポート情報サイト
最新ソフトウェア、製品マニュアルなど、製品のサポート情報満載のサイトです。
epson.jp/support/
- FAQ（よくあるご質問）
困ったときの対処方法を分かり易く説明しています。
epson.jp/faq/

●製品に関するご質問・ご相談/運用支援

営業日、営業時間、有料サービスの詳細はサポート情報サイトでご確認ください。

- LINEまたはWebチャットで相談する
自動応答は24時間365日いつでも受付
epson.jp/linespm/
- メールで相談する
epson.jp/mail/
- 電話で相談する（カラリオインフォメーションセンター）
050-3155-8022
- 有料サービスのご案内
epson.jp/assist/
 - 遠隔サポートサービス
お客様のパソコン画面を遠隔で確認しながらサポートします。
 - おうちプリント訪問サービス
スタッフがご自宅にお伺いし、製品の使い方をサポートします。

●修理のお申し込み

対象製品など修理メニューの詳細はウェブサイトでご確認ください。

epson.jp/shuri/

引取修理サービス

ご指定の日時・場所に修理品を引き取りにお伺いするサービスです（有償）。

- Webで申し込む
epson.jp/door/
- 電話で申し込む
050-3155-7150

●消耗品のご購入

お近くのエプソン商品取扱店またはエプソンダイレクトショップでお買い求めください。

- エプソンダイレクトショップ
epson.jp/shop/
- ご購入相談・ご注文窓口
0120-956-285

●会員制情報提供サイト (MyEPSON)

ユーザー登録していただくと、お客様に商品の最新情報や活用のためのヒントをお届けいたします。
myepson.jp/

●ショールーム

最新のエプソン商品を実際にお試しいただけます。
epson.jp/showall/

上記050で始まる電話番号はKDDI株式会社の電話サービスKDDI光ダイレクトを利用しています。
本ページに記載の情報は予告無く変更になる場合がございます。あらかじめご了承ください。

エプソン販売株式会社

〒160-8801 東京都新宿区新宿四丁目1番6号 JR新宿ミライナタワー

セイコーエプソン株式会社

〒392-8502 長野県諏訪市大和三丁目3番5号

コンシューマ(SPC) 2022.03