

インクジェットプリンター

EW-052A

早わかりガイド

本書は製品の近くに置いてご活用ください。



使用上のご注意	1
プリンターの基本情報	5
<hr/>	
付属品を確認する	8
設置する	8
インクカートリッジをセットする	9
印刷の調整をする	10
デバイスと接続する	11
<hr/>	
用紙をセットする	13
印刷	16
コピー	16
スキャン	17
インクカートリッジの交換	18
プリンターのお手入れ	20
<hr/>	
ランプが点灯または点滅した	22
用紙が詰まった	22
給紙できない	22
印刷できない	23
うまく接続できない	23
きれいに印刷できない	24
プリンターを快適に使うために	26
サービスとサポート	29





セットアップ

使い方

困ったときは

マニュアルのご紹介

知りたい内容や見る方法に応じてマニュアルをお選びください。

	セットアップ	基本の使い方	よくあるトラブル対処	詳しい使い方 / トラブル対処
紙で見る	 早わかりガイド (本書)			
ウェブサイトで見る	 動画	 ユーザーズガイド		
<div style="border: 1px solid gray; padding: 10px; background-color: #f0f0f0;"> <p>マニュアルへのアクセス方法</p> <div style="display: flex; justify-content: space-between; align-items: center;"> <input type="text" value="epson.sn"/> <input type="button" value="🔍"/> </div>  <p style="text-align: right; margin-right: 20px;">epson.sn</p> <ol style="list-style-type: none"> 1. epson.sn にアクセスする 2. 製品名を入力して  をクリックする 3. 「サポート」をクリックする ネットワークに関する QA は、「ヒント集」でご紹介しています。 </div>				



インターネット接続されていないときは

付属のソフトウェアディスクからソフトウェアをインストールすると、デスクトップにマニュアルを開くためのアイコンが表示されます。このアイコンをクリックすると、『ユーザーズガイド』(PDF) を開くことができます。キーワード検索やしおりからの直接ジャンプで、知りたい情報にすばやく辿り着けます。



EPSON マニュアル

キーワードで検索する

[編集] - [高度な検索] から検索ボックスに探したいキーワードを入力し [検索] をクリックします。表示された該当箇所の文字列をクリックすると、そのページにジャンプします。

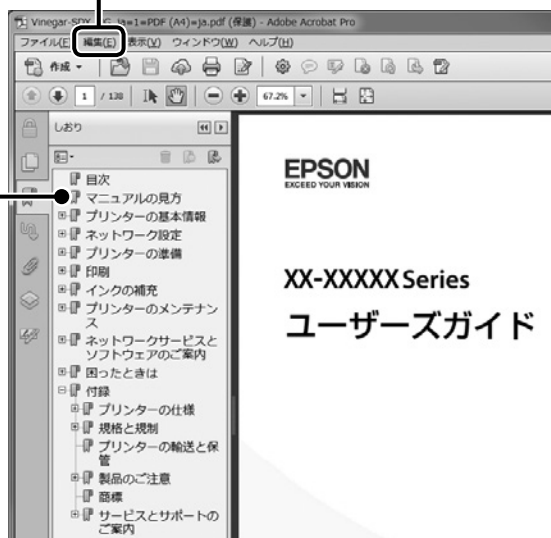

しおりから読みたいページに直接ジャンプする

タイトルをクリックするとそのページにジャンプします。[+] をクリックすると、その下層のタイトルが表示されます。

ジャンプ前のページに戻りたいときの操作方法

Windows : [Alt] キーを押したまま [←] キーを押す





Mac : [command] キーを押したまま [←] キーを押す

使用上のご注意

本製品を安全にお使いいただくために、お使いになる前には必ず本製品のマニュアルをお読みください。本製品のマニュアルの内容に反した取り扱いが故障や事故の原因になります。本製品のマニュアルは、製品の不明点をいつでも解決できるように手元に置いてお使いください。

記号の意味

本製品のマニュアルでは、お客様や他の人々への危害や財産への損害を未然に防止するために、危険を伴う操作やお取り扱いを次の記号で警告表示しています。内容をご理解の上で本文をお読みください。

 警告	この表示を無視して誤った取り扱いをすると、人が死亡または重傷を負う可能性が想定される内容を示しています。
 注意	この表示を無視して誤った取り扱いをすると、人が傷害を負う可能性および財産の損害の可能性が想定される内容を示しています。
	必ず行っていただきたい事項（指示、行為）を示しています。
	してはいけない行為（禁止行為）を示しています。
	分解禁止を示しています。
	濡れた手で製品に触れることの禁止を示しています。
	製品が水に濡れることの禁止を示しています。
	特定の場所に触れることの禁止を示しています。
	電源プラグをコンセントから抜くことを示しています。



その他の記号の意味は以下です。

！重要 必ず守っていただきたい内容を記載しています。この内容を無視して誤った取り扱いをすると、製品の故障や、動作不良の原因になる可能性があります。



補足情報や参考情報

設置

 注意	
	本製品を持ち上げる際は、無理のない姿勢で作業してください。 無理な姿勢で持ち上げると、けがをするおそれがあります。 本製品を移動する際は、水平な状態で移動してください。 傾けたり立てたりすると、原稿カバーが開いて、けがをするおそれがあります。
	不安定な場所、他の機器の振動が伝わる場所に設置・保管しないでください。 落ちたり倒れたりして、けがをするおそれがあります。 油煙やホコリの多い場所、水に濡れやすいなど湿気が多い場所に置かないでください。 感電・火災のおそれがあります。

静電気の発生しやすい場所でお使いになるときは、静電気防止マットなどを使用して、静電気の発生を防いでください。

電源

⚠ 警告



電源プラグは刃の根元まで確実に差し込んで使用してください。

感電・火災のおそれがあります。

電源プラグをコンセントから抜くときは、コードを引っ張らずに、電源プラグを持って抜いてください。

コードの損傷やプラグの変形による感電・火災のおそれがあります。

電源プラグは定期的にコンセントから抜いて、刃の根本、および刃と刃の間を清掃してください。

電源プラグを長期間コンセントに差したままにしておくと、電源プラグの刃の根元にホコリが付着し、ショートして火災になるおそれがあります。



AC100V 以外の電源は使用しないでください。

感電・火災のおそれがあります。

電源プラグは、ホコリなどの異物が付着した状態で使用しないでください。

感電・火災のおそれがあります。

付属の電源コード以外は使用しないでください。また、付属の電源コードを他の機器に使用しないでください。

感電・火災のおそれがあります。

電源コードのたこ足配線はしないでください。

発熱して火災になるがあります。家庭用電源コンセント (AC100V) から直接電源を取ってください。

破損した電源コードを使用しないでください。

感電・火災のおそれがあります。電源コードが破損したときは、エプソンの修理窓口に相談してください。

また、電源コードを破損させないために、以下の点を守ってください。

- ・電源コードを加工しない
- ・電源コードに重いものを載せない
- ・無理に曲げたり、ねじったり、引っ張ったりしない
- ・熱器具の近くに配線しない



濡れた手で電源プラグを抜き差ししないでください。

感電のおそれがあります。

⚠ 注意



長期間ご使用にならないときは、安全のため電源プラグをコンセントから抜いてください。

取り扱い

⚠ 警告



可燃ガスおよび爆発性ガス等が大気中に存在するおそれのある場所では使用しないでください。また、本製品の内部や周囲で可燃性ガスのスプレーを使用しないでください。

引火による火災のおそれがあります。

煙が出たり、変なにおいや音がするなど異常状態のまま使用しないでください。

感電・火災のおそれがあります。

異常が発生したときは、すぐに電源を切り、電源プラグをコンセントから抜いてから、販売店またはエプソンの修理窓口に相談してください。

アルコール、シンナーなどの揮発性物質のある場所や火気のある場所では使用しないでください。

感電・火災のおそれがあります。

お客様による修理は、危険ですから絶対にしないでください。

各種ケーブルは、マニュアルで指示されている以外の配線をしないでください。

発火による火災のおそれがあります。また、接続した他の機器にも損傷を与えるおそれがあります。

開口部から内部に、金属類や燃えやすい物などを差し込んだり、落としたりしないでください。

感電・火災のおそれがあります。



異物や水などの液体が内部に入ったときは、そのまま使用しないでください。

感電・火災のおそれがあります。
すぐに電源を切り、電源プラグをコンセントから抜いてから、販売店またはエプソンの修理窓口にご相談してください。



マニュアルで指示されている箇所以外の分解は行わないでください。



製品内部の、マニュアルで指示されている箇所以外には触れないでください。

感電や火傷のおそれがあります。

雷が鳴り出したら、電源コンセントや電話回線に接続されている機器（製品本体、電源コード、電話線）に触れないでください。
感電のおそれがあります。

注意



各種ケーブルを取り付ける際は、取り付ける向きや手順を間違えないでください。

火災やけがのおそれがあります。
マニュアルの指示に従って、正しく取り付けてください。

本製品を移動する際は、電源を切り、電源プラグをコンセントから抜き、全ての配線を外したことを確認してから行ってください。

コードが傷つくなどにより、感電・火災のおそれがあります。

スキャナーユニットを開閉するときには、手や指を挟まないように注意してください。

けがをするおそれがあります。



本製品の上に乗ったり、重いものを置いたりしないでください。

特に、子どものいる家庭ではご注意ください。倒れたり壊れたりして、けがをするおそれがあります。

電源投入時および印刷中は、排紙ローラー部に指を近づけないでください。

指が排紙ローラーに巻き込まれ、けがをするおそれがあります。用紙は、完全に排紙されてから手に取ってください。

本製品を保管・輸送するときは、傾けたり、立てたり、逆さまにしないでください。

インクが漏れるおそれがあります。

消耗品

⚠ 注意



インクが皮膚に付着したときや目や口に入ったときは、以下の処置をしてください。

- 皮膚に付着したときは、すぐに水や石けんで洗い流してください。
- 目に入ったときは、すぐに水で洗い流してください。そのまま放置すると目の充血や軽い炎症を起こすおそれがあります。異常があるときは、速やかに医師に相談してください。
- 口に入ったときは、速やかに医師に相談してください。

インクカートリッジは、子どもの手の届かない場所に保管してください。



インクカートリッジは強く振らないでください。

強く振ったり振り回したりすると、カートリッジからインクが漏れるおそれがあります。

印刷用紙の端を手でこすらないでください。

用紙の側面は薄く鋭利なため、けがをすおそれがあります。



インクカートリッジを分解しないでください。

分解するとインクやクリーニング液が目に入ったり皮膚に付着するおそれがあります。

マニュアルのご注意

- 本書の内容の一部または全部を無断転載することを禁止します。
- 本書の内容は将来予告なしに変更することがあります。
- 本書の内容にご不明な点や誤り、記載漏れなど、お気付きの点がありましたら弊社までご連絡ください。
- 運用した結果の影響については前項に関わらず責任を負いかねますのでご了承ください。
- 本製品が、本書の記載に従わずに取り扱われたり、不適當に使用されたり、弊社および弊社指定以外の、第三者によって修理や変更されたことなどに起因して生じた障害等の責任は負いかねますのでご了承ください。

プリンターの基本情報

各部の名称

■ 前面

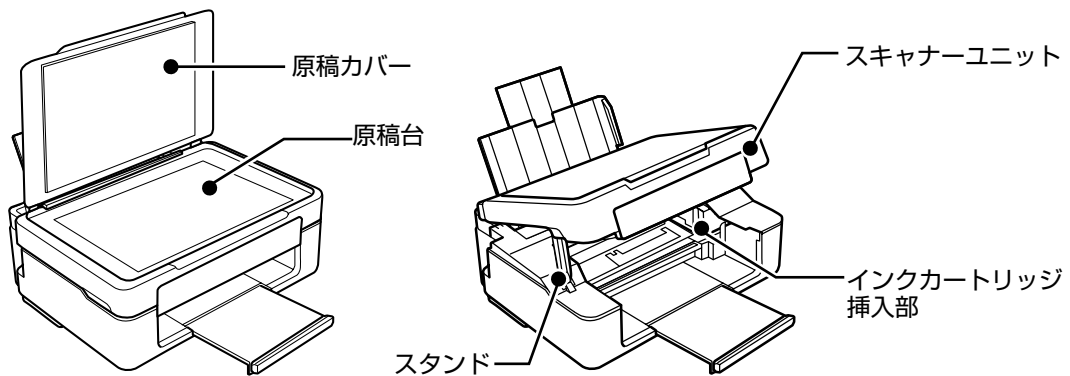
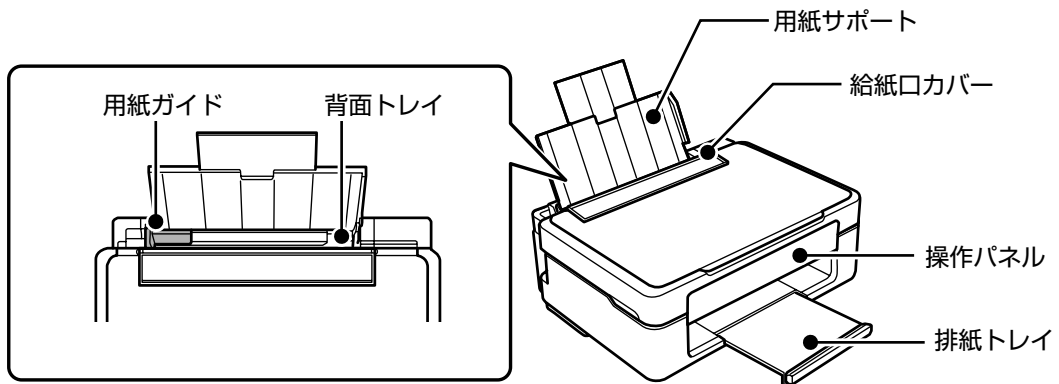

■ 背面

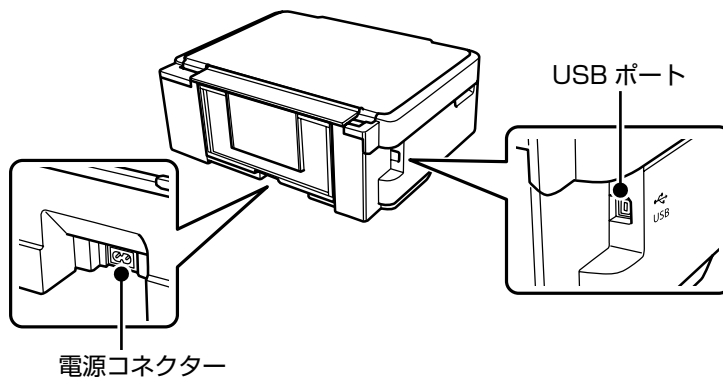

操作パネルの使い方

■ 操作ボタン

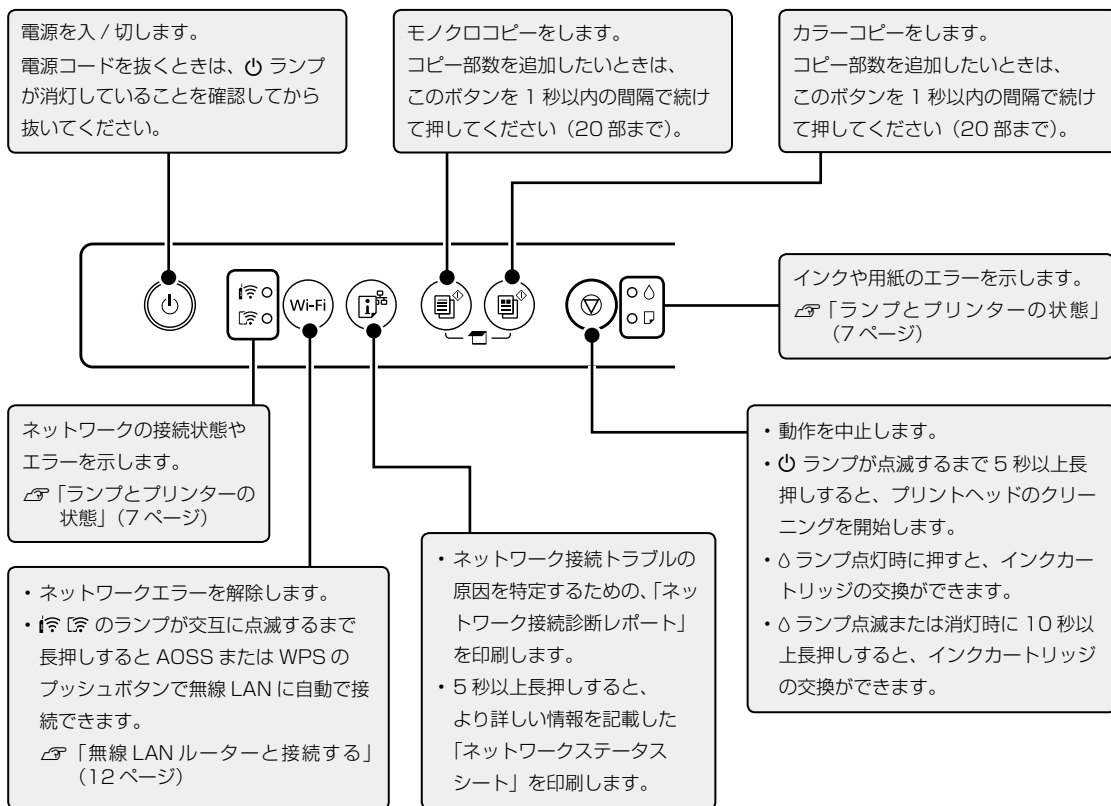

■ ボタンの組み合わせ機能

























ボタンの組み合わせで実行できる機能があります。詳しくは『ユーザーズガイド』をご覧ください。

コピー + コピー	コンピューターにスキャン コピー ボタンと コピー ボタンを同時に押しと、USB 接続されたコンピューターのアプリケーションソフトが自動起動し、スキャンした画像を PDF 形式にしてコンピューターに保存します。
電源 + コピー / コピー	お試し印刷モードでコピー 電源 ボタンと コピー または コピー ボタンを同時に押しと、お試し印刷 (インクの消費量を抑えて薄めに印刷) モードでコピーします。
Wi-Fi + 電源	PIN コードで設定 (WPS) Wi-Fi ボタンと 電源 ボタンを同時に押したままにすると、WPS の PIN コード自動設定を開始します。
Wi-Fi + Wi-Fi Direct	Wi-Fi Direct (シンプル AP) で設定 Wi-Fi ボタンと Wi-Fi Direct ボタンを同時に押したままにすると、Wi-Fi Direct (シンプル AP) 設定を開始します。
Wi-Fi Direct + 電源	ネットワークを初期設定に戻す Wi-Fi Direct ボタンを押したまま電源を入れると、ネットワークの設定を購入時の状態に戻します。プリンターが起動し、 電源 ランプと 電源 ランプが交互に点滅して、ネットワークの設定が購入時の状態に戻ります。
電源 + 電源	ノズルチェックパターン印刷 電源 ボタンを押したまま電源を入れると、ノズルチェックパターンを印刷します。
Wi-Fi + 電源	ネットワークサービスの初期化 Wi-Fi ボタンを押したまま電源を入れると、を Epson Connect (エプソン コネクト) や Google クラウドプリントの設定を初期化します。

■ ランプとプリンターの状態

コントロールパネルのランプでプリンターの状態を表示します。

● : 点灯  : 点滅

正常状態	
	無線 LAN に接続されています。
	Wi-Fi Direct (シンプル AP モード) で無線 LAN に接続されています。
エラー状態	
 	無線 LAN 接続のエラーが発生しました。 Wi-Fi ボタンを押してエラーを解除してから再実行してください。
	<ul style="list-style-type: none"> いずれかのインク残量が限界値以下になっているか、インクカートリッジがセットされていません。 本製品では使用できないインクカートリッジがセットされているか、正しく認識されていません。 インクカートリッジをセットし直すか、交換してください。
	いずれかのインクが残り少なくなりました。 新しいインクカートリッジを準備してください。インク残量はコンピューターの画面で確認できます。△ランプが点灯するまでは印刷できます。
	用紙がセットされていないか、重なって給紙されています。 用紙をセットし、  ボタンまたは  ボタンを押してください。
	用紙が詰まりました。 用紙を取り除いてから、  ボタンまたは  ボタンを押してください。 ☞「用紙が詰まった」(22 ページ) 用紙を取り除いても点滅が消えないときは、『ユーザーズガイド』-「困ったときは」をご覧ください。
 	正常に電源が切られていません。動作中に電源が切られたため、ノズルが乾燥して目詰まりしている可能性があります。  ボタンまたは  ボタンを押してエラーを解除してから、ノズルチェックを行うことをお勧めします。保留中の印刷ジョブがあるときは中止してください。 電源は必ず  ボタンを押して切ってください。
 	同時点滅しているとき： 廃インク吸収パッドの吸収量が限界に近づいています。または、限界に達しました。 交互点滅しているとき： フチなし印刷用廃インク吸収パッドの吸収量が限界に近づいています。または、限界に達しました。フチなし印刷はできませんが、フチあり印刷はできます。 廃インク吸収パッドまたはフチなし印刷用廃インク吸収パッドの交換が必要です。エプソンの修理窓口に依頼してください。
 	ファームウェアのアップデートに失敗したため、リカバリーモードで起動しました。 コンピューターとプリンターを USB 接続して、もう一度ファームウェアをアップデートしてください。(リカバリーモード中のアップデートは、ネットワーク接続ではできません)。 詳しくはエプソンのウェブサイトをご覧ください。
  	スキャナーユニットを開け、プリンター内部に用紙や保護材が入っていたら取り除いて、電源を入れ直してください。 電源を入れ直しても同じメッセージが表示されるときは、エプソンの修理窓口にご連絡ください。

▶ セットアップ

1 2 3 4 5

付属品を確認する

不足や損傷しているものがあるときは、お買い上げの販売店にご連絡ください。

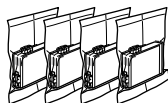

セットアップ用
インクカートリッジ (4 個)



保証書



(Windows 用)



製品をはじめてお使いになるときは、必ずセットアップ用インクカートリッジをセットしてください。

真空パックで品質を保持しているため、セット直前まで開封しないでください。

以降の手順は、付属のソフトウェアディスクや以下のウェブサイトからでもご覧いただけます。



epson.sn
(ウェブサイト)

1 2 3 4 5

設置する

保護材を全て取り外し、水平で安定した場所に設置します。

1 保護テープや保護材を全て取り外す

⚠ 注意

スキャナーユニットを開閉するときは、手や指を挟まないように注意してください。

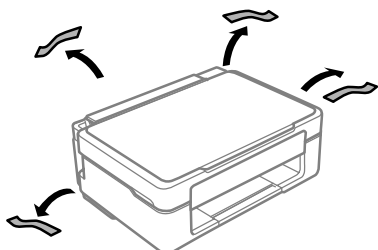

スキャナーユニットを開ける

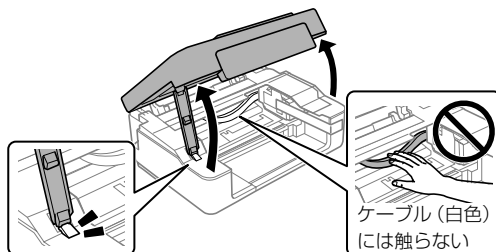

ケーブル (白色)
には触らない

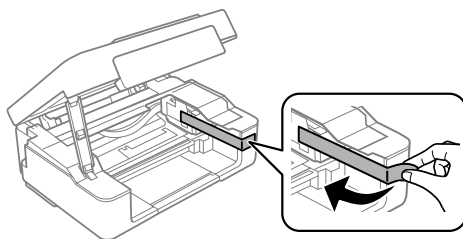

保護材の形や貼り付け箇所は変わることがあります。

2 スキャナーユニットを閉める

スキャナーユニットを少し上に持ち上げ、スタンドを奥に押し込みながら閉めてください。

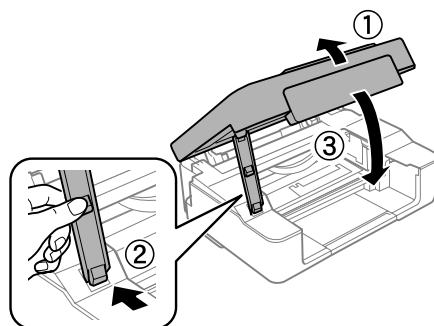

3 水平で安定した場所に設置する

壁などから 10cm 以上離してください。

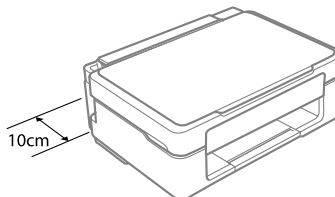

4 電源コードを接続する

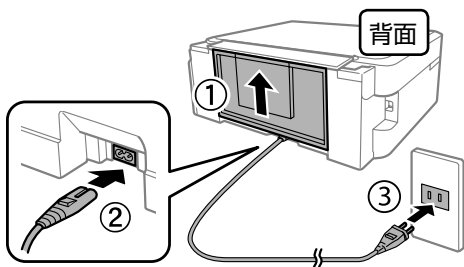

1	2	3	4	5
インクカートリッジをセットする				

はじめに、カートリッジの取り扱いに関する注意事項をお読みください。

📖「使用上のご注意」（1 ページ）

- 1 電源ボタンをランプが点灯するまで押し、△ランプが点灯するまで待つ

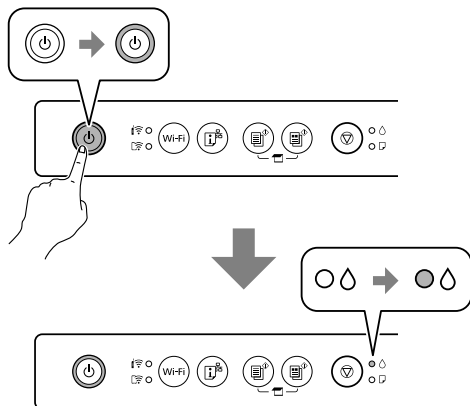

全てのランプが点滅するときは電源を切り、プリンター内部に保護材の取り忘れがないか確認して電源を入れ直してください。

2 スキャナーユニットを開ける

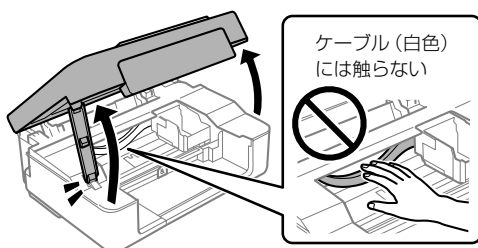

- 3 付属のインクカートリッジのうち、BKだけを4～5回振る

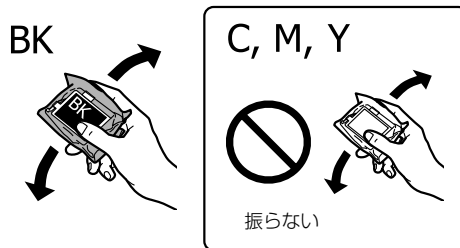

- 4 カートリッジを袋から出す

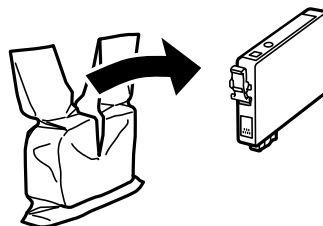

- 5 テープ (黄色) を剥がす

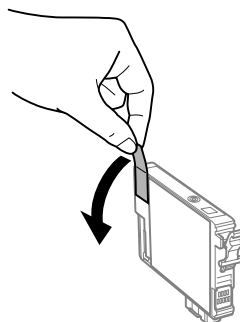

！重要

イラストで示した部分に触らないでください。正常に印刷できなくなるおそれがあります。

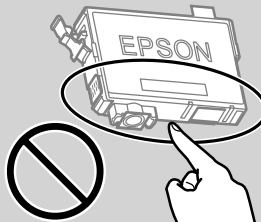

6 カートリッジをセットする

4色全てをセットしてください。
全てセットすると、カートリッジのラベルに
純正と表示されます。

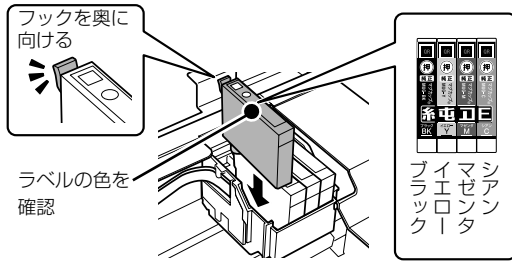

押の部分、**「カチッ」**と音がするまでしっかり
と押し込んでください。

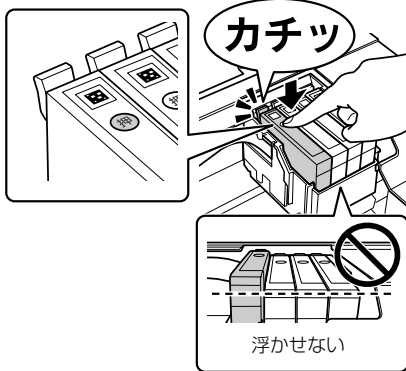

7 スキャナーユニットを閉める

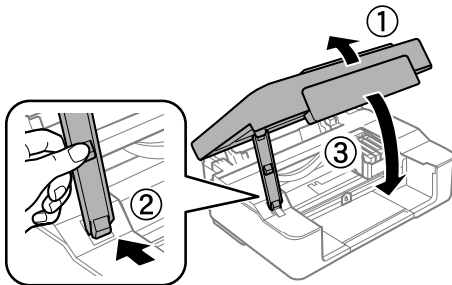

8 ㊦ ボタンを押す

初期充填が始まります。
充填中は△ランプと△ランプが点滅します。
終了すると△ランプは消灯し、○ランプは点灯
に変わります。

！重要 初期充填が完了するまでは、電源を切ったり、
スキャナーユニットを開けたりしないでくださ
い。

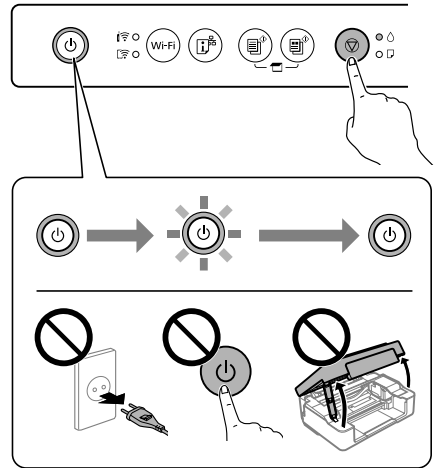

△ランプが消えず充填が始まらないときは、㊦ ボタンを
押してインクカートリッジをセットし直してください。

1 2 3 4 5

印刷の調整をする

きれいに印刷するための調整を行います。A4 普通紙
を用意してください。
この調整はいつでもできます。
印刷品質が低下したときは、調整をお勧めします。

1 用紙をセットする

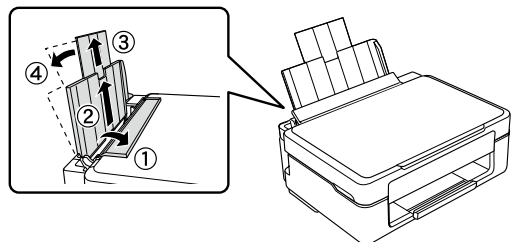

用紙ガイドを左端に移動させる

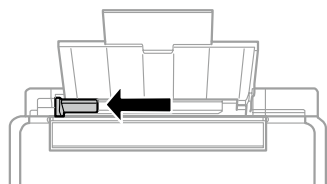

用紙サポートの右端に沿って用紙をセットする

印刷する面を
手前にする

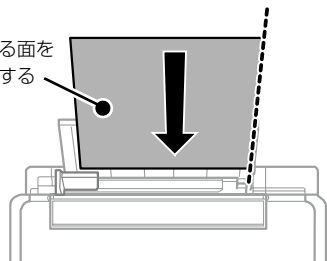

用紙ガイドを用紙の側面に合わせる

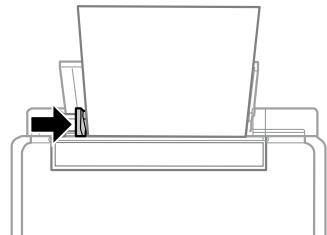

給紙口カバーを閉める

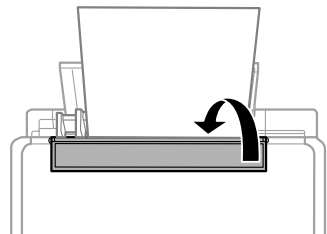

排紙トレイを引き出す

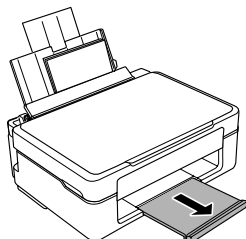

2 電源ボタンを押してプリンターの電源を切る

3 電源ボタンを押したまま電源ボタンを長押しする

電源ランプが点滅するまで長押ししてください。
ノズルチェックパターンが印刷されます。

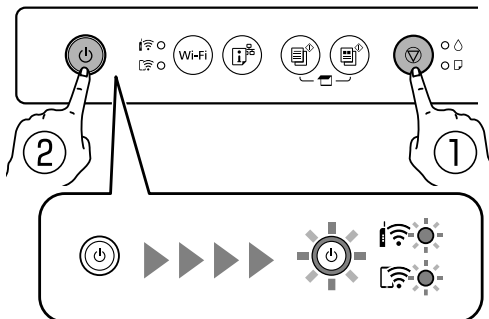

4 印刷されたパターンを確認する



きれいに印刷できています。
「デバイスと接続する」(11 ページ)に進みます。



目詰まりしているので、クリーニングが必要です。

電源ボタンを電源ランプが点滅するまで5秒以上長押しします。



- ・ クリーニングが終わると電源ランプが点滅から点灯に変わります。
- ・ 全ての線がきれいに印刷されるまで、手順 2 ~ 4 を繰り返してください。
- ・ クリーニングはインクを消費します。

1 2 3 4 5

デバイスと接続する

コンピューターやスマートデバイス、無線 LAN ルーターと接続します。うまく接続できないときは、「うまく接続できない」(23 ページ)をご覧ください。

■ コンピューターと接続する

1 epson.sn にアクセスする

- 2 プリンター名を入力して **Q** をクリックする

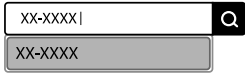

- 3 [今すぐセットアップ] をクリックする
- 4 画面の指示に従ってソフトウェアをインストールし、接続を行う



■ スマートデバイスと接続する

- 1 以下にアクセスする



epson.sn

- 2 プリンター名を入力して **Q** を選択する
- 3 [今すぐセットアップ] を選択する
- 4 画面の指示に従ってアプリをインストールし、接続を行う



■ 無線 LAN ルーターと接続する

AOSS または WPS のボタンがあるルーターと自動で接続できます。
ボタンが使用できるかわからないときは、ルーターのマニュアルをご覧ください。

- 1 無線 LAN ルーターの【AOSS】ボタンまたは【WPS】ボタンを、セキュリティランプが点滅するまで長押しする

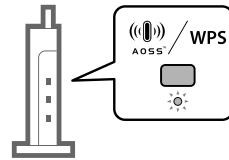

- 2 プリンターのWi-Fiボタンを、Wi-Fiランプと無線LANランプが交互に点滅するまで長押しする

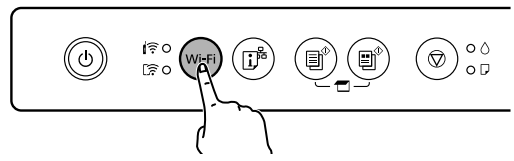

Wi-Fiランプが点灯に変われば、接続完了です。

- 3 A4サイズの普通紙を2枚以上セットする
☞「印刷の調整をする」(10ページ)
- 4 **印刷** ボタンを5秒長押しする
ネットワークステータスシートが印刷されます。
印刷が開始されるまで時間がかかることがあります。

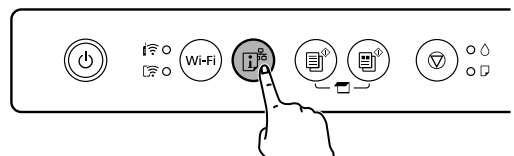

- 5 ネットワークステータスシートで、接続先を確認する

Network Status Sheet	
<Wireless>	On
Wireless	Infrastructure
Communication Mode	IEEE802.11b/g/n
Operation Mode	Auto(72Mbps)
Communication Speed	
SSID	
Channel	11
Security Level	WPA2-PSK(AES)
AP Authentication Method	Auto(Open System)
Link Status	Connected

▶ 使い方

用紙をセットする

普通紙のセット方法は「印刷の調整をする」(10 ページ) の手順をご覧ください。

ハガキと封筒のセット向き

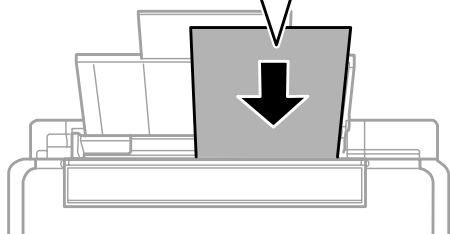
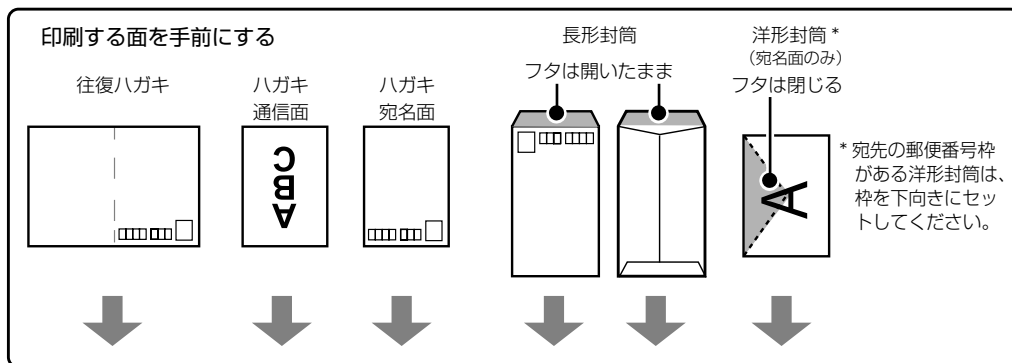

!重要

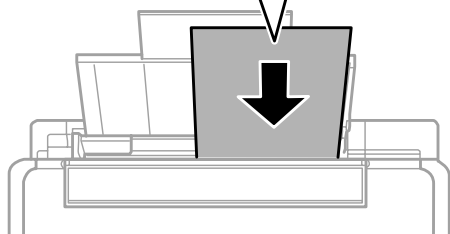
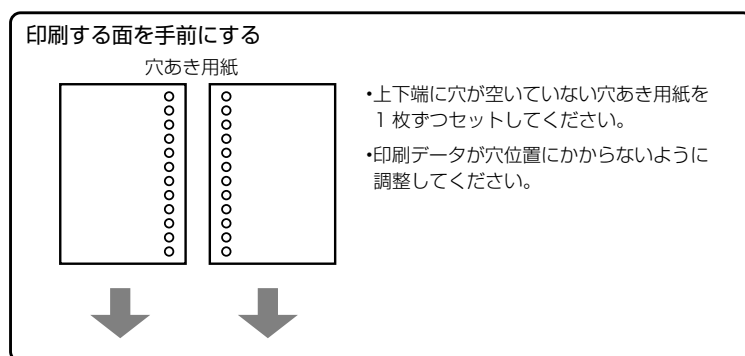

- 封筒の膨らみを、手などでならしてからセットしてください。
- セット前に「印刷できない用紙」を確認してください。
☞ 「印刷できない用紙」(14 ページ)

穴あき用紙のセット向き

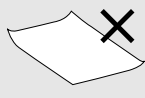

印刷できない用紙

次のような用紙はセットしないでください。紙詰まりや印刷汚れの原因になります。

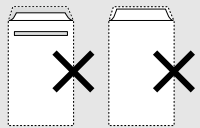
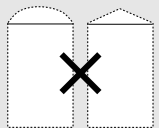
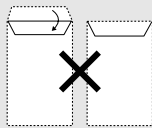
 <ul style="list-style-type: none"> 波打っている用紙 切れている用紙 薄過ぎる用紙 破れている用紙 厚過ぎる用紙 硬い用紙 	 <ul style="list-style-type: none"> 角が反っている用紙 折りがある用紙 一度折った往復ハガキ 	 <ul style="list-style-type: none"> 丸まっている用紙 反っている用紙 	<ul style="list-style-type: none"> 折りのある往復はがき 写真店などでプリントした写真ハガキや絵ハガキなど、厚いハガキ シールなどを貼った用紙 湿った用紙
 <ul style="list-style-type: none"> のり付けおよび接着の処理が施された封筒 二重封筒 窓付きの封筒 	 <ul style="list-style-type: none"> 封筒のふたが円弧や三角形の長形封筒や角形封筒 	 <ul style="list-style-type: none"> 封筒のふたを一度折った長形封筒 折り跡のある封筒 反った封筒 	

印刷できる用紙

■ エプソン製専用紙（純正品）

以下は 2019 年 4 月現在の情報です。

よりきれいに印刷するためにエプソン製専用紙（純正品）のご使用をお勧めします。

文書の印刷に適する用紙

用紙名称	対応サイズ	セット可能枚数	用紙種類（操作パネル）
ビジネス普通紙	A4	用紙ガイドの三角マークが示す線まで	ビジネス普通紙
両面上質普通紙<再生紙>	A4	用紙ガイドの三角マークが示す線まで	普通紙

文書と写真の印刷に適する用紙

用紙名称	対応サイズ	セット可能枚数	用紙種類（操作パネル）
スーパーファイン紙	A4	40	EPSON スーパーファイン紙
フォトマット紙	A4	20	EPSON フォトマット紙

写真の印刷に適する用紙

用紙名称	対応サイズ	セット可能枚数	用紙種類（操作パネル）
写真用紙クリスピー<高光沢>	2L 判、KG サイズ、L 判、A4、六切	10*	EPSON 写真用紙クリスピー
写真用紙<光沢>	ハイビジョンサイズ、2L 判、KG サイズ、L 判、A4、六切	10*	EPSON 写真用紙
写真用紙<絹目調>	2L 判、L 判、A4	10*	EPSON 写真用紙
写真用紙ライト<薄手光沢>	2L 判、KG サイズ、L 判、A4	10*	EPSON 写真用紙ライト

*：うまく給紙できないときや、印刷結果がこすれたりムラになったりするときは、1 枚ずつセットしてください。

年賀状や挨拶状の印刷に適する用紙

用紙名称	対応サイズ	セット可能枚数	用紙種類（操作パネル）
写真用紙<絹目調>ハガキ	ハガキ	20	宛名面：ハガキ宛名面 通信面：EPSON 写真用紙
スーパーファイン専用ハガキ	ハガキ	20	宛名面：ハガキ宛名面 通信面：EPSON スーパーファイン紙
PM マットハガキ	ハガキ	20	宛名面：ハガキ宛名面 通信面：EPSON フォトマット紙

ラベル、名刺などの様々な用紙

用紙名称	対応サイズ	セット可能枚数	用紙種類（操作パネル）
スーパーファイン専用ラベルシート	A4	1	EPSON スーパーファイン紙

■ 市販の印刷用紙

普通紙

用紙名称	対応サイズ	セット可能枚数	用紙種類（操作パネル）
コピー用紙 事務用普通紙	A4、Letter、B5、 A5、A6、B6	用紙ガイドの三角マークが示す線まで*	普通紙
	Legal	1	
	ユーザー定義サイズ(mm) 89 x 127 ~ 215.9 x 1200	1	

*：うまく給紙できないときや、印刷結果がこすれたりムラになったりするときは、1枚ずつセットしてください。

ハガキ用紙（日本郵便株式会社製）

用紙名称	対応サイズ	セット可能枚数	用紙種類（操作パネル）
郵便ハガキ	ハガキ	20	宛名面：ハガキ宛名面 通信面：郵便ハガキ
郵便ハガキ （インクジェット紙）	ハガキ	20	宛名面：ハガキ宛名面 通信面：郵便ハガキ（インクジェット紙）
往復ハガキ	往復ハガキ	20	郵便ハガキ

封筒

用紙名称	対応サイズ	セット可能枚数	用紙種類（操作パネル）
長形封筒 ^{*1}	長形 3号、4号	5	封筒
洋形封筒 ^{*2}	洋形 1号、2号、3号、 4号	5	封筒

*1：Mac OS からの印刷は非対応

*2：宛名面のみ対応

印刷



より良い印刷結果を得るために、「プリンターを快適に使うために」(26 ページ) をご覧ください。

コンピューターから印刷する

ファイルを開き [ファイル] メニューの [印刷] (または [プリント] など) を選択します。
詳しい手順は『ユーザーズガイド』-「印刷」をご覧ください。

お使いになるコンピューターごとにプリンタードライバのインストールが必要です。

☞「コンピューターと接続する」(11 ページ)

スマートデバイスから印刷する

Epson iPrint (エプソン アイプリント) で文章やウェブページの印刷ができます。詳しい手順は『ユーザーズガイド』-「印刷」-「スマートデバイスから印刷する」-「Epson iPrint を使う」をご覧ください。

☞「スマートデバイスと接続する」(12 ページ)

- 1 印刷したい文書を表示する
- 2  を選択する
- 3 必要に応じて設定を変更する
- 4 [印刷] を選択する

アプリのバージョンやお使いのスマートデバイスにより手順が異なる場合があります。

お使いになるスマートデバイスごとにアプリのインストールが必要です。

コピー

- 1 用紙をセットする

☞「印刷の調整をする」(10 ページ)

- 2 原稿をセットする



原稿台にゴミや汚れがあるときは、柔らかい布でから拭きをして取り除いてください。

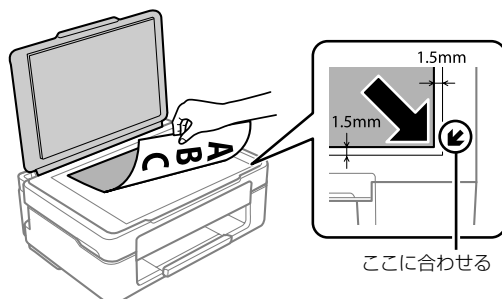
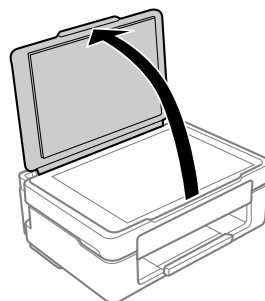

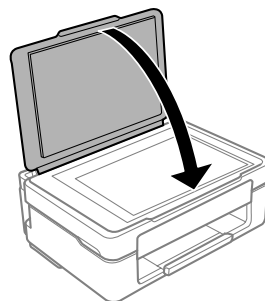

原稿台の端から 1.5 mm の範囲はスキャンできません。



3 ボタンもしくは ボタンを押す



20 枚まで連続コピーができます。コピーしたい枚数分、 ボタンまたは  ボタンを連続で押してください。1 秒以上間隔が空くと、コピー枚数が確定してコピーが開始されます。

スキャン

スキャンした画像 PDF 形式にして、USB 接続されたコンピューターに保存できます。

！重要 お使いのコンピューターに Epson Scan2 (エプソン スキャン ツー) と Epson Event Manager (エプソン イベント マネージャー) がインストールされている必要があります。インストールされていない場合は、epson.sn (ウェブサイト) からダウンロードしてください。

1 原稿をセットする

 「コピー」 (16 ページ)

2 ボタンと ボタンを同時に押す



- Epson Event Manager で、保存するフォルダーや保存形式、画像のサイズなどを変更できます。
- 保存形式や解像度を変更してスキャンするには、Epson Scan2 (エプソン スキャン ツー) からスキャンしてください。
- 原稿とスキャンした画像では、色合いやサイズ、余白の量などが異なることがあります。

インクカートリッジの交換

△ランプの状態によって交換手順が異なります。△ランプを確認して、カートリッジを交換してください。

● 水滴	ランプが点灯すると、いずれかのインク残量が限界値以下です。インクカートリッジを交換してください。
☀ 水滴	ランプが点滅したらいずれかのインクが残り少なくなっています。印刷はできますが、早めにインクカートリッジを交換してください。
○ 水滴	ランプが消灯しているときは、インク残量があります。この状態でもインク交換できます。

1 スキャナーユニットを開ける

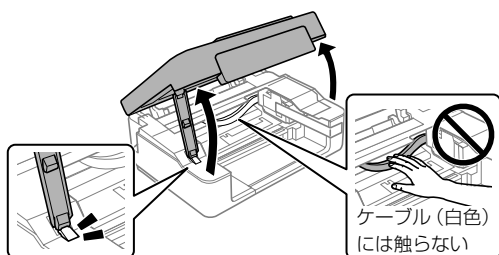

2

● 水滴 点灯している場合

⑦ ボタンを押す

カートリッジ挿入部が移動し、交換が必要なカートリッジが ⓧ マークの前で停止します。

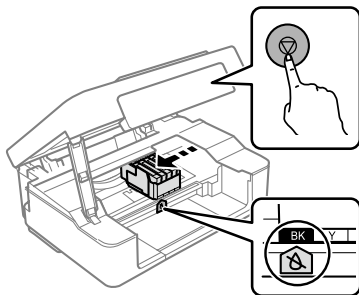

☀ 水滴 点滅している場合

⑦ ボタンをカートリッジ挿入部が動き始めるまで (約 10 秒) 長押しする

インクが残り少なくなったカートリッジが ⓧ マークの前で停止します。

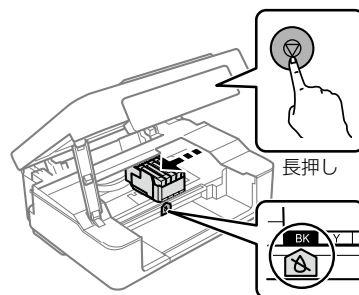

○ 水滴 消灯している場合

⑦ ボタンをカートリッジ挿入部が動き始めるまで (約 10 秒) 長押しする

カートリッジ挿入部が交換位置に移動します。手順 5 へ進んでください。

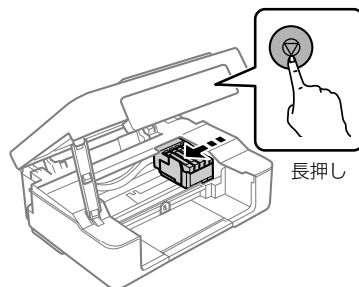

3 交換が必要なインクを確認する

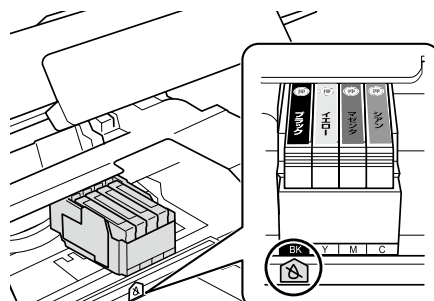

カートリッジの色を確認



交換が必要なインクカートリッジが他にもある場合は、
⑦ ボタンを押すたびに ⓧ マークの前で停止します。

4 ㊦ ボタンを押す

カートリッジ挿入部が交換位置に移動します。

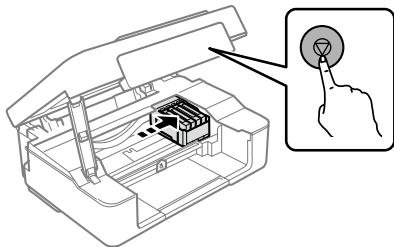

5 交換するカートリッジのフックをつまみ、真上に取り出す

外れないときは、強く引き抜いてください。

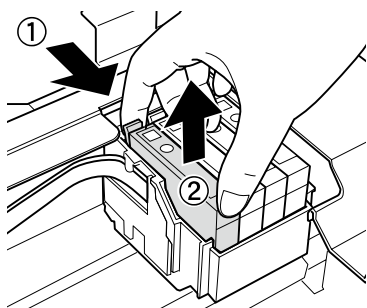

6 新しいカートリッジを袋から出す

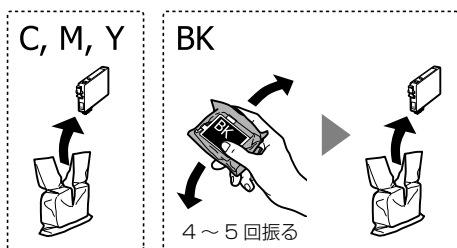

7 テープ (黄色) を剥がす

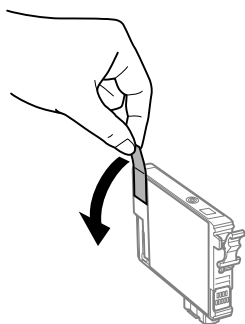

!重要 イラストで示した部分には触らないでください。正常に印刷できなくなるおそれがあります。

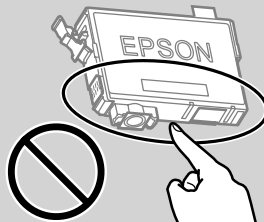

8 新しいカートリッジを挿入する

㊦の部分で、「カチッ」と音がするまでしっかりと押し込んでください。

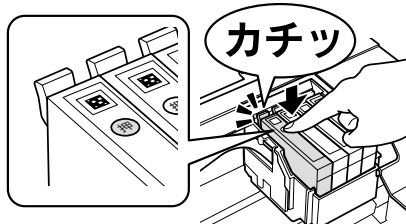

9 スキャナーユニットを閉める

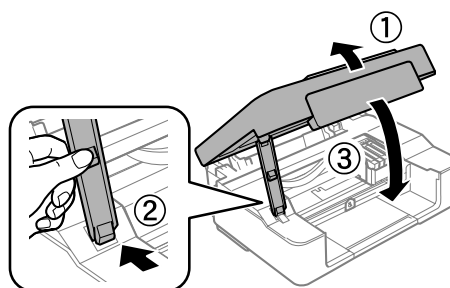

10 ㊦ ボタンを押す

インク充填が始まります。

充填中は◐ランプと◑ランプが点滅します。終了すると◑ランプは消灯し、◐ランプは点灯に変わります。

!重要 充填が完了するまでは、電源を切ったり、スキャナーユニットを開けたりしないでください。



◑ランプが消えず充填が始まらないときは、㊦ボタンを押してカートリッジをセットし直してください。

プリンターのお手入れ

用紙経路のクリーニング

印刷物に汚れやこすれがあるときは、プリンター内部のローラーをクリーニングしてください。

1 原稿台と原稿カバーに汚れがないことを確認する

原稿台には原稿をセットしないでください。



原稿台にゴミや汚れがあるときは、柔らかい布でから拭きをして取り除いてください。

2 A4 サイズの普通紙をセットする

☞「印刷の調整をする」(10 ページ)

3 ボタンまたは ボタンを押す

印刷物に汚れやこすれがなくなるまでこの作業を繰り返してください。

半透明フィルムのクリーニング

プリントヘッドの位置調整を実行しても印刷結果が改善されない場合は、プリンター内部の半透明フィルムが汚れている可能性があります。

作業に必要なもの：

- 綿棒 (数本)
- 水で薄めた中性洗剤 (コップ 1/4 杯の水道水に中性洗剤 2～3 滴程度)
- 懐中電灯 (汚れを確認するため)

！重要 水で薄めた中性洗剤以外のクリーニング溶液は使用しないでください。

1 ボタンを押してプリンターの電源を切る

2 スキャナーユニットを開ける

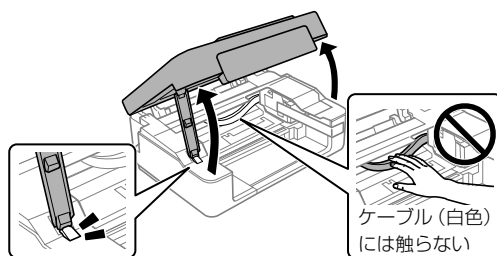

3 半透明フィルム (A) に汚れが付いていないか確認する

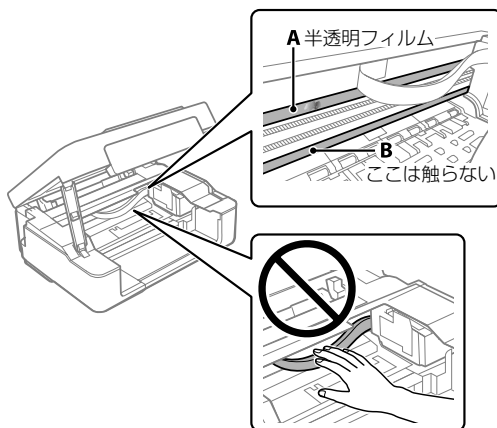

！重要 レール部 (B) に触れないように注意してください。印刷できなくなることがあります。潤滑油が付いていますが、構造上必要なので拭き取らないでください。

4 水で薄めた中性洗剤を垂れない程度に綿棒に付け、汚れている箇所を拭く

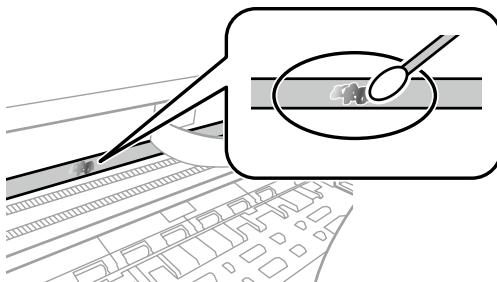

！重要 汚れは優しく拭き取ってください。綿棒を強く押し付けると、フィルムの固定パネが外れて、プリンターが故障することがあります。

5 綿棒を取り換えて、から拭きをする 汚れが落ちるまで手順 4、5 を繰り返してください。

6 スキャナーユニットを閉じる

ノズルチェックとヘッドクリーニング

ノズルが目詰まりしていると、印刷がかすれたり、スジが入ったり、意図しない色で印刷されたりします。印刷品質に問題があるときは、ノズルチェック機能を使用してノズルの目詰まりを確認してください。ノズルが目詰まりしているときはヘッドクリーニングをしてください。

！重要

- ・ヘッドクリーニング中は、電源を切ったり、スキャナーユニットを開けたりしないでください。正常に印刷できなくなるおそれがあります。
- ・ヘッドクリーニングはインクを消費するため、必要以上に行わないでください。
- ・インク残量が少ないと、ヘッドクリーニングできないことがあります。
- ・ノズルチェックとヘッドクリーニングを交互に4回程度繰り返しても目詰まりが解消されないときは、プリンターの電源を切り、6時間以上放置してから再度ノズルチェックとヘッドクリーニングを実行してください。それでも改善されないときは、エプソンの修理窓口に修理を依頼してください。

1 A4サイズの普通紙をセットする

☞「印刷の調整をする」(10ページ)

2 電源ボタンを押してプリンターの電源を切る

3 電源ボタンを押したまま電源ボタンを長押しする

電源ランプが点滅するまで長押ししてください。ノズルチェックパターンが印刷されます。

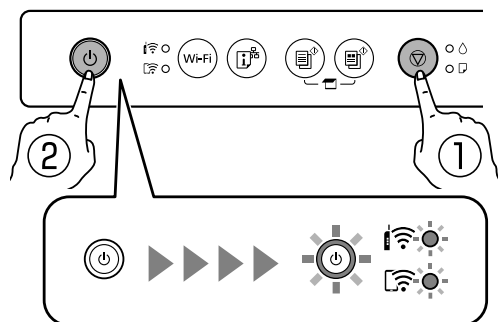

4 印刷されたパターンを確認する



全ての線が印刷されている目詰まりしていません。ヘッドクリーニングは不要です。



欠けている線がある目詰まりしています。次の手順へ進み、ヘッドクリーニングをしてください。

5 電源ボタンを5秒以上長押しする

電源ランプが点滅するまで長押ししてください。ヘッドクリーニングが開始されます。



ヘッドクリーニングが終わると電源ランプが点滅から点灯に変わります。

6 再度ノズルチェックパターンを印刷する

全ての線がきれいに印刷されるまで、ノズルチェックとヘッドクリーニングを繰り返してください。

▶ 困ったときは

ランプが点灯または点滅した

プリンターの状態をランプでお知らせしています。
☞「ランプとプリンターの状態」(7ページ)

用紙が詰まった

用紙が詰まると  ランプが点滅します。以下の場所を確認して、詰まった用紙を取り除いてください。

- ！重要**
- ・プリンター内部に手を入れて用紙を取り除くときは、操作パネルのボタンには触らないでください。プリンターが動き出してけがをするおそれがあります。また、突起などでけがをしないように注意してください。
 - ・用紙はゆっくりと引き抜いてください。勢いよく引っ張るとプリンターが故障することがあります。

内部

1 スキャナーユニットを開ける

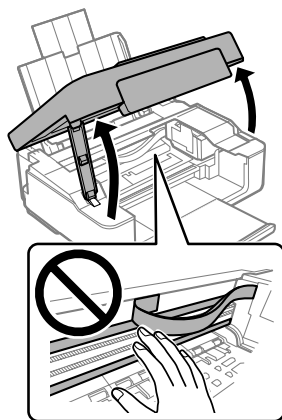

2 詰まった用紙を取り除く

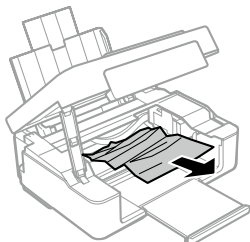

3 スキャナーユニットを閉める

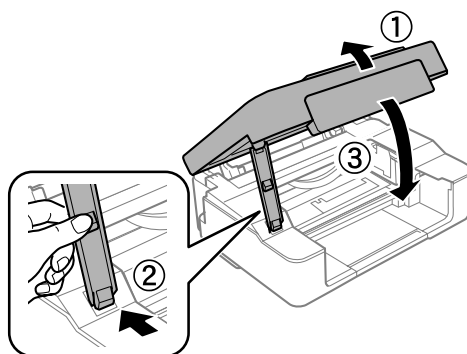

背面

詰まった用紙を引き抜く

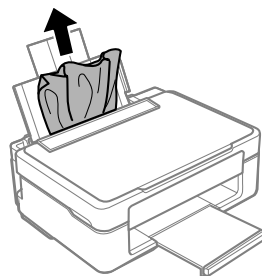

給紙できない

- ・プリンターを水平な場所に設置して、適切な環境で使用してください。
- ・本製品で印刷できる用紙を使用してください。
- ・印刷用紙取り扱い上のご注意に従ってください。
- ・印刷用紙はセット可能枚数を超過してセットしないでください。
- ・プリンターの用紙サイズと用紙種類の設定を、実際にセットした用紙に合わせてください。

印刷できない

コンピューターから印刷できない

プリンタードライバーの [ユーティリティ] - [印刷待ち状態表示] をクリックし、プリンターの状態を確認してください。



- 不要な印刷データが残っている
[プリンター] メニューで [すべてのドキュメントの取り消し] を選択する
- コンピューターが一時停止やオフラインになっている
[プリンター] メニューで一時的停止またはオフラインのチェックを外す
- また、うまく接続できていないときは再接続をしてください。

詳しくは『ユーザーズガイド』-「困ったときは」を参照してください。

スマートデバイスから印刷できない

アプリをアンインストールしてから、インストールと接続をやり直してください。

☞「スマートデバイスと接続する」(12 ページ)

うまく接続できない

プリンターのネットワーク接続状態を確認します。

1 A4 サイズの普通紙をセットする

☞「印刷の調整をする」(10 ページ)

2 ボタンを押す

ネットワーク接続診断レポートが印刷されません。

診断結果に NG がある場合は、『ユーザーズガイド』-「ネットワーク接続診断レポートの見方と対処方法」を参照し、エラー番号に応じた対処をしてください。

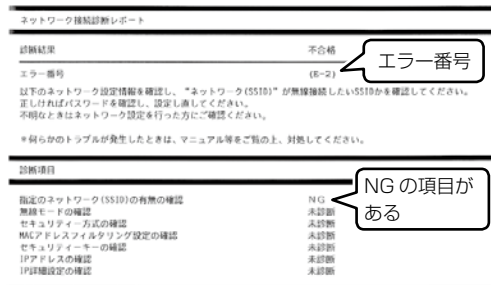

きれいに印刷できない

以下の「症状」から、各チェックポイントで示す「対処」を試してみてください。

症 状



：プリンター本体の設定項目



：プリンタードライバーの設定項目

白いスジが入る、
かすれる



用紙の設定を確認する

プリンターにセットした用紙と、コンピューターなどの用紙種類を合わせてください。

コンピューター



スマートデバイス



解決
できない

等間隔でスジが入る



写真用紙や
ハガキ

プリントヘッドの位置を調整する

Windows : [ユーティリティ] タブ
Mac : [プリンタユーティリティを開く]

解決
できない

文字や罫線が二重に
なる、ぼやける



普通紙

解決
できない

用紙が汚れる、
インクが付着する

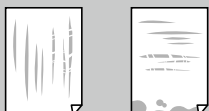

縦スジ

横スジ

縦スジ

用紙経路のクリーニングをする

☞ 「用紙経路のクリーニング」(20 ページ)

解決
できない

横スジ

用紙の反りを直す

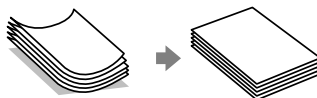

解決
できない

困ったときは

Mac OS でプリンタードライバーからユーティリティを実行するには

1. [システム環境設定] - [プリンタとスキャナ] でプリンタを選択
2. [オプションとサプライ] - [ユーティリティ] - [プリンタユーティリティを開く] で各機能を使用できます。
 - ・ [オプションとサプライ] - [オプション] または [ドライバ] で設定ができます。



ノズルチェックとヘッドクリーニングをする

- ☞ 「ノズルチェックとヘッドクリーニング」 (21 ページ)
- ☞ 「プリントヘッドの目詰まりを防止する」 (27 ページ)

解決
できない



[印刷品質] の設定を [きれい] に変更する

- Windows : [基本設定] タブ
Mac : [プリンタユーティリティを開く]

「きれい」を選択すると、高品質で印刷できますが、印刷速度が低下します。

解決
できない

解決
できない



- 半透明フィルムをクリーニングする
「半透明フィルムのクリーニング」 (20 ページ)

解決できない



[双方向印刷] の設定を無効にする

- Windows : [応用設定] タブ
Mac : [オプション] または [ドライバ]

双方向印刷を無効にすると印刷速度が低下します。

解決
できない

それでも解決できない

1 本書にないトラブルを調べる

『ユーザーズガイド』 - 「困ったときは」

☞ 「マニュアルへのアクセス方法」 (ii ページ)

2 製品に関して質問や相談をする

☞ 「お問い合わせ先」 (33 ページ)

3 修理を依頼する

エプソンのウェブサイト
< www.epson.jp/support/ >

プリンターを快適に使うために

プリンターに衝撃を与えない

設置や移動時にプリンターに衝撃を与えると、プリントヘッド内に気泡が入ってしまい、インクが出なくなる可能性があります。

ゆっくり、優しく扱ってください。

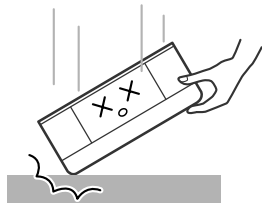

移動させた後は、ノズルチェックとヘッドクリーニングをすることをお勧めします。

☞「ノズルチェックとヘッドクリーニング」
(21 ページ)

紙詰まりや給紙不良を防ぐには

- 平らでまっすぐな用紙を使用してください。



使用できない用紙は紙詰まりや給紙不良の原因になります。

波打っている用紙

角が反っている用紙

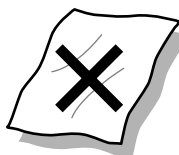

☞「印刷できない用紙」(14 ページ)

- 印刷用紙を正しい方向でセットして、印刷用紙の側面に用紙ガイドを合わせてください。

用紙の左側面にガイドを合わせる

印刷する面を上にする
用紙は右端に揃える

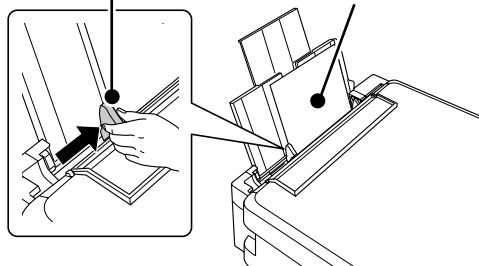

- 用紙を正しく保管してください。

紙は湿度によって、吸湿と乾燥を繰り返します。吸湿により用紙が反ったりホコリが付着するため、プリンターを使用しないときは、用紙をパッケージに戻し、高温・高湿・直射日光を避け、暗所に保管してください。

- 用紙のセット可能枚数を超えてセットしないでください。
☞「印刷できる用紙」(14 ページ)

印刷後の品質を保つために

印刷後は乾燥させてから保存してください。

ドライヤーなどで乾燥させたり、直射日光に当たったりしないでください。

ホコリが付かないようにする

プリンターを使用しないときは、カバー類を閉じてください。

プリントヘッドのノズル（インクを出す穴）はとても小さいため、ホコリが付いただけでも目詰まりする場合があります。またホコリが内部ローラーに付着し、給紙不良を起こす場合があります。

きれいにスキャン・コピーするために

原稿をセットする前に、原稿台のガラス面に汚れやホコリが付いていないか確認してください。

- 原稿台や原稿自体が汚れていたり、ホコリが付いていると、汚れまでデータとして読み取ってしまうことがあります。
- 汚れがある場合は、やわらかい布に水を含ませ固くしぼり、汚れが付着した部分を清掃してください。（ティッシュペーパーなど、繊維くずが出るものは使用しないでください）
- 使用しないときは、原稿台にホコリが付かないように、原稿カバーを閉じておいてください。

プリントヘッドの目詰まりを防止する

プリントヘッドの目詰まりとは？

インクの乾燥などにより、プリントヘッドのノズル（インクを出す穴）が目詰まりしてしまうことがあります。ノズルが目詰まりすると、印刷結果にスジ（線）が入ったり、色合いがおかしくなったりします。

また、目詰まりがひどいときには白紙で印刷されることもあります。



なぜ目詰まりを起こすの？

油性ペンなどにペン先の乾燥を防ぐキャップがあるように、プリンターにもインクの乾燥を防ぐためのキャップがあります。⏻ ボタンを押して電源を切ると自動でキャップされるようになっていますが、完全に電源が切れる前にコンセントを抜くと、正しくキャップされずにインクが乾燥して目詰まりが発生してしまいます。

プリントヘッドの目詰まりを防止するために

必ず操作パネル上の⏻ ボタンで、電源を入 / 切してください。

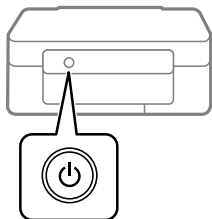

⏻ ランプ点滅中は、プリントヘッドのキャップ動作をしています。⏻ ランプが消灯するまで（約 20 秒）は、コンセントを抜いたりテーブルタップのスイッチを切ったりしないでください。

目詰まりが起きてしまったら…

ヘッドクリーニングをすることで、目詰まりを解消できます。

🔗 「ノズルチェックとヘッドクリーニング」(21 ページ)

最新のソフトウェア / ファームウェアを使用する

ソフトウェアやファームウェアを更新すると、今まで起こっていたトラブルの解消、機能の改善や追加などができます。最新版のソフトウェアやファームウェアをお使いください。

- 1 プリンターとコンピューターが通信可能な状態で、コンピューターがインターネットに接続されていることを確認する
- 2 EPSON Software Updater を起動して、ソフトウェアまたはファームウェアを更新する



EPSON Software Updater (エプソン ソフトウェア アップデーター) は、インターネット上に新しいソフトウェアや更新情報があるか確認して、インストールするソフトウェアです。プリンターのファームウェアやマニュアルも更新できます。

エプソンのウェブサイトから EPSON Software Updater をダウンロードしてください。

www.epson.jp/support/

Windows をお使いの場合、付属のソフトウェアディスクからもインストールできます。

サービスとサポート

弊社が行っている各種サービス・サポートの詳細は、33 ページの「お問い合わせ先」をご覧ください。

修理に出す前に

「故障かな？」と思ったときは、まず本書や『ユーザーズガイド』-「困ったときは」のトラブル対処法をお読みください。

それでもトラブルが解決しないときは以下の準備をしてください。

- ① 保証書の有無および内容の確認をする。
- ② 補修用性能部品および消耗品の保有期間を確認する。
- ③ 「お客様診断シート」(31 ページ) をコピーして、トラブルの内容を記入する。
コピーできない場合は切り取ってください。

■ 保証書について

保証期間中に故障した場合には、保証書の記載内容に基づき修理いたします。保証期間、保証事項については、保証書をご覧ください。

保証書は、製品の「保証期間」を証明するものです。

「お買い上げ年月日」「販売店名」に記入漏れがないかご確認ください。これらの記載がない場合は、保証期間内であっても保証期間内と認められないことがあります。記載漏れがあった場合は、お買い求めいただいた販売店までお申し出ください。

保証書は大切に保管してください。

■ 補修用性能部品および消耗品の保有期間

本製品の補修用性能部品および消耗品の保有期間は、製品の製造終了後 5 年間です。

改良などにより、予告なく外觀や仕様などを変更することがあります。

故障の状況によっては、弊社の判断により、製品本体を同一機種または同等仕様の機種と交換等させていただくことがあります。同等機種と交換した場合は、交換前の製品の付属品や消耗品をご使用いただけなくなる場合があります。

修理に出すときは

- ① 「修理に出す前に」の③で記入した「お客様診断シート」を製品の原稿台の上に載せて、原稿カバーを閉じる。

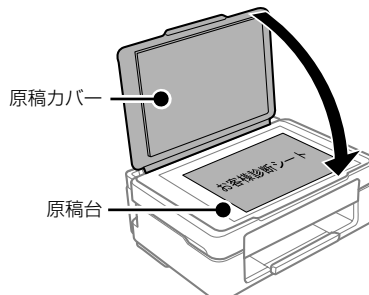

- ② 「修理品送付・持ち込み依頼先」に修理を依頼する。

保守サービスの受付窓口

保守サービスに関してのご相談、お申し込みは、以下で承ります。

- お買い求めいただいた販売店
- エプソンの修理センター
- エプソンのウェブサイト
www.epson.jp/support/

■製品に関するご質問・ご相談先
(カラリオインフォメーションセンター)
製品に関するご質問・ご相談に電話でお答えします。

【電話番号】 050-3155-8022

◎上記電話番号がご利用できない場合は、
042-507-6480 へお問い合わせください。

■修理品送付・持ち込み依頼先

お買い上げの販売店様へお持ち込みいただくか、下記修理センターまで送付願います。

- 札幌修理センター：011-805-2886
- 松本修理センター：050-3155-7110
- 鳥取修理センター：050-3155-7140
- 沖縄修理センター：098-852-1420

お客様診断シート

ご使用の製品と一緒に修理センターへ送付いただくシートです。

修理に出す前にしていただきたいこと

- ①このページをコピーして、チェック項目をご記入ください。
 - ②記入後、製品と一緒に修理センターへ送付してください。
- ⚠ 不具合の解析時間が短縮されることがあります。

切り取り

Q1：いつ頃から故障が発生していますか？

- 使用開始直後から ある程度使用してから（購入後____年____ヶ月頃から） その他（_____）

Q2：故障の発生頻度を教えてください。

- 使用するたびに発生 頻繁に発生する 稀に発生する 初めて その他（_____）

Q3：お客様の製品の症状をお聞かせください。

製品によっては対応していない機能があります。

<印字異常のとき>

ヘッドクリーニングを4回程度試してみましたか？

はい

いいえ

以下のあてはまる症状のに、
チェック [✓] を入れてください。

ノズルチェックとヘッドクリーニングを交互に4回程度実施してください。それでも目詰まりが解消されないときは、6時間以上放置したあと、再度目詰まりの状態を確認してください。
詳しくは「ユーザーズガイド」の「ノズルチェックとヘッドクリーニングをする」をご確認ください。

- 色が出ない スジが入る（縦スジ 横スジ） 色味がおかしい（濃淡 かすれ 色が出ない）
色むら/かすれがある 用紙が汚れる（印刷する面全て 裏汚れ 前端 後端）
文字や線がずれる/2重になる ヘッドクリーニングしても復帰できない（実施したクリーニング回数：____回）
強力クリーニングをしても復帰できない
その他（_____）

【お願い】 差し支えないようでしたら、お客様のプリンターで発生した印刷異常の結果を、製品と一緒に送付してください。不具合解析時間が短縮されることがあります。

<用紙の給紙/排紙不良のとき>

- 用紙が詰まる 詰まった紙が取れない 給紙されない 同時に数枚排出される
白紙で排出される 用紙が斜めに印刷されて出てくる 用紙が出てこない
異常が発生する用紙種類、用紙サイズをご記入ください。

用紙種類：_____, 用紙サイズ：_____, 用紙メーカー名：_____

- その他（_____）

【お願い】 差し支えないようでしたら、お客様のプリンターで発生した印刷異常の結果（可能であれば5~10枚）を、製品と一緒に送付してください。不具合解析時間が短縮されることがあります。

<エラー発生のとき>

- プリンターエラーが頻繁に発生する（エラーコード：0x _____） 電源が切れない/入らない
パネルにエラーメッセージが表示される（エラー内容：_____）
その他（_____）

<認識不良のとき>

認識しない物を選んでください。

- SDカード コンピューター（接続方法：USB 無線LAN 有線LAN）
スマートフォン/タブレット アクセスポイント/無線ルーター
スキャナー（接続方法：USB 無線LAN 有線LAN） 外部ストレージ
その他（_____）

認識しない物のメーカー、型番をご記入ください。

メーカー名：_____ 型番：_____

<その他>

上記にお客様の症状が該当しない場合には、こちらにご記入をお願いいたします。

切り取り

お問い合わせ先

●エプソンのウェブサイト epson.jp

各種製品情報・ドライバー類の提供、サポート案内等のさまざまな情報を満載したエプソンのウェブサイトです。

FAQ エプソンなら購入後も安心。皆様からの問い合わせの多い内容をFAQとして掲載しております。ぜひご利用ください。
epson.jp/faq/

●MyEPSON

エプソン製品をご愛用の方も、お持ちでない方も、エプソンに興味をお持ちの方への会員制情報提供サービスです。お客様にピッタリのおすすめ最新情報をお届けしたり、プリンターをもっと楽しくお使いいただくお手伝いをします。製品購入後のユーザー登録もカンタンです。さあ、今すぐアクセスして会員登録しよう。

インターネットでアクセス!

myepson.jp/

▶カンタンな質問に答えて会員登録。

●製品に関するご質問・ご相談先(カラリオインフォメーションセンター)

製品に関するご質問・ご相談に電話でお答えします。

【電話番号】 050-3155-8022

◎上記電話番号をご利用できない場合は、042-507-6480へお問い合わせください。

●エプソン プラス・ワンサービス

“電話だけではわかりにくい” “もっと深く知りたい” などのご要望にお応えする有料サービスです。

○遠隔サポートサービス

インターネットを介してお客様のパソコン画面をオペレーターのパソコンに表示し、画面共有しながら操作・設定方法などをアドバイスさせていただきます。有料サービスです。

※サービスの概要および注意事項等、詳細事項はエプソンのウェブサイト epson.jp/es/ でご確認ください。

【電話番号】050-3155-8888

◎上記電話番号をご利用できない場合は、042-511-2788へお問い合わせください。

○おうちプリント訪問サービス

2つのメニューをご用意。ご自宅にお伺いする有料サービスです。

・おたすけサービス：カラリオ製品の本体設置や、無線LANの接続・設置などを行います。

・ホームレッスン：カラリオ製品の使い方、パソコンから写真印刷する方法などのレッスンをを行います。

※サービスの概要および注意事項等、詳細事項はエプソンのウェブサイト epson.jp/support/houmon/ でご確認ください。

【電話番号】050-3155-8666

◎上記電話番号をご利用できない場合は、042-511-2944へお問い合わせください。

●修理品送付・持ち込み依頼先

お買い上げの販売店様へお持ち込みいただくか、下記修理センターまで送付願います。

拠 点 名	所 在 地	電 話 番 号
札幌修理センター	〒003-0021 札幌市白石区栄通4-2-7 エプソンサービス(株)	011-805-2886
松本修理センター	〒390-0863 松本市白坂2-4-14 エプソンサービス(株)	050-3155-7110
鳥取修理センター	〒689-1121 鳥取市南栄町26-1 エプソンリペア(株)	050-3155-7140
沖縄修理センター	〒900-0027 那覇市山下町5-21 ウイングビル2F エプソンサービス(株)	098-852-1420

*修理について詳しくは、エプソンのウェブサイト epson.jp/support/ でご確認ください。

◎上記電話番号をご利用できない場合は、下記の電話番号へお問い合わせください。

・松本修理センター:0263-86-7660 ・鳥取修理センター:0857-77-2202

●引取修理サービス(ドアtoドアサービス)に関するお問い合わせ先

引取修理サービス(ドアtoドアサービス)とはお客様の希望日に、ご指定の場所へ、指定業者が修理品をお引取りにお伺いし、修理完了後弊社からご自宅へお届けする有償サービスです。*梱包は業者が行います。

【電話番号】 050-3155-7150

◎上記電話番号をご利用できない場合は、0263-86-9995へお問い合わせください。

*引取修理サービス(ドアtoドアサービス)について詳しくは、エプソンのウェブサイト epson.jp/support/ でご確認ください。

●講習会のご案内

詳細はウェブサイト epson.jp/school/ でご確認ください。

●ショールーム

詳細はウェブサイト epson.jp/showroom/ でご確認ください。

●消耗品のご購入

お近くのエプソン商品取扱店及びエプソンダイレクト (epson.jp/shop/ または通話料無料 0120-545-101) でお買い求めください。

上記050で始まる電話番号はKDDI株式会社の電話サービスKDDI光ダイレクトを利用しています。
上記電話番号をご利用いただけない場合は、携帯電話またはNTTの固定電話(一般回線)からおかけいただくか、各◎印の電話番号におかけくださいますようお願いいたします。

本ページに記載の情報は予告無く変更になる場合がございます。あらかじめご了承ください。
最新の情報はエプソンのウェブサイト(epson.jp/support/)にてご確認ください。

エプソン販売株式会社

〒160-8801 東京都新宿区新宿四丁目1番6号 JR新宿ミライナタワー 29階

セイコーエプソン株式会社

〒392-8502 長野県諏訪市大和三丁目3番5号

コンシューマ(SPC) 2019.02

純正インクカートリッジのご案内

プリンター性能をフルに発揮するためにエプソン純正品のインクカートリッジを使用することをお勧めします。純正品以外のものをご使用になりますと、プリンター本体や印刷品質に悪影響が出るなど、プリンター本来の性能を発揮できない場合があります。純正品以外の品質や信頼性について保証できません。非純正品の使用に起因して生じた本体の損傷、故障については、保証期間内であっても有償修理となります。

エプソン製品以外のインクカートリッジ使用による不具合事例は、以下の URL からご覧ください。

www.epson.jp/support/shuri/tyui/ink.htm

純正インクカートリッジは以下の通りです。

アイコン	シリーズ名	シリーズ略称	画面の表示	商品名	型番
	マグカップ	MUG	BK	マグカップ ブラック	MUG-BK
			C	マグカップ シアン	MUG-C
			M	マグカップ マゼンタ	MUG-M
			Y	マグカップ イエロー	MUG-Y
			-	マグカップ 4色パック	MUG-4CL

「マグカップ」はセイコーエプソン株式会社の登録商標です。

消耗品の回収と廃棄

インクカートリッジの回収

エプソンは使用済み純正インクカートリッジの回収活動を通じ、地球環境保全と教育助成活動を推進しています。より身近に活動に参加いただけるように、郵便局や学校での回収活動を推進しています。使用済みのエプソン純正インクカートリッジを、最寄りの「回収箱設置の郵便局」や「ベルマークのカートリッジ回収活動に参加している学校」にお持ちください。詳しくはエプソンのウェブサイトをご覧ください。

www.epson.jp/recycle/

インクカートリッジの廃棄

一般家庭でお使いの場合は、ポリ袋などに入れて、必ず法令や地域の条例、自治体の指示に従って廃棄してください。事業所など業務でお使いの場合は、産業廃棄物処理業者に廃棄物処理を委託するなど、法令に従って廃棄してください。



413763600

© 2019 Seiko Epson Corporation
2019年4月発行
Printed in XXXXXX